

Instruction Manual



- Ⓔ EN Hydro-Pneumatic Blind Rivet Nut Tool
- Ⓔ DA Luftværktøj til montering af blindnitter med indvendigt gevind
- Ⓔ DE Hydropneumatisches Blindnietmutter-Werkzeug
- Ⓔ ES Remachadora hidroneumática para tuercas remachables
- Ⓔ FI Hydropneumaattinen niittimutterityökalu
- Ⓔ FR Sertisseuse Oléopneumatique pour écrous aveugles
- Ⓔ IT Attrezzo idropneumatico per Inserti Filettati
- Ⓔ NL Hydraulisch-Pneumatisch blindklinkmoeren gereedschap
- Ⓔ NO Hydropneumatisk Popnaglemutter-verktøy
- Ⓔ PL Pneumatyczno-Hydrauliczna nitownica do nitonakrętek
- Ⓔ PT Ferramenta hidropneumática para porcas de rebite cego
- Ⓔ SV Pneumatisk Nitmutterverktyg

ProSert™ XTN20 Blind Rivet Nut Tool – 74202

Hydro-Pneumatic Power Tool

Fig. 1

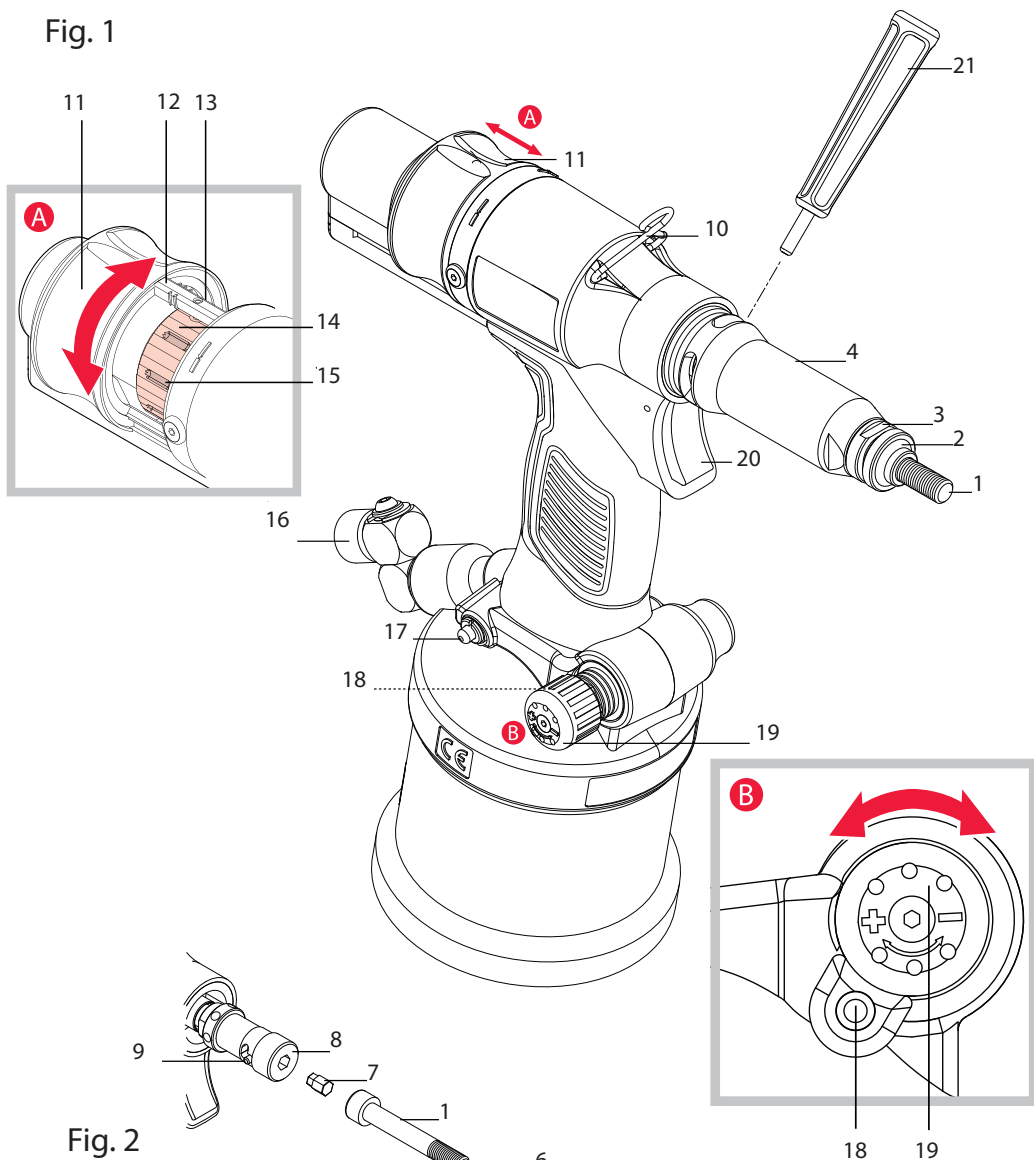

Fig. 2

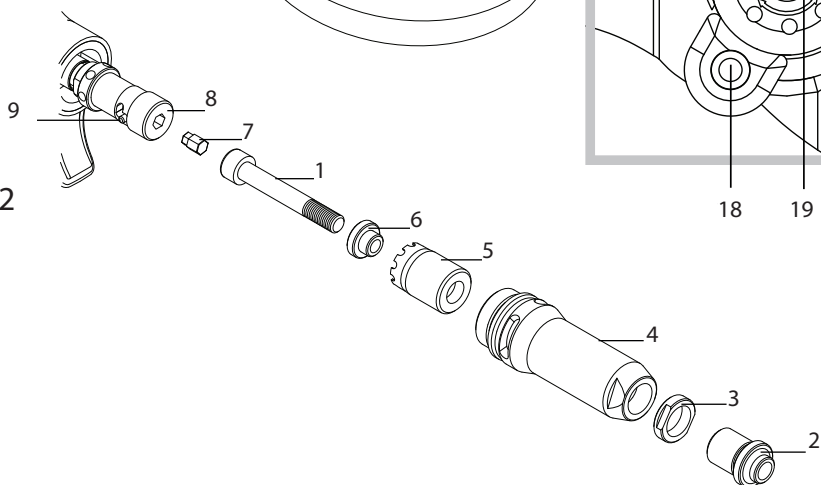
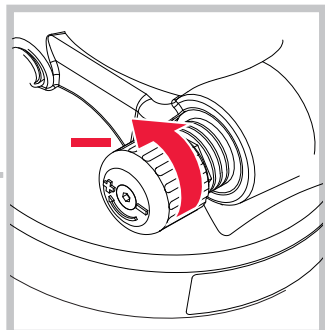
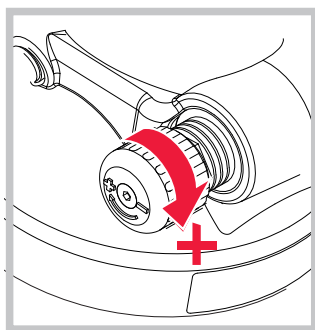
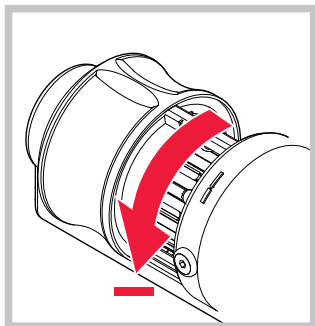
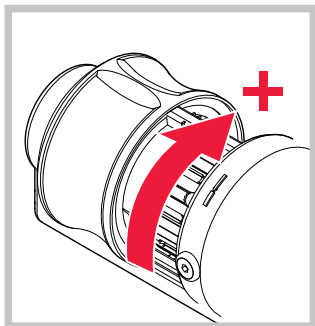
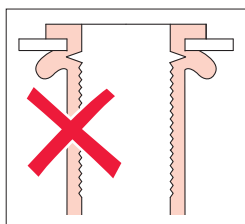
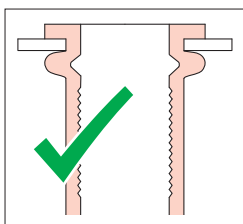
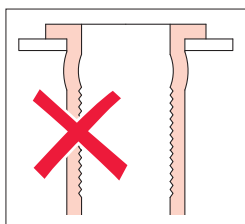
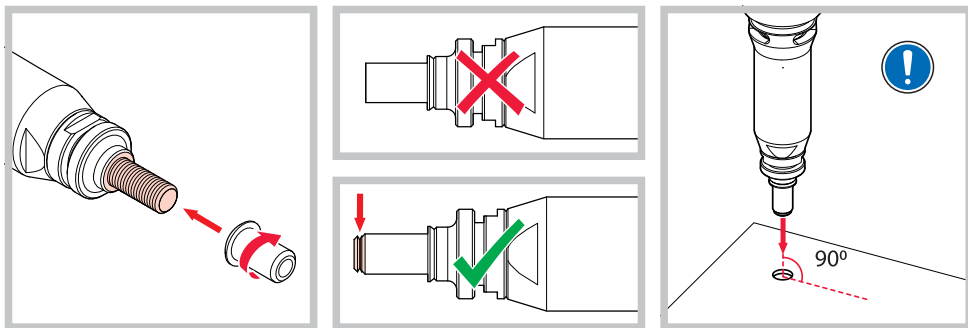

Fig. 3



© 2015 Stanley Black & Decker, Inc.
All rights reserved.

The information provided may not be reproduced and/or made public in any way and through any means (electronically or mechanically) without prior explicit and written permission from STANLEY Engineered Fastening. The information provided is based on the data known at the moment of the introduction of this product. STANLEY Engineered Fastening pursues a policy of continuous product improvement and therefore the products may be subject to change. The information provided is applicable to the product as delivered by STANLEY Engineered Fastening. Therefore, STANLEY Engineered Fastening cannot be held liable for any damage resulting from deviations from the original specifications of the product.

The information available has been composed with the utmost care. However, STANLEY Engineered Fastening will not accept any liability with respect to any faults in the information nor for the consequences thereof. STANLEY Engineered Fastening will not accept any liability for damage resulting from activities carried out by third parties. The working names, trade names, registered trademarks, etc. used by STANLEY Engineered Fastening should not be considered as being free, pursuant to the legislation with respect to the protection of trade marks.

CONTENT

	PAGE
1. Safety Definitions	6
2. Specification	8
2.1 Placing Tool Specification	8
2.2 The Package Contains	8
2.3 Main Components List	9
3. Tool Setup	10
4. Operating Instructions	10
4.1 Nose Equipment	10
4.2 Air Supply	11
4.3 Setting Instructions	11
5. Operating Procedure	12
6. Servicing the Tool	13
6.1 Daily Servicing	13
6.2 Weekly Servicing	13
7. Declaration of Conformity	14
8. Protect your investment . Warranty registration	15



This instruction manual must be read by any person installing or operating this tool with particular attention to the following safety rules.

1. Safety Definitions

The definitions below describe the level of severity for each signal word. Please read the manual and pay attention to these symbols.

▲ DANGER: Indicates an imminently hazardous situation which, if not avoided, will result in death or serious injury.

▲ WARNING: Indicates a potentially hazardous situation which, if not avoided, could result in death or serious injury.

▲ CAUTION: Indicates a potentially hazardous situation which, if not avoided, may result in minor or moderate injury.

CAUTION: Used without the safety alert symbol indicates a potentially hazardous situation which, if not avoided, may result in property damage.

Improper operation or maintenance of this product could result in serious injury and property damage. Read and understand all warnings and operating instructions before using this equipment. When using power tools, basic safety precautions must always be followed to reduce the risk of personal injury.

SAVE THESE INSTRUCTIONS.

WARNING:

1. Do not use outside the design intent of Placing STANLEY Engineered Fastening Blind Rivet Nuts.
2. Use only parts, fasteners, and accessories recommended by the manufacturer.
3. Do not modify the tool in any way. Any modification to the tool is undertaken by the customer and will be the customer's entire responsibility and void any applicable warranties.
4. Prior to use, check for misalignment or binding of moving parts, breakage of parts, and any other condition that affects the tool's operation. If damaged, have the tool serviced before using. Remove any adjusting key or wrench before use.
5. The tool must be maintained in a safe working condition at all times and examined at regular intervals for damage and function by trained personnel. Any dismantling procedure will be undertaken only by trained personnel. Do not dismantle this tool without prior reference to the maintenance instructions.
6. The operating supply air must not exceed 7 bar (100 PSI).



7. Operators and others in work area must wear ANSI Z87.1 CAN/CSA Z94.3 approved safety glasses with side shields. Always wear safety glasses and ear protection during operation.
8. Dress properly. Do not wear loose clothing or jewellery. Keep your hair, clothing and gloves away from moving parts. Loose clothes, jewellery or long hair can be caught in moving parts.
9. Do not operate a tool that is directed towards any person(s).

-
10. *DO NOT operate tool with the nose housing removed.*
 11. *Adopt a firm footing or a stable position before operating the tool.*
 12. *Prior to use, inspect airlines for damage, all connections must be secure. Do not drop heavy objects on hoses. A sharp impact may cause internal damage and lead to premature hose failure.*
 13. *Do not lift the placing tool by the hose. Always use the placing tool handle.*
 14. *Vent holes must not become blocked or covered.*
 15. *Disconnect the air hose from the tool before performing any maintenance, attempting to adjust, fit or remove a nose assembly.*
 16. *Keep tool handles dry, clean, and free from oil and grease.*
 17. *When carrying the tool from place to place keep hands away from the trigger to avoid inadvertent activation.*
 18. *Never leave operating tool unattended. Disconnect air hose when tool is not in use.*
 19. *Adequate clearance is required for the tool operators hands before proceeding.*
 20. *Do not abuse the tool by dropping or using it as a hammer.*
 21. *Keep dirt and foreign matter out of the hydraulic system of the tool as this will cause the tool to malfunction.*

**STANLEY Engineered Fastening policy
is one of continuous product development and improvement
and we reserve the right to change the specification
of any product without prior notice.**

2. Specification

UNDER NO CIRCUMSTANCES SHOULD ANY MAINTENANCE OR SERVICING BE CONDUCTED APART FROM NOSE EQUIPMENT CHANGE.

The ProSert XTN20 hydro-pneumatic tool is designed for placing STANLEY Engineered Fastening Blind Rivet Nuts through adjustment of the force and/or the stroke.

The ProSert XTN20 Tool is used to place Blind Rivet Nuts from a range of M3 to M10 when coupled with the relevant nose equipment. Imperial nose equipment is also available to place UNC and UNF inch thread size Blind Rivet Nuts.

The safety instructions must be followed at all times.

2.1. Placing Tool Specification

Pull Force:	Pull @ stated pull pressure 5.0 bar	17.65 kN	3968 lbf
Air Supply Pressure:	Min/Max	5-7 bar	72.5-101.5 lbf/in ²
Oil Pressure:	Pull (max)	230 bar	3336 lbf/in ²
Stroke:	Piston stroke	3-7 mm	0.118-0.275 in
Weight:	Including nose equipment	1.59 kg	3.50 lb
Noise Level:	Uncertainty noise: K=3dB(A)	<75 dB(A)	<75 dB(A)
Vibration:	Uncertainty vibration: K=0.1 m/s ²	<2.5 m/s ²	<8 ft/s ²
Motor Speed:	Forward & Reverse	2000rpm	2000rpm
Material:	-	Aluminium	Steel
Avdel® Product Range:	Eurosert®	-	M3-M10
	Thin Sheet Nutsert®	M3-M10	M3-M10
	DK/DL		M4-M10
	Euro Hexsert®/Hexsert®	-	M3-M8
	High Strength Hexsert®	-	M6-M8
	Squaresert®	-	M5-M8
POP Nut® Product Range:	Standard Nut*	M3-M10	M3-M8
	Knurled Nut*	M4-M8	M4-M6
	Closed End Nut*	M3-M10	M3-M8
	Hexagonal Nut*	M4-M8	M4-M8
	Tetra Nut*	M4-M8	M4-M8
	HB Bolt*	M6-M8	M6-M8
	Pipe Nut*	M6	M6
Additional Features:	Pull-to-Force operating mode	Yes	
	Pull-to-Stroke operating mode	Yes	
	Auto Spin On/Spin Off	Yes	
	Tool Free Mandrel fittings	Yes	
	Manual Reverse override	Yes	
	Hydraulic Lip Seals & O-rings	Yes	

Items with a * may require a mandrel adaptor kit (74202-02200 found in the Accessories Manual 07900-01073). A complete ProSert XTN20 (74202) tool is made up of the base tool (part number 74202-02000) and the appropriate nose assembly for the insert.

2.2. The package contains:

- 1 XTN20 Blind Rivet Nut Tool
- 1 set M4, M5, M6, M8 Nose Equipment & Mandrels
- 1 Printed Instruction Manual
- 1 Maintenance Kit

2.3. Main components list

ref fig. 1 & 2

		Re-order		
		Spare part numbers		Qty
1	Mandrel	M4	07555-09004	1
		M5	07555-09005	1
		M6	07555-09006	1
		M8	07555-09008	1
2	Nose Tip	M4	07555-00904	1
		M5	07555-00905	1
		M6	07555-00906	1
		M8	07555-00908	1
3	Lock Nut	-	07555-00901	1
4	Nose Casing	-	74202-02021	1
5	Chuck Nut	-	74202-02022	1
6	Reducing Sleeve	M4	07555-09104	1
		M5	07555-09105	1
		M6	07555-09106	1
		M8	07555-09108	1
7	Drive Shaft	M4	07555-01004	1
		M5	07555-01005	1
		M6	07555-01006	1
		M8	07555-01008	1
8	Mandrel Adaptor	-	74202-02023	1
9	Nose Rod	-	74202-02039	-
10	Suspension Ring	-	74202-02012	1
11	Stroke Slider	-	74202-02092	1
12	Stroke Indication Markings	-	-	-
13	Stroke Locking Pin	-	74202-02095	1
14	Stroke Setter	-	74202-02010	1
15	Stroke Setter Recess	-	-	-
16	Air Inlet Assembly	-	74202-02103	1
17	Manual Reverse Trigger	-	74202-02030	1
18	Regulator Lock	-	74202-02038	1
19	Pressure Regulator	-	74202-02037	1
20	Trigger	-	74202-02020	1
21	Pin Punch	-	07900-00624	1

Complete nose assembly	M4	07555-09884
	M5	07555-09885
	M6	07555-09886
	M8	07555-09888

* All sizes are supplied with Lock Nut (3) 07555-00901.

For additional sizes please visit www.StanleyEngineeredFastening.com

3. Tool Setup

▲ IMPORTANT - READ THE SAFETY RULES ON PAGE 6 & 7 CAREFULLY BEFORE PUTTING INTO SERVICE.

Before Use

- Select relevant size nose equipment and install.
- Connect the placing tool to the air supply. Test pull and return cycles by depressing and releasing the trigger **20**.
- Set the tool for desired stroke/pressure.

▲ CAUTION - correct supply pressure is important for proper function of the installation tool. Personal injury or damage to equipment may occur without correct pressures. The supply pressure must not exceed that listed in the placing tool specification.

4. Operating Instructions

▲ IMPORTANT - READ THE SAFETY RULES ON PAGE 6 & 7 CAREFULLY BEFORE PUTTING INTO SERVICE.

▲ IMPORTANT - THE AIR SUPPLY MUST BE TURNED OFF OR DISCONNECTED BEFORE FITTING OR REMOVING THE NOSE ASSEMBLY.

4.1 Nose Equipment (see Fig.2).

Fitting Instructions

Item numbers in bold refer to nose assembly components in fig 1.

- Air supply must be disconnected.
- If still fitted, remove the Nose Casing **4** and the Chuck Nut **5**, while pulling back the spring loaded Nose Rod **9**.
- Insert Drive Shaft **7** into Mandrel Adaptor **8**.
- Fit Mandrel **1** onto Drive Shaft **7**.
- Insert Reducing Sleeve **6** (if specified) into the Chuck Nut **5**.
- Screw the Chuck Nut **5** onto the Mandrel Adaptor **8** while pulling back the spring loaded Nose Rod **9**. Tighten the Chuck Nut **5** clockwise.
- While holding the Tool, screw on the Nose Casing **4** and Nose Tip **2** with the nose tip Lock Nut **3**.
- The reverse operation is carried out for equipment removal.

With the tool still disconnected from the air supply, screw a Blind Rivet Nut onto the Mandrel manually.

- Position Nose Tip **2** on the Nose Casing **4** and lock it with Lock Nut **3** so that the Mandrel **1** protrudes slightly beyond the insert.
- Lock the Lock Nut **3** by turning clockwise with a spanner*. Remove the Blind Rivet Nut from Mandrel.

*Refer to items included in the Maintenance Kit 07900-09301 page 13.

4.2 Air Supply

- All tools are operated with compressed air at an minimum pressure of 5.0 bar.
- Pressure regulators and automatic oiling/filtering systems to be used on the main air supply within 3 metres of the tool (see fig. 4).
- Air supply hoses will have a minimum working effective pressure rating of 150% of the maximum pressure produced in the system or 10 bar, whichever is the highest.
- Air hoses must be oil resistant, have an abrasion resistant exterior and be armoured where operating conditions may result in hoses being damaged.
- All air hoses **MUST** have a minimum bore diameter of 6.4 millimetres.

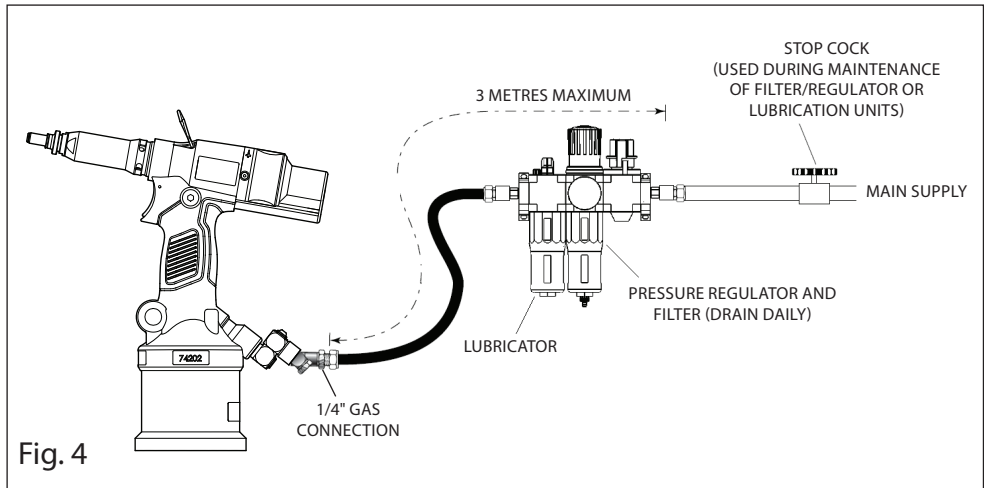

If above system is not available you can use the following alternative:

- Before use or when first putting the tool into service, pour a few drops of clean, light lubricating oil into the air inlet of the tool if no lubricator is fitted on air supply. If the tool is in continuous use, the air hose should be disconnected from the main air supply and the tool lubricated every two to three hours.
- Check for air leaks. If damaged, hoses and couplings must be replaced by new items.
- If there is no filter on the pressure regulator, bleed the air line to clear it of accumulated dirt or water before connecting air hose to the tool.

4.3 Setting Instructions

- The stroke adjustment feature is mainly used for smaller insert sizes M3-M4.
- If you are setting the tool for optimum stroke the Stroke Setter should be wound in to minimum stroke (3mm) and the Pressure Regulator **19** be wound in to maximum setting.
- If you are setting the tool for optimum pressure the Stroke Setter should be wound out to maximum stroke (7mm) and the Pressure Regulator **19** be wound out to minimum setting.

When dealing with different grip thicknesses, it is always recommended that the tool is set for optimum pressure rather than optimum stroke. Use the maximum grip condition to set optimum pressure.

4.3.1. Stroke Adjustment (see Fig. 1A & 3).

To use this tool in stroke set operation, screw the Pressure Regulator **19** fully in to achieve full pressure then adjust Stroke Setter to the desired stroke length:

- Open Stroke Slider **11**.
- The Stroke Locking Pin **13** will be released.
- Directional arrows indicate stroke direction.
- Increase the stroke from the minimum until optimum deformation is obtained.
- The scale gives an indication of the current stroke length.
- Increments **12** shown are 3, 5 and 7mm on one side and 4 and 6mm on the opposite.
- Line the rear of the Stroke Setter **14** up with these marks to achieve desired stroke length.
- Each Recess **15** on the Stroke Setter **14** is equal to +/- 0.1mm of stroke.
- Close the Stroke Slider **11** before using in the application environment.
- The Stroke Lock will activate when the Stroke Slider **11** is closed when the tool is in the upright position
- The tool is now ready to operate.

4.3.2. Pressure Adjustment (see Fig. 1B & 3).

To use this tool in pressure set operation, wind the Stroke Setter **14** to 7mm, then screw the Pressure Regulator **19** fully out to achieve minimum pressure then adjust to the desired pressure:

- Initially the Blind Rivet Nut will not deform and the tool will spin off.
- Screw in the Pressure Regulator **19** by 1 groove on the regulator body and test.
- Repeat the operation with the Pressure Regulator **19** until optimum deformation is obtained.
- 1 notch on the Pressure Regulator **19** is equivalent to approximately 20N of pulling force.
- After a successful Blind Rivet Nut deformation, check the Blind Rivet Nut and increase the force if necessary.
- Increase by 1-2 notches extra to allow for variation in the Blind Rivet Nuts.
- The tool is now ready to operate.

5. Operating Procedure

Installing a Blind Rivet Nut (see Fig. 3).

To install a Blind Rivet Nut.

- Check that the correct Blind Rivet Nut has been selected.
- Push Blind Rivet Nut into the application.
- Check Nose Assembly is at right angle (90°) to the work.
- Push onto the Blind Rivet Nut with the tool to spin on.
- Once fully and correctly inserted, depress tool Trigger **20** switch to start installation cycle.
- Hold the Trigger **20** until the Blind Rivet Nut is completely set and the tool has disengaged completely.

In the event a Blind Rivet Nut becomes jammed in an application press the Manual Reverse Trigger **17** to reverse the Mandrel **1** and spin off the Blind Rivet Nut. Alternately disconnect from the air supply and use the 4mm Pin Punch **21** supplied in the Maintenance Kit to wind off the Mandrel through the Nose Casing **4** shown in the figure 1.

▲ CAUTION - do not attempt to force the installation of an insert as this will cause damage to the tool and/or application.

6. Servicing the Tool

Regular servicing must be carried out by trained personnel and a comprehensive inspection performed annually or every 500,000 cycles, whichever is sooner.

Cleaning and Maintenance

▲ DISCONNECT AIR SUPPLY

Nose assemblies should be serviced at weekly intervals or every 5,000 cycles

▲ CAUTION - Blow dirt and dust out of the main housing with dry air as often as dirt is seen collecting in and around the air vents where the Pneumatic Cylinder connects to the plastic Handle Assembly. Wear approved eye protection and approved dust mask when performing this procedure.

▲ CAUTION - Never use solvents or other harsh chemicals for cleaning the non-metallic parts of the tool. These chemicals may weaken the materials used in these parts.

- Disconnect the air supply
- Remove the complete nose assembly using the reverse procedure to the Fitting Instructions page 10(4.1).
- Any worn or damaged part must be replaced by a new part.
- Particularly check wear on Mandrel.
- Assemble according to fitting instructions.

6.1 Daily Servicing

- Check for air leaks. If damaged, hoses and couplings must be replaced by new items.
- Check that the Nose Assembly is correct and fitted properly.
- Check if the stroke of the tool is adequate to place selected Blind Rivet Nut. See Stroke Adjustment page 12 (4.3.1.).
- Inspect the Mandrel **1** in the nose assembly for wear or damage. If any, replace.

6.2 Weekly Servicing

Maintenance Kit 07900-09301		
Part Number	Description	Qty
07900-00624	4mm Pin Punch	1
07900-00632	17mm/19mm Spanner	1
07900-00225	5mm Hexagonal Wrench	1

- Check for oil leaks and air leaks on air supply hose and fittings and tool.
- With the tool laid horizontally, open "Oil Plug" and check oil level, if low re-prime, refer to "Service manual, Section 6".

For full servicing, troubleshooting and maintenance instructions please refer to Service Manual **07900-09302**.

7. Declaration of Conformity

We, **Avdel UK Limited, Stanley House, Works Road, Letchworth Garden City, Hertfordshire, SG6 1JY UNITED KINGDOM**, declare under our sole responsibility that the product:

Description ProSert™ XTN20 Hydro-Pneumatic Blind Rivet Nut Tool
Brand/Model POP-Avdel 74202
Serial No.

to which this declaration relates is in conformity with the following standards:

ISO 12100:2010	EN ISO 28927-5:2009
EN ISO 11202:2010	EN ISO 3744:2010
EN ISO 4413:2010	EN ISO 11148-1:2011
EN ISO 4414:2010	EN 28662-1: 1993

Technical documentation is compiled in accordance with Annex 1, section 1.7.4.1, in accordance with the following Directive:

2006/42/EC The Machinery Directive

UK Statutory Instruments 2008 No 1597 - The Supply of Machinery (Safety) Regulations refers.

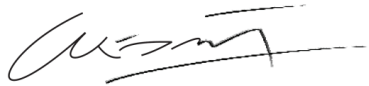

A. K. Seewraj

Technology Manager – EU Blind Fastening

Avdel UK Limited, Stanley House, Works Road, Letchworth Garden City,
Hertfordshire, SG6 1JY UNITED KINGDOM

Place of issue: Letchworth Garden City

Date of issue: 01-04-2015



This machinery is in conformity with
Machinery Directive 2006/42/EC

STANLEY[®]
Engineered Fastening

8. Protect your Investment!

POP®Avdel® BLIND RIVET NUT TOOL WARRANTY

STANLEY Engineered Fastening warrants that all power tools have been carefully manufactured and that they will be free from defect in material and workmanship under normal use and service for a period of one (1) year.

This warranty applies to the first time purchaser of the tool for original use only.

Exclusions:

Normal wear and tear.

Periodic maintenance, repair and replacement parts due to normal wear and tear are excluded from coverage.

Abuse & Misuse.

Defect or damage that results from improper operation, storage, misuse or abuse, accident or neglect, such as physical damage are excluded from coverage.

Unauthorized Service or Modification.

Defects or damages resulting from service, testing adjustment, installation, maintenance, alteration or modification in any way by anyone other than STANLEY Engineered Fastening, or its authorized service centres, are excluded from coverage.

All other warranties, whether expressed or implied, including any warranties of merchantability or fitness for purpose are hereby excluded.

Should this tool fail to meet the warranty, promptly return the tool to our factory authorized service centre location nearest you. For a list of POP®Avdel®Authorized Service Centres in the US or Canada, contact us at our toll free number (877)364 2781.

Outside the US and Canada, visit our website www.StanleyEngineeredFastening.com to find your nearest STANLEY Engineered Fastening location.

STANLEY Engineered Fastening will then replace, free of charge, any part or parts found by us to be defective due to faulty material or workmanship, and return the tool prepaid. This represents our sole obligation under this warranty. In no event shall STANLEY Engineered Fastening be liable for any consequential or special damages arising out of the purchase or use of this tool.

Register Your Blind Rivet Nut Tool online.

To register your warranty online, visit us
<http://www.stanleyengineeredfastening.com/popavdel-powertools/warranty-card>

Thank you for choosing an STANLEY Engineered Fastening's POP®Avdel® Brand tool.

© 2015 Stanley Black & Decker, Inc.

Alle rettigheder forbeholdes.

Disse oplysninger må ikke gengives og/eller offentliggøres gennem nogen medier (trykte eller elektroniske), uden forudgående skriftlig tilladelse fra STANLEY Engineered Fastening. De foreliggende oplysninger er baseret på de data, der er kendt på tidspunktet for introduktionen af dette produkt. STANLEY Engineered Fastening fører en politik om øbende produktforbedringer, derfor kan og vil produkterne løbende blive ændret. De foreliggende oplysninger gælder for produktet, leveret af STANLEY Engineered Fastening. STANLEY Engineered Fastening kan derfor ikke stilles til ansvar for eventuelle skader, som følge af afvigelser fra de oprindelige produktspecifikationer.

Alle informationer er blevet indhentet og sammensat med største omhu. STANLEY Engineered Fastening kan ikke stilles til ansvar for eventuelle fejl i oplysningerne, eller for konsekvenserne heraf. STANLEY Engineered Fastening kan ikke stilles til ansvar for skader som følge af aktiviteter, der gennemføres af tredjemand. Arbejdsnavne, firmanavne, registrerede varemærker osv. der anvendes af STANLEY Engineered Fastening må ikke betragtes som værende fri i henhold til kan ikke stilles til ansvar for skader som følge af aktiviteter, der gennemføres af tredjemand.

INDHOLD

	SIDE
1. Sikkerhedsdefinitioner	6
2. Specifikationer	8
2.1 Værktøjsspecifikationer	8
2.2 Kassen indeholder	8
2.3 Reservedelsoversigt	9
3. Forberedelser før brug	10
4. Værktøjets funktioner	10
4.1 Forstykket	10
4.2 Lufttilslutning	11
4.3 Indstillinger af værktøjet	11
5. Monteringsinstruktioner	12
6. Vedligeholdelse	13
6.1 Daglig servicering	13
6.2 Ugentlig servicering	13
7. Overensstemmelseserklæring	14
8. Beskyt din investering. Registrering af garanti	15



Denne manual skal læses af alle personer, der anvender dette værktøj med særlig fokus på sikkerhedsreglerne, beskrevet nedenforegler.

1. Sikkerhedsinstruktioner

Læg mærke til følgende sikkerhedssymboler. Læs manualen grundigt igennem, og vær opmærksom på nedenstående symboler.

▲ **FARE:** Angiver alvorlig skade eller i værste fald døden, hvis de respektive sikkerhedsinstruktioner ikke overholdes.

▲ **ADVARSEL:** Alvorlig skade på person eller materiel vil ske, hvis de respektive sikkerhedsinstruktioner ikke overholdes

▲ **FORSIGTIG:** Mindre skade og mindre materiel skade vil ske, hvis de respektive sikkerhedsinstruktioner ikke overholdes

FORSIGTIG: En potentiel farlig situation kan opstå, hvis de angivne sikkerhedssymboler ikke respekteres eller overholdes

Forkert betjening eller vedligeholdelse af værktøjet, kan medføre alvorlige person eller materiel skader. Læs og forstå derfor alle advarsler og symboler i manualen før værktøjet anvendes. Ved brug af luft eller batteriværktøjer, skal alle grundlæggende sikkerhedsregler følges, for at reducere risikoen for person eller materiel skade.

GEM DISSE INSTRUKTIONER

ADVARSEL:

1. Anvend ikke STANLEY Engineered Fastening blindnitemøtrikker til det de er designet til.
2. Brug kun reservedele, og tilbehør anbefalet af STANLEY Engineered Fastening.
3. Modificér ikke værktøjet på nogen måde. Enhver ændring af værktøjet foretaget af kunden, vil være kundens fulde ansvar og vil gøre alle gældende garantier ugyldige.
4. Kontrollér alle fejljusteringer, og bevægelige dele, der kan påvirke værktøjets funktion inden brug. Få værktøjet serviceret før brug, hvis det er beskadiget. Fjern alle justerings- og skruenøgler inden brug.
5. Værktøjet skal altid holdes i en god stand, og skal undersøges jævnligt for skader af en autoriseret reparatør. Alle demonteringer må kun udføres af uddannet personale. Dette værktøj må ikke demonteres uden forudgående henvisning til vedligeholdelsesinstruktionerne.
6. Indblæsningsluften må ikke overstige 7 bar (100 PSI).



7. Operatører og andre i arbejdsområdet skal altid bære godkendte sikkerhedsbriller med sideskærme, samt høreværn når værktøjet er i brug.
8. Bær hensigtsmæssig påklædning. Undgå løst tøj og smykker. Hold hår, tøj og handsker væk fra bevægelige dele.
9. Ret aldrig værktøjet mod andre personer, når det anvendes.

10. Værktøjet må IKKE betjenes hvis forstykket er afmonteret.
11. Indtag en god arbejdsstilling og sørg for at stå stabilt, inden værktøjet tages i brug.
12. Tjek altid værktøjet for defekte dele og utætte luftslinger, inden det tages i brug. Undgå at sætte tunge genstande på luftslingerne. Et hårdt slag kan medføre indvendig skade på værktøjet, og føre til fejl i lufttilførslen.
13. Løft aldrig værktøjet med slangen. Brug altid værktøjets håndtag, når værktøjet skal flyttes
14. Udluftningshullerne må ikke blokeres eller dækkes.
15. Kobl lufttilførslen fra, når der justeres, serviceres eller afmonteres dele af værktøjet.
16. Hold altid værktøjshåndtaget rent for olie og snavs.
17. Undgå at trykke på aftrækkeren, hvis værktøjet flyttes mellem arbejdspladser.
18. Efterlad aldrig værktøjet uden opsyn. Afbryd altid luften når værktøjet ikke er i brug.
19. Der skal være tilstrækkelig plads til at arbejde i eller omkring applikationen, inden værktøjet anvendes.
20. Misbrug ikke værktøjet, ved at tabe eller smide med det. Anvend ALDRIG værktøjet som hammer.
21. Undgå snavs og fremmedlegemer i værktøjets hydrauliksystem, da dette vil medføre funktionsfejl på værktøjet.

**STANLEY Engineered Fastening's politik
er fortsat produktudvikling og løbende forbedring.
Vi forbeholder os retten til at ændre specifikationer
for alle produkter uden forudgående varsel.**

2. Specifikationer

DER BØR UNDER INGEN OMSTÆNDIGHEDER FORETAGES ÆNDRINGER, VEDLIGEHOVELSE, ELLER SERVICERING AF VÆRKTØJET. BORTSET FRA UDSKIFTNINGER AF GEVINDSPINDLER OG NÆSEMØTRIKKER.

ProSert XTN20 luftværktøj er designet til montering af STANLEY Engineered Fastening blindnitemøtrikker med indvendigt gevind. Trækstyrke og slaglængde justeres afhængig af den enkelte nut.

ProSert XTN20 kan montere alle blindnitter fra M3-M10. Næsemøtrik og spindel tilpasses den enkelte dimension. Værktøjet kan også montere blindnitemøtrikker med engelsk UNC gevind – eller med UNF tommegevind.

Sikkerhedsinstruktionerne skal altid følges.

2.1. Værktøjsspecifikationer

Trækstyrke:	Ved 5,0 bar	17,65 kN	3968 lbf
Anbefalet arbejdstryk:	Min/Maks	5-7 bar	72,5-101,5 lbf/in ²
Olietryk:	Træk (Maks)	230 bar	3336 lbf/in ²
Slaglængde:	Slaglængde:	3-7 mm	0,118-0,275 in
Vægt:	Inkl. spindel og næsemøtrik	1,59 kg	3,50 lb
Arbejdsstøj:	Afvigelse støj : K=3dB(A)	<75 dB(A)	<75 dB(A)
Vibration:	Afvigelse vibration: K=0,1 m/s ²	<2,5 m/s ²	<8 ft/s ²
Motorhastighed:	Frem og tilbage	2000o/min	2000o/min
Materiale:	-	Aluminium	Stål Rustfrit stål
Følgende Avdel® blindnitemøtrikker kan anvendes:	Eurosert®	-	M3-M10 M4-M5
	Thin Sheet Nutsert®	M3-M10	M3-M10 M3-M10
	DK/DL		M4-M10 -
	Euro Hexsert®/Hexsert®	-	M3-M8 M6
	High Strength Hexsert®	-	M6-M8 -
Følgende POPNut® kan anvendes:	Squaresert®	-	M5-M8 -
	Standard nut*	M3-M10	M3-M8 M4-M6
	Rouletteret nut*	M4-M8	M4-M6 -
	Lukkede nuts*	M3-M10	M3-M8 M4-M6
	Sekskantede nuts*	M4-M8	M4-M8 M4-M6
	Firkantede nuts*	M4-M8	M4-M8 -
Funktioner og fordele:	HB bolt*	M6-M8	M6-M8 -
	SRH Rør-nut*	M6	M6 -
	Manuel indstilling af trækraft	Ja	
	Manuel indstilling af slaglængde	Ja	
	Automatisk on/off montering	Ja	
	Hurtig udskifning af næse og spindel	Ja	
Manuel frigørelse af spindel	Ja		
Hydrauliske pakninger og O-ringe	Ja		

Emner med et * kan kræve et dornadaptorsæt (74202-02200 som findes i Tilbehørsmanualen 07900-01073). Et komplet ProSert XTN20 værktøj (74202) leveres med standard spindler og næsemøtrikker.

2.2. Kassen indeholder:

- 1 stk. XTN20 luftværktøj
- Spindler og næsemøtrikker til M4, M5, M6, og M8.
- 1 stk. brugermanual.
- 1 sæt vedligeholdelseskit.

2,3. Liste over hovedkomponenter

ref fig. 1 & 2

		Genbestil		Antal
		Reserveodelsnumre		
1	Gevindspindel	M4	07555-09004	1
		M5	07555-09005	1
		M6	07555-09006	1
		M8	07555-09008	1
2	Næsemøtrik	M4	07555-00904	1
		M5	07555-00905	1
		M6	07555-00906	1
		M8	07555-00908	1
3	Forstykke	-	07555-00901	1
4	Forstykke	-	74202-02021	1
5	Låsekopling	-	74202-02022	1
6	Styrebøsning	M4	07555-09104	1
		M5	07555-09105	1
		M6	07555-09106	1
		M8	07555-09108	1
7	Kopling	M4	07555-01004	1
		M5	07555-01005	1
		M6	07555-01006	1
		M8	07555-01008	1
8	Spindeladaptor		74202-02023	1
9	Låsestift		74202-02039	-
10	Ophængsring		74202-02012	1
11	Skyder for slaglængde		74202-02092	1
12	Slaglængde indikationsmærker		-	-
13	Slaglængde låsestift		74202-02095	1
14	Slaglængde justerer		74202-02010	1
15	Slaglængde spor		-	-
16	Luftkopling		74202-02103	1
17	Manuel udløser		74202-02030	1
18	Regulatorlås		74202-02038	1
19	Trykregulator		74202-02037	1
20	Aftrækker		74202-02020	1
21	Værktøj til fjedertryk		07900-00624	1

Komplet sæt med gevindspindel og næsemøtrik	M4	07555-09884
	M5	07555-09885
	M6	07555-09886
	M8	07555-09888

* Alle sæt leveres desuden med låsemøtrik (3) 07555-0090.

For flere størrelser se www.StanleyEngineeredFastening.com

3. Forberedelser før brug

▲ VIGTIGT – LÆS OMHYGGELIGT SIKKERHEDSREGLERNE PÅ SIDE 6 & 7 FØR VÆRKTØJET TAGES I BRUG.

Før brug

- Vælg den korrekte næsemøtrik og gevindspin.
- Tilslut værktøjet til luftforsyningen. Kontrollér træk og retur ved at trykke på aftrækkeren **20**.
- Indstil værktøjet til den ønskede slaglængde og trykkraft.

▲ FORSIGTIG - et korrekt arbejdstryk er vigtigt for værktøjets ydeevne. Personskade eller beskadigelse af udstyret kan ske uden et korrekt arbejdstryk. Arbejdsstrykket må ikke overstige det, der er angivet i værktøjsspecifikationerne.

4. Værktøjets funktioner

▲ FORSIGTIG – LÆS OMHYGGELIGT SIKKERHEDSREGLERNE PÅ SIDE 6 & 7 FØR VÆRKTØJET TAGES I BRUG.

▲ FORSIGTIG - LUFTTILFØRSLEN SKAL ALTID FRAKOBLES FØR MONTERING ELLER AFMONTERING AF SPINDEL OG NÆSEMØTRIK.

4.1 Forstykket (se fig.2).

Monteringsinstruktioner

Artikelnumre markeret med fed henviser til reservedelsoversigten.

- Lufttilførslen skal altid være frakoblet inden der fortsættes.
- Hvis stadig monteret, afmontér næsehus **4** og påatronmøtrik **5**, mens den fjederbelastede næsestang **9** trækkes tilbage.
- Indsæt kopling **7** i spindeladaptoren **8**.
- Montér gevindspindel **1** på koplingen **7**.
- Indsæt styrebøsning **6** (hvis specificeret) ind i låsekoplingen **5**.
- Skru låsekoplingen **5** på spindeladaptoren **8** mens den fjederbelastede låsestift **9** trækkes tilbage. Stram åsekoplinge **5** ved at dreje med uret.
- Mens værktøjet holdes skru næseskærmen **4** og næsespidsen **2** på med låsemøtrik til næsespidsen **3**.
- Den omvendte fremgangsmåde udføres for afmontering af gevindspindel og næse.

Mens værktøjet stadig er frakoblet luftforsyningen, skru manuelt en blindnitemøtrik på gevindspindlen.

- Anbring næsespids **2** på næsebeklædning **4** og lås den med låsemøtrik **3** således at dorn **1** rager lidt ud over blindnitemøtrikken.
- Lås løsemøtrik **3** ved at dreje den med uret med en skruenøgle*. Fjern blindnitemøtrikken fra gevindspindlen.

*Se de dele der er indeholdt i vedligeholdelsessættet 07900-09301 side 13.

4.2 Lufttilslutning

- Alle værktøjer drives med komprimeret luft ved et minimum tryk på 5,0 bar.
- Hvis trykregulatorer og vandudskiller kræves, skal det monteres inden for 3 meter af værktøjet (se fig. 4).
- Luftslangerne vil have et minimum effektivt arbejdstryk på 150% af det maksimale tryk produceret i systemet eller 10 bar, alt efter hvilket der er det højeste.
- Luftslinger skal være olieresistente, være slidstærke udvendigt og være forstærket, hvor megen brug kan resultere i, at slanger bliver beskadiget.
- Alle luftslinger SKAL have en boringsdiameter på minimum 6,4 millimeter.

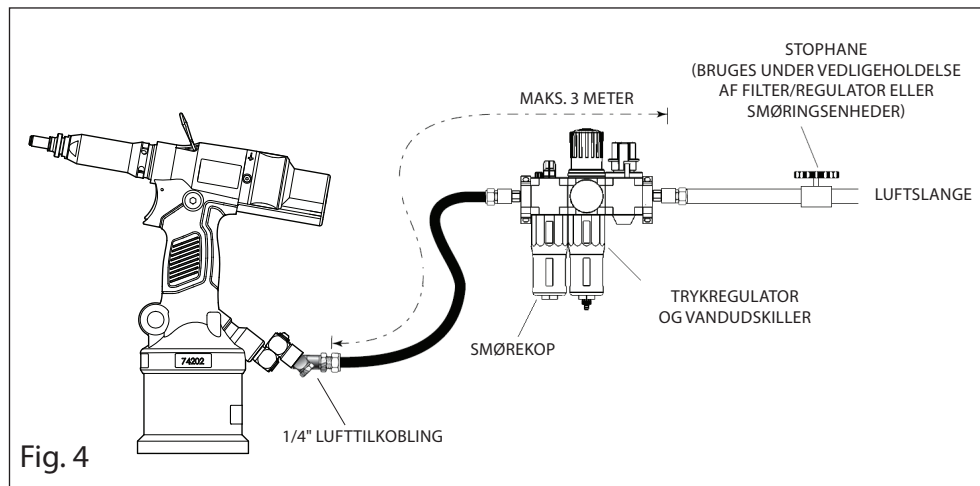

Hvis ovennævnte system ikke er tilgængeligt, kan følgende alternativ bruges:

- Før brug, eller når værktøjet tages i brug første gang, hæld et par dråber ren, let smøroleolie ind i luftindtaget på værktøjet, hvis der ikke er monteret en smørekop på lufttilførslen. Hvis værktøjet er i konstant brug, bør luftslangen frakobles, og værktøjet smøres efter hver anden til tredje time.
- Efterse for luftlækager. Hvis beskadiget skal slanger og koblinger udskiftes med nye.
- Hvis der ikke findes et filter på trykregulatoren, udluft luftledningen for at rydde det for ophobet snavs eller vand før tilslutning af luftslangen til værktøjet.

4.3 Indstillinger af værktøjet

- Justeringsfunktionen for slaglængde bruges hovedsageligt til mindre nuts M3-M4.
- Hvis værktøjet indstilles til optimalt slaglængde, skal slagsætteren justeringen indstilles til et minimum slag (3mm), og trykregulatoren **19** skal indstilles til maksimum.
- Hvis værktøjet indstilles til optimalt tryk, skal slaglængde justeringen indstilles til maksimal slaglængde (7mm), og trykregulatoren 19 skal indstilles til minimum.

Ved arbejde med forskellige grebstykker anbefales det altid, at værktøjet indstilles til optimalt tryk i stedet for optimal slaglængde. Brug den maksimale grebstilstand til at indstille det optimale tryk.

4.3.1. Justering af slaglængde (se fig. 1A & 3).

For at anvende korrekt slaglængde, skru trykregulatoren **19** helt ind for at opnå fuldt tryk, justér derefter slaglængde justeringen til den ønskede slaglængde:

- Åbn skyderen for slaglængde **11**.
- Slaglængde låsestiften **13** vil blive udløst.
- Retningspile angiver slaglængde retningen.
- Forøg slaget fra minimum, indtil den optimale deformation opnås.
- Skalaen giver en indikation af den aktuelle slaglængde.
- De viste slaglængde indikationsmærker **12** er 3, 5 og 7mm på den ene side og 4 og 6mm på den modsatte.
- Ret bagenden af slaglængde justeringen **14** op efter disse mærker for at opnå den ønskede slaglængde.
- Hvert slaglængde spor **15** på slaglængde justeringen **14** svarer til +/- 0,1mm slaglængde.
- Luk slaglængde skyderen **11** før brug.
- Låsen aktiveres, når skyderen for slaglængde **11** er lukket, og værktøjet står i oprejst position.
- Værktøjet er nu klar til brug.

4.3.2. Justering af tryk (se fig. 1B & 3).

For at bruge dette værktøj til tryk indstillet drift, drej slagsætteren **14** til 7mm, skru derefter trykregulatoren **19** helt ud for at opnå minimum tryk, justér derefter til det ønskede tryk:

- I første omgang vil blindnitemøtrikken ikke ekspandere, og værktøjet vil snurre rundt.
- Skru trykregulatoren **19** i 1 rille og kontrollér.
- Gentag operationen med trykregulatoren **19** indtil optimal ekspansion af nut opnås.
- 1 indhak på trykregulatoren **19** svarer til ca. 20N trækraft.
- Efter en vellykket blindnitemøtrik ekspansion, kontrollér blindnitemøtrikken og forøg om nødvendigt styrken.
- Forøg med 1-2 ekstra indhak for at give mulighed for variation i blindnitemøtrikkerne.
- Værktøjet er nu klar til brug.

5. Monteringsinstruktioner

Montering af en blindnitemøtrik (se fig. 3).

Sådan monteres en blindnitemøtrik.

- Kontrollér at den korrekte blindnitemøtrik er blevet valgt.
- Skub blindnitemøtrikken ind i applikationen.
- Kontrollér at forstykket befinder sig ved højre vinkel (90°) for arbejdet.
- Skub på blindnitemøtrikken med værktøjet, og gevindspindlen vil dreje på.
- Når det er korrekt indsat, tryk på aftrækkeren **20** for at starte monteringen.
- Hold aftrækkeren **20** inde, indtil blindnitemøtrikken er monteret, og værktøjet er helt frakoblet.

I det tilfælde at blindnitemøtrikken sidder fast i en applikation, tryk på den manuelle udløser **17** for at vende gevindspindlen **1** og sdrej derpå af. Alternativt frakobl den fra luftforsyningen og brug en 4mm stiftlokkedorn **21** leveret i vedligeholdelsessættet til at vikle dornen fra gennem næsehus **4** vist i figur 1.

▲ FORSIGTIG - forsøg ikke at tvinge monteringen af en blindnitemøtrik igennem, da dette vil beskadige værktøjet og/eller applikationen.

6. Vedligeholdelse

Regelmæssig service skal udføres af uddannet personale, og en omfattende inspektion skal foretages årligt eller efter hver 500.000 monteringer, alt efter hvad der kommer først.

Rengøring og vedligeholdelse

▲ SØRG ALTID FOR AT LUFTEN ER FRAKOBLET

Der skal udføres service på forstykke og næsesamlinger med ugentlige intervaller eller efter hver 5.000 monteringer.

▲ **FORSIGTIG** - Blæs støv og snavs ud af forstykket med tør luft, lige så snart der samler sig snavs i og omkring luftaftrækket, hvor den pneumatiske cylinder tilsluttes til håndtaget. Bær godkendte beskyttelsesbriller og godkendt støvmaske ved udførelse af denne procedure.

▲ **FORSIGTIG** - Brug aldrig opløsningsmidler eller andre kraftige kemikalier til at rengøre af værktøjet. Disse kemikalier kan svække de materialer, der anvendes i værktøjet.

- Frakobl luftforsyningen
- Afmonter hele forstykket ved at bruge den omvendte procedure nævnt under Monteringsinstruktioner side 10(4.1).
- Alle slidte eller beskadigede dele skal erstattes af nye.
- Kontrollér specielt gevindspindlen for slitage.
- Saml i henhold til monteringsinstruktionerne.

6.1 Daglig service

- Efterser for luftlækager. Hvis beskadiget skal slanger og koblinger udskiftes med nye.
- Kontrollér at næsesamlingen den er korrekt at den også og er monteret korrekt.
- Kontrollér at slaglængden er tilstrækkeligt til at montere den valgte blindnitemøtrik. Se Justering af slaglængde side 12 (4.3.1.).
- Tjek gevindspindlen **1** for slitage eller beskadigelse. Hvis den er beskadiget eller slidt, skal den udskiftes.

6.2 Ugentlig service

Vedligeholdelsessæt 07900-09301		
Reservedelnummer	Beskrivelse	Antal
07900-00624	4mm Værktøj til fjedertryk	1
07900-00632	17mm/19mm skruenøgle	1
07900-00225	5mm unbrakonøgle	1

- Kontrollér for olielækager og luftlækager på luftslangen, koblinger og selve værktøjet.
- Med værktøjet lagt vandret, åben "Olieprop", og kontrollér oliestanden, hvis lavt primtal
Se "servicemanual, afsnit 6.

For fuld service, fejlfinding og vedligeholdelse henvises til Servicehåndbogen **07900-09302**.

7. Overensstemmelseserklæring

Vi, **Avdel UK Limited, Stanley House, Works Road, Letchworth Garden City, Hertfordshire, SG6 1JY UNITED KINGDOM**, erklærer under ansvar at produktet:

Beskrivelse	ProSert™ XTN20 Luftværktøj til montering af blindnitter med indvendigt gevind
Brand/model	POP-Avdel 74202
Serienr.	

til hvilken denne erklæring relaterer, er i overensstemmelse med de følgende standarder:

ISO 12100:2010	EN ISO 28927-5:2009
EN ISO 11202:2010	EN ISO 3744:2010
EN ISO 4413:2010	EN ISO 11148-1:2011
EN ISO 4414:2010	EN 28662-1: 1993

Teknisk dokumentation er blevet tilvejebragt i henhold til bilag 1, afsnit 1.7.4.1, i overensstemmelse med det følgende direktiv:

2006/42/EC Maskindirektivet

UK bekendtgørelser 2008 nr.1597 - levering af maskiner (sikkerhed) regulativer henviser.

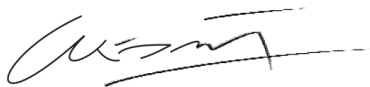

A. K. Seewraj

Teknologimanager - EU Blind fastgørelse

Avdel UK Limited, Stanley House, Works Road, Letchworth Garden City,
Hertfordshire, SG6 1JY UK

Udstedelsessted: Letchworth Garden City

Udstedelsesdato: 01-04-2015



Dette maskineri er i overensstemmelse med Maskindirektivet 2006/42/EC

STANLEY
Engineered Fastening

8. Beskyt din investering!

POP®Avdel® GARANTI FOR VÆRKTØJ TIL BLINDNITTEMØTRIK

STANLEY Engineered Fastening garanterer, at alle luftværktøj er blevet omhyggeligt fremstillet, og at de vil være fri for materiale- og udførelsesfejl under normal brug og service i en periode på et (1) år.

Denne garanti gælder kun for førstegangskøberen af værktøjet til oprindelig brug.

Undtagelser:

Normal slitage.

Periodisk vedligeholdelse, reparation, reservedele som følge af normal slitage er undtaget fra dækning.

Forkert brug & misbrug.

Fejl eller skader, som skyldes forkert betjening, opbevaring, forkert brug eller misbrug, ulykke eller forsømmelse som f.eks. fysisk skade er udelukket fra dækning.

Uautoriseret service eller ændring.

Mangler eller skader som følge af service, testjustering, installation, vedligeholdelse, ombygning eller ændring på nogen måde af andre end Engineered Fastening eller dets autoriserede servicecentre, er udelukket fra dækning.

Alle andre garantier, enten udtrykt eller underforstået, herunder eventuelle garantier for salgbarhed eller egnethed til formålet udelukkes hermed.

Skulle dette værktøj ikke leve op til garantien, skal du straks returnere værktøjet til det af vores fabriksautoriserede servicecentre, der ligger nærmest ved dig. For en liste over POP®Avdel® autoriserede servicecentre i USA eller Canada, kan du kontakte os på vores gratis nummer (877)364 2781.

Udenfor US og Canada, besøg vores websted

www.StanleyEngineeredFastening.com for at finde den nærmeste placering af STANLEY Engineered Fastening.

STANLEY Engineered Fastening vil derefter gratis erstatte enhver del eller dele, som vi finder er defekte på grund af materiale- eller fabrikationsfejl og returnere værktøjet forudbetalt. Dette repræsenterer vores eneste forpligtelse under denne garanti. STANLEY Engineered Fastening vil under ingen omstændigheder være ansvarlig for eventuelle følgeskader eller særlige skader, der følger af køb eller brug af dette værktøj.

Registrér dit nitteværktøj online.

Besøg os for at registrere din garanti online

<http://www.stanleyengineeredfastening.com/popavdel-powertools/warranty-card>

Tak fordi du har valgt et værktøj af mærket STANLEY Engineered Fastening's POP®Avdel®.

© 2015 Stanley Black & Decker, Inc.
Alle Rechte vorbehalten.

Die bereitgestellten Informationen dürfen in keiner Weise durch irgendwelche Mittel (elektronisch oder mechanisch) vervielfältigt und/oder veröffentlicht werden, wenn keine vorherige ausdrückliche und schriftliche Genehmigung von STANLEY Engineered Fastening vorliegt. Die bereitgestellten Informationen basieren auf den Daten, die zum Zeitpunkt der Einführung dieses Produkts bekannt sind. STANLEY Engineered Fastening verfolgt eine Politik der ständigen Produktverbesserung und somit können die Produkte Änderungen unterliegen. Die bereitgestellten Informationen gelten für das Produkt wie von STANLEY Engineered Fastening geliefert. Daher haftet STANLEY Engineered Fastening nicht für Schäden, die aus Abweichungen von den ursprünglichen Spezifikationen des Produkts entstehen.

Die verfügbaren Informationen wurden mit größter Sorgfalt zusammengestellt. Allerdings übernimmt STANLEY Engineered Fastening keine Haftung für eventuelle Fehler in den Informationen noch für die Folgen davon. STANLEY Engineered Fastening haftet nicht für Schäden, die aus Tätigkeiten entstehen, die von Dritten ausgeführt werden. Die Arbeitsnamen, Handelsnamen, eingetragenen Marken usw., die von STANLEY Engineered Fastening verwendet werden, sollten gemäß den Rechtsvorschriften in Bezug auf den Schutz von Marken nicht als frei angesehen werden.

INHALT

	SEITE
1. Sicherheitsdefinitionen	6
2. Technische Daten	8
2.1 Technische Daten des Setzwerkzeugs	8
2.2 Die Packung enthält	8
2.3 Liste der Hauptkomponenten	9
3. Werkzeugeinrichtung	10
4. Bedienanweisungen	10
4.1 Mundstück und Ziehschraube	10
4.2 Luftzufuhr	11
4.3 Setzanweisungen	11
5. Bedienungsschritte	12
6. Wartung des Werkzeugs	13
6.1 Tägliche Wartung	13
6.2 Wöchentliche Wartung	13
7. Konformitätserklärung	14
8. Schützen Sie Ihre Investition. Garantieregistrierung	15



Diese Betriebsanleitung ist von jeder Person zu lesen, die mit der Installation oder Inbetriebnahme dieses Werkzeugs befasst ist, wobei besonders die folgenden Sicherheitsregeln zu beachten sind.

1. Sicherheitsdefinitionen

Im Folgenden wird die Relevanz der einzelnen Warnhinweise erklärt. Bitte lesen Sie die Betriebsanleitung und achten Sie auf diese Symbole.

- ▲ **GEFAHR:** Weist auf eine unmittelbar drohende gefährliche Situation hin, die, sofern nicht vermieden, zu tödlichen oder schweren Verletzungen führt.
 - ▲ **WARNUNG:** Weist auf eine möglicherweise gefährliche Situation hin, die, sofern nicht vermieden, zu tödlichen oder schweren Verletzungen führen kann.
 - ▲ **VORSICHT:** Weist auf eine möglicherweise gefährliche Situation hin, die, sofern nicht vermieden, zu leichten oder mittelschweren Verletzungen führen kann.
- VORSICHT: Wird der Begriff ohne Warnsymbol gebraucht, weist er auf eine potenziell gefährliche Situation hin, die bei Nichtbeachtung zu Sachschäden führen kann.*

Unsatzgemäßer Betrieb oder falsche Wartung dieses Produkts können zu schweren Verletzungen und Sachschäden führen. Machen Sie sich mit den Warnungen und Bedienanweisungen vertraut, bevor Sie dieses Gerät verwenden. Beim Gebrauch von Druckluftwerkzeugen sind zum Schutz gegen Verletzungsgefahren immer die grundlegenden Sicherheitsvorschriften zu beachten.

BEWAHREN SIE DIESE ANLEITUNG AUF. WARNUNG:

1. Nicht auf andere Weise verwenden als im Verwendungszweck unter "Setzen von STANLEY Engineered Fastening Blindnietmuttern" angegeben.
2. Verwenden Sie nur Teile, Schrauben und Zubehörteile, die vom Hersteller empfohlen werden.
3. Nehmen Sie keinerlei Veränderungen an dem Werkzeug vor. Jede Änderung an Werkzeug durch den Kunden unterliegt einzig der vollen Verantwortung des Kunden und macht geltende Gewährleistungen ungültig.
4. Prüfen Sie vor der Verwendung, ob bewegliche Teile verzogen oder ausgeschlagen, ob Teile gebrochen oder in einem Zustand sind, der den Betrieb des Werkzeugs beeinträchtigt. Bei Beschädigungen lassen Sie das Werkzeug warten, bevor Sie es verwenden. Entfernen Sie vor dem Gebrauch alle Einstellwerkzeuge oder Schraubenschlüssel.
5. Das Werkzeug muss jederzeit in einem sicheren Betriebszustand gehalten und in regelmäßigen Abständen von geschultem Personal auf Beschädigungen und Funktion überprüft werden. Nur geschultes Personal darf das Gerät demontieren. Vor der Demontage dieses Werkzeugs ist die Wartungsanleitung zu lesen.
6. Der Druck der Versorgungsluft darf 7 bar (100 PSI) nicht überschreiten.



7. Bediener und andere Personen im Arbeitsbereich müssen zugelassene Schutzbrillen mit Seitenschutz gemäß ANSI Z87.1 CAN/CSA Z94.3 tragen. Während der Bedienung ist immer eine Schutzbrille und Gehörschutz zu tragen.

8. *Tragen Sie geeignete Kleidung. Tragen Sie keine weite Kleidung und keinen Schmuck. Halten Sie Ihre Haare, Kleidung und Handschuhe von beweglichen Teilen fern. Lose sitzende Kleidung, Schmuck oder lange Haare können sich in den beweglichen Teilen verfangen.*
9. *Bedienen Sie das Werkzeug nicht, wenn es auf Personen gerichtet ist.*
10. *Werkzeug NICHT bedienen, wenn das Gehäuse des Mundstücks entfernt wurde.*
11. *Nehmen Sie einen festen Stand oder eine stabile Position ein, bevor Sie das Werkzeug bedienen.*
12. *Überprüfen Sie das Gerät vor dem Gebrauch auf Schäden; alle Anschlüsse müssen sicher sein. Lassen Sie keine schweren Gegenstände auf Schläuche fallen. Heftige Stöße können zu internen Beschädigungen und zu vorzeitigem Schlauchversagen führen.*
13. *Heben Sie das Setzwerkzeug nicht am Schlauch an. Verwenden Sie dazu immer den Griff des Setzwerkzeugs.*
14. *Lüftungsöffnungen dürfen nicht blockiert oder abgedeckt werden.*
15. *Ziehen Sie den Luftschlauch von dem Werkzeug ab, bevor Sie Wartungsarbeiten durchführen oder versuchen, ein Mundstück einzustellen, anzubringen oder abzunehmen.*
16. *Halten Sie die Werkzeuggriffe trocken, sauber und frei von Öl und Fett.*
17. *Wenn das Werkzeug an einen anderen Ort gebracht wird, halten Sie die Hände von Auslöser fern, um eine unbeabsichtigte Aktivierung zu vermeiden.*
18. *Lassen Sie ein laufendes Werkzeug niemals unbeaufsichtigt. Trennen Sie den Luftschlauch ab, wenn das Werkzeug nicht in Gebrauch ist.*
19. *Vor der Arbeit müssen die Hände des Bedieners ausreichenden Abstand zum Werkstück haben.*
20. *Missbrauchen Sie das Werkzeug nicht, indem Sie es herunterfallen lassen oder als Hammer verwenden.*
21. *Halten Sie Schmutz und Fremdkörper aus dem Hydrauliksystem des Werkzeugs fern, da sonst Fehlfunktionen auftreten können.*

STANLEY Engineered Fastening verfolgt eine Politik der ständigen Produktentwicklung und -verbesserung und wir behalten uns das Recht vor, die technischen Daten eines Produkts ohne vorherige Ankündigung zu ändern.

2. Technische Daten

UNTER KEINEN UMSTÄNDEN SOLLTEN ANDERE INSTANDHALTUNGS- ODER WARTUNGSARBEITEN ALS DER AUSTAUSCH DES MUNDSTÜCKS UND DER ZIEHSCHRAUBE DURCHFÜHRT WERDEN.

Das hydropneumatische Werkzeug ProSert XTN20 ist für das Setzen von STANLEY Engineered Fastening Blindnietmuttern durch Anpassung der Kraft und/oder des Hubs des Werkzeugs vorgesehen.

Das Werkzeug ProSert XTN20 wird verwendet, um Blindnietmuttern der Größen M3 bis M10 zu setzen, wenn das entsprechende Mundstück angebracht ist. Es sind auch Mundstücke und Ziehschrauben in britischen Maßen zum Setzen von UNC- und UNF-Zoll-Gewinden erhältlich.

Die Sicherheitsanweisungen müssen jederzeit eingehalten werden.

2.1. Technische Daten des Setzwerkzeugs

Zugkraft:	Zug bei angegebenem Luftdruck 5,0 bar	17,65 kN	3968 lbf
Luftzufuhrdruck:	Min/Max	5-7 bar	72,5-101,5 lbf/in ²
Öldruck:	Zug (max)	230 bar	3336 lbf/in ²
Hub:	Kolbenhub	3-7 mm	0,118-0,275 in
Gewicht:	Inklusive Mundstück	1,59 kg	3,50 lb
Geräuschpegel:	Messungenauigkeit Geräusche: K=3dB(A)	<75 dB(A)	<75 dB(A)
Schwingung:	Messungenauigkeit Vibrationen: K=0,1 m/s ²	<2,5 m/s ²	<8 ft/s ²
Motordrehzahl:	Vorlauf und Rücklauf	2000 U/min	2000 U/min
Material:	-	Aluminium	Stahl
Avdel® Produktreihe:	Eurosert®	-	M3-M10
	Thin Sheet Nutsert®	M3-M10	M3-M10
	DK/DL		M4-M10
	Euro Hexsert®/Hexsert®	-	M3-M8
	High Strength Hexsert®	-	M6-M8
	Squaresert®	-	M5-M8
POP Nut® Produktreihe:	Runde Mutter*	M3-M10	M3-M8
	Rändelmutter*	M4-M8	M4-M6
	Mutter mit geschlossenem Ende*	M3-M10	M3-M8
	Sechskantmutter*	M4-M8	M4-M8
	Tetra-Mutter*	M4-M8	M4-M8
	HB-Schraube*	M6-M8	M6-M8
	POP Nut für Rohre*	M6	M6
Weitere Merkmale:	Pull-to-Force-Betriebsmodus		Ja
	Pull-to-Stroke-Betriebsmodus		Ja
	Automatisches Drehen ein/aus		Ja
	Werkzeugfreie Ziehschraubenmontage		Ja
	Manuelle Umkehrdeaktivierung		Ja
	Hydraulik Lippendichtungen und O-Ringe		Ja

Für Artikel mit einem * kann ein Dornadapterkit erforderlich sein (74202-02200 siehe Zubehörhandbuch 07900-01073). Ein komplettes ProSert XTN20 (74202) Werkzeug setzt sich aus dem Basiswerkzeug (Teilenummer 74202-02000) und der entsprechenden Ausrüstung für den Einsatz zusammen.

2.2. Die Packung enthält:

- 1 XTN20 Blindnietmutter-Werkzeug
- 1 Set Mundstücke & Ziehschrauben M4, M5, M6, M8
- 1 gedruckte Betriebsanleitung
- 1 Wartungskit

2.3. Liste der Hauptkomponenten

siehe Abb. 1 & 2

		Neubestellung		Anz
		Ersatzteilnummern		
1	Ziehschraube	M4	07555-09004	1
		M5	07555-09005	1
		M6	07555-09006	1
		M8	07555-09008	1
2	Mundstück	M4	07555-00904	1
		M5	07555-00905	1
		M6	07555-00906	1
		M8	07555-00908	1
3	Sicherungsmutter	-	07555-00901	1
4	Mundstückhülse	-	74202-02021	1
5	Spannmutter	-	74202-02022	1
6	Führungsbuchse	M4	07555-09104	1
		M5	07555-09105	1
		M6	07555-09106	1
		M8	07555-09108	1
7	Mitnehmerdorn	M4	07555-01004	1
		M5	07555-01005	1
		M6	07555-01006	1
		M8	07555-01008	1
8	Ziehschrauben-Adapter		74202-02023	1
9	Spindel		74202-02039	-
10	Aufhängering		74202-02012	1
11	Schieber für Hubeinstellung		74202-02092	1
12	Hubmarkierungen		-	-
13	Hub-Sperrstift		74202-02095	1
14	Feststeller für Hubeinstellung		74202-02010	1
15	Aussparung des Feststellers für die Hubeinstellung		-	-
16	Lufteinlassbaugruppe		74202-02103	1
17	Manueller Umkehrauslöser		74202-02030	1
18	Reglersperre		74202-02038	1
19	Druckregler		74202-02037	1
20	Auslöser		74202-02020	1
21	Spindelarretierung		07900-00624	1

Komplette Ausrüstung	M4	07555-09884
	M5	07555-09885
	M6	07555-09886
	M8	07555-09888

* Alle Größen werden mit Sicherungsmutter (3) 07555-00901 geliefert.

Weitere Größen erhalten Sie unter www.StanleyEngineeredFastening.com

3. Werkzeugeinrichtung

- ▲ WICHTIG - LESEN SIE VOR INBETRIEBNAHME DIE SICHERHEITSHINWEISE AUF SEITE 6 & 7 GRÜNDLICH DURCH.**

Vor dem Gebrauch

- Wählen Sie das passende Mundstück und Ziehschraube und bringen Sie es an.
- Schließen Sie das Setzwerkzeug an die Luftzufuhr an. Testen Sie die Zug- und Rückführzyklen durch Drücken und Loslassen des Auslösers **20**.
- Stellen Sie das Werkzeug auf den gewünschten Hub/Druck ein.

- ▲ VORSICHT** - *Der richtige Zufuhrdruck ist wichtig, um die einwandfreie Funktion des Werkzeugs zu gewährleisten. Bei falschem Druck können Verletzungen oder Schäden an der Ausrüstung auftreten. Der Zufuhrdruck darf nicht höher sein als in den technischen Daten des Setzwerkzeugs angegeben.*

4. Bedienanweisungen

- ▲ WICHTIG - LESEN SIE VOR INBETRIEBNAHME DIE SICHERHEITSHINWEISE AUF SEITE 6 & 7 GRÜNDLICH DURCH.**

- ▲ WICHTIG - DIE LUFTZUFUHR MUSS VOR DEM EINSETZEN ODER ENTFERNEN DES MUNDSTÜCKS UND DER ZIEHSCHRAUBE AUSGESCHALTET ODER AUSGESTECKT WERDEN.**

4.1 Mundstück (siehe Abb.2).

Montageanweisungen

Die fettgedruckten Positionsnummern beziehen sich auf die Komponenten der Mundstückbaugruppe in Abb. 1.

- Die Luftzufuhr muss getrennt werden.
- Falls noch angebracht, entfernen Sie die Mundstückhülse **4** sowie die Spannmutter **5**, während Sie gleichzeitig die gefederte Spindel **9** nach hinten ziehen.
- Setzen Sie den Mitnehmerdorn **7** in den Ziehschrauben-Adapter **8** ein.
- Bringen Sie die Ziehschraube **1** auf dem Mitnehmerdorn **7** an.
- Führungsbuchse **6** (falls nötig) in die Spannmutter **5** einsetzen.
- Schrauben Sie die Spannmutter **5** auf den Ziehschrauben-Adapter **8**, dabei muss die federbelastete Spindel **9** zurückgezogen werden. Ziehen Sie die Spannmutter **5** im Uhrzeigersinn fest.
- Halten Sie das Werkzeug fest und schrauben Sie dabei das Mundstückgehäuse **4** und die Mundstückspitze **2** mit der Sicherungsmutter **3** fest.
- Bei der Demontage gehen Sie in umgekehrter Reihenfolge vor.

Lassen Sie das Werkzeug weiterhin von der Luftzufuhr getrennt und schrauben Sie eine Blindnietmutter von Hand auf die Ziehschraube.

- Positionieren Sie die Mundstückspitze **2** auf dem Mundstückgehäuse **4** und befestigen Sie sie so mit der Sicherungsmutter **3**, dass der Dorn **1** leicht aus der Blindnietmutter hervorsteht.
- Sichern Sie die Sicherungsmutter **3** durch Drehen mit einem Schraubenschlüssel im Uhrzeigersinn*. Entfernen Sie die Blindnietmutter von der Ziehschraube.

*Siehe Artikel im Wartungskit 07900-09301, Seite 13.

4.2 Luftzufuhr

- Alle Werkzeuge werden mit Druckluft bei einem Mindestdruck von 5,0 bar betrieben.
- Druckregler und automatische Schmier-/Filtersysteme zur Verwendung mit der Hauptluftzufuhr innerhalb von 3 Metern von dem Gerät (siehe Abb. 4).
- Luftzufuhrschläuche müssen eine Mindestnenndruck von 150% des im System erzeugten Maximaldrucks haben, oder 10 bar, je nachdem, was höher ist.
- Luftschläuche müssen ölbeständig sein, eine abriebfeste Außenseite haben und gepanzert sein, wenn die Betriebsbedingungen eine Beschädigung der Schläuche zur Folge haben können.
- Alle Druckluftschläuche MÜSSEN einen minimalen Innendurchmesser von 6,4 mm haben.

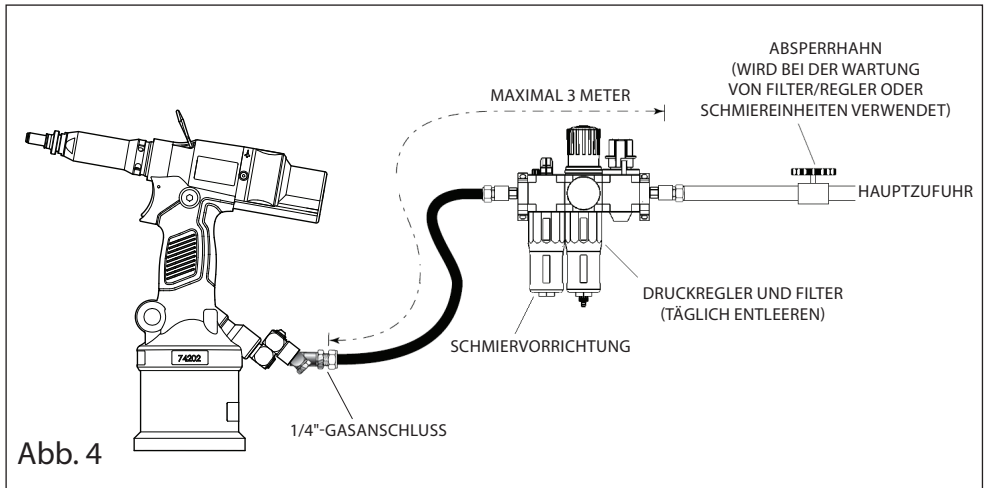

Wenn das obige System nicht verfügbar ist, können Sie die folgende Alternative verwenden:

- Geben Sie vor dem Gebrauch oder bei der ersten Inbetriebnahme des Geräts ein paar Tropfen sauberes, leichtes Schmieröl in den Lufteinlass des Werkzeugs, wenn die Luftzufuhr nicht mit einer Schmiervorrichtung ausgestattet ist. Wird das Werkzeug im Dauereinsatz verwendet, sollte der Luftschlauch alle zwei bis drei Stunden von der Hauptluftzufuhr getrennt und das Werkzeug geschmiert werden.
- Auf Luftleckagen überprüfen. Bei Beschädigung müssen Schläuche und Kupplungen durch neue Teile ersetzt werden.
- Wenn der Druckregler keinen Filter besitzt, entlüften Sie vor dem Anschließen des Luftschlauchs an das Werkzeug die Luftleitung, um sie von angesammeltem Schmutz oder Wasser zu befreien.

4.3 Setzanweisungen

- Die Hubeinstellungsfunktion wird vor allem für die kleineren Blindnietmuttern M3-M4 verwendet.
- Wenn Sie das Werkzeug auf den optimalen Hub einstellen wollen, sollte der Feststeller für die Hubeinstellung auf den minimalen Hub (3mm) und der Druckregler **19** auf den Maximalwert eingestellt werden.
- Wenn Sie das Werkzeug auf den optimalen Druck einstellen wollen, sollte der Feststeller für die Hubeinstellung auf den maximalen Hub (7mm) und der Druckregler **19** auf den Mindestwert eingestellt werden.

Beim Umgang mit unterschiedlichen Griffstärken ist es immer empfehlenswert, dass das Werkzeug auf den optimalen Druck anstatt auf den optimalen Hub eingestellt wird. Verwenden Sie den maximalen Griffzustand, um den optimalen Druck festzusetzen.

4.3.1. Hubeinstellung (siehe Abb. 1A & 3).

Um dieses Werkzeug mit eingestelltem Hub zu verwenden, schrauben Sie den Druckregler **19** vollständig herein, um den vollen Druck zu erreichen, und stellen Sie dann den Feststeller für die Hubeinstellung auf die gewünschte Hublänge ein:

- Öffnen Sie den Schieber **11** für die Hubeinstellung.
- Der Hub-Sperrstift **13** wird gelöst.
- Richtungspfeile zeigen die Hubrichtung an.
- Erhöhen Sie den Hub von der Mindesteinstellung aus, bis die optimale Verformung erreicht wird.
- Die Skala gibt einen Hinweis auf die aktuelle Hublänge.
- Die dargestellten Inkremente **12** sind 3, 5 und 7mm auf der einen Seite und 4 und 6mm auf der gegenüberliegenden Seite.
- Richten Sie die Rückseite des Feststellers für die Hubeinstellung **14** an diesen Markierungen aus, um die gewünschten Hublänge einzustellen.
- Jede Aussparung **15** am Feststeller für die Hubeinstellung **14** entspricht einer Hubänderung von $\pm 0,1$ mm.
- Schließen Sie vor dem Gebrauch in der Arbeitsumgebung den Schieber **11** für die Hubeinstellung.
- Die Hubsperre wird aktiviert, wenn der Schieber **11** für die Hubeinstellung sich schließt, wenn sich das Werkzeug in der aufrechten Position befindet.
- Das Werkzeug ist jetzt betriebsbereit.

4.3.2. Druckeinstellung (siehe Abb. 1B & 3).

Um dieses Werkzeug mit eingestelltem Druck zu verwenden, stellen Sie den Hubeinsteller **14** auf 7mm, dann schrauben Sie den Druckregler **19** vollständig heraus, um den Minstdruck zu erreichen, und stellen Sie dann den gewünschten Druck ein:

- Zunächst verformt sich die Blindnietmutter nicht und das Werkzeug dreht durch.
- Schrauben Sie den Druckregler **19** 1 Kerbe am Reglerkörper weiter und führen Sie einen Test durch.
- Wiederholen Sie den Vorgang mit dem Druckregler **19**, bis eine optimale Verformung erreicht wird.
- 1 Kerbe am Druckregler **19** entspricht etwa 20N Zugkraft.
- Überprüfen Sie nach einer erfolgreichen Verformung der Blindnietmutter die Blindnietmutter und erhöhen die Kraft, wenn nötig.
- Erhöhen Sie um weitere 1-2 Kerben, um Variationen bei den Blindnietmutter zu ermöglichen.
- Das Werkzeug ist jetzt betriebsbereit.

5. Bedienungsschritte

Blindnietmutter einsetzen (siehe Abb. 3)

So installieren Sie eine Blindnietmutter:

- Überprüfen Sie, dass die richtige Blindnietmutter gewählt wurde.
- Stecken Sie die Blindnietmutter in die Bohrung der Anwendung.
- Stellen Sie sicher, dass die Ausrüstung im rechten Winkel (90°) zum Werkstück steht.
- Drücken Sie mit dem Werkzeug auf die Blindnietmutter, um den Drehvorgang zu beginnen (aufspindeln).
- Nach dem vollständigen und korrekten Aufspindeln drücken Sie den Auslöser **20**, um den Installationszyklus zu starten.
- Halten Sie den Auslöser **20** gedrückt, bis die Blindnietmutter vollständig eingesetzt ist und sich das Werkzeug vollständig gelöst hat.

Falls eine Blindnietmutter in einer Anwendung stecken bleibt, drücken Sie den manuellen Umkehrauslöser **17**, um die Drehrichtung der Ziehschraube **1** umzukehren und aus der Blindnietmutter herauszudrehen. Alternativ trennen Sie das Gerät von der Luftzufuhr und verwenden den 4mm-Splinttreiber **21** aus dem Wartungskit, um die Ziehschraube wie in Abbildung 1 durch die Mundstückhülse **4** herauszudrehen.

▲ VORSICHT - Versuchen Sie nicht, die Installation einer Blindnietmutter zu erzwingen, da dies eine Beschädigung des Werkzeugs und/oder der Anwendung verursachen kann.

6. Wartung des Werkzeugs

Eine regelmäßige Wartung darf nur von geschultem Personal durchgeführt werden, und eine umfassende Inspektion ist jährlich oder alle 500.000 Zyklen erforderlich, je nachdem, was früher eintritt.

Reinigung und Wartung

▲ LUFTZUFUHR TRENNEN

Mundstücke sollten in wöchentlichen Abständen oder alle 5.000 Zyklen gewartet werden.

▲ VORSICHT - Blasen Sie mit Trockenluft immer dann Schmutz und Staub aus dem Hauptgehäuse, wenn sich Schmutz sichtbar in und um die Lüftungsschlitze ansammelt, wo der Pneumatikzylinder mit dem Kunststoffgriff verbunden ist. Tragen Sie bei diesen Arbeiten zugelassenen Augenschutz und eine zugelassene Staubmaske.

▲ VORSICHT - Verwenden Sie niemals Lösungsmittel oder andere scharfe Chemikalien für die Reinigung der nichtmetallischen Teile des Gerätes. Diese Chemikalien können das in diesen Teilen verwendete Material aufweichen.

- Trennen Sie die Luftzufuhr
- Entfernen Sie die komplette Ausrüstung, indem Sie in umgekehrter Reihenfolge wie beim Anbringen vorgehen, Einbau Vorgang, siehe Montageanweisungen auf Seite 10 (4.1).
- Verschlissene oder beschädigte Teile müssen durch neue Teile ersetzt werden.
- Besonders die Ziehschraube ist auf Verschleiß zu überwachen.
- Der Zusammenbau muss gemäß den Montageanweisungen erfolgen.

6.1 Tägliche Wartung

- Auf Luftleckagen überprüfen. Bei Beschädigung müssen Schläuche und Kupplungen durch neue Teile ersetzt werden.
- Prüfen Sie, ob das Mundstück und die Ziehschraube korrekt montiert ist.
- Prüfen Sie, ob der Hub des Werkzeugs ausreicht, um die gewählte Blindnietmutter einzusetzen. Siehe Hubeinstellung auf Seite 12 (4.3.1.).
- Untersuchen Sie die Ziehschraube **1** im Mundstück auf Verschleiß oder Beschädigung. Bei Beschädigung muss das Teil ausgetauscht werden.

6.2 Wöchentliche Wartung

Wartungskit 07900-09301		
Teilenummer	Beschreibung	Menge
07900-00624	4mm Spindelarretierung	1
07900-00632	17mm/19mm Schraubenschlüssel	1
07900-00225	5mm-Inbusschlüssel	1

- Auf Öl- und Luftleckage am Luftzufuhrschlauch, den Armaturen und dem Werkzeug achten.
- Legen Sie das Werkzeug waagrecht hin, öffnen Sie den "Ölstopfen" und prüfen Sie den Ölstand, wenn er zu niedrig ist, erneut vorpumpen, siehe "Wartungshandbuch, Abschnitt 6.

Vollständige Anweisungen zu Wartung, Fehlerbehebung und Pflege finden Sie im Service Manual **07900-09302**.

7. Konformitätserklärung

Wir, **Avdel UK Limited, Stanley House, Works Road, Letchworth Garden City, Hertfordshire, SG6 1JY UNITED KINGDOM**, erklären in alleiniger Verantwortung, dass das Produkt:

Beschreibung ProSert™ XTN20 Hydropneumatisches
Blindnietmutter-Werkzeug

Marke/Modell POP-Avdel 74202

Seriennr.

auf das sich diese Erklärung bezieht, mit den folgenden Normen übereinstimmt:

ISO 12100:2010	EN ISO 28927-5:2009
EN ISO 11202:2010	EN ISO 3744:2010
EN ISO 4413:2010	EN ISO 11148-1:2011
EN ISO 4414:2010	EN 28662-1: 1993

Die technische Dokumentation wird in Übereinstimmung mit Anhang 1, Abschnitt 1.7.4.1 zusammengestellt, und stimmt mit der folgenden Richtlinie überein:

2006/42/EC Maschinenrichtlinie

UK Statutory Instruments 2008 No 1597 - The Supply of Machinery (Safety) Regulations.

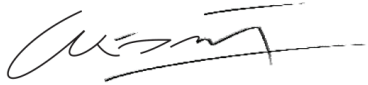

A. K. Seewraj

Technology Manager – EU Blind Fastening

Avdel UK Limited, Stanley House, Works Road, Letchworth Garden City,
Hertfordshire, SG6 1JY UNITED KINGDOM

Ort der Ausstellung: Letchworth Garden City

Datum der Ausstellung: 01-04-2015



Diese Maschine entspricht der
Maschinenrichtlinie 2006/42/EC

STANLEY[®]
Engineered Fastening

8. Schützen Sie Ihre Investition!

GARANTIE FÜR DAS POP®Avdel® BLINDNIETMUTTERNWERKZEUG

STANLEY Engineered Fastening garantiert, dass alle Blindnietmutterwerkzeuge sorgfältig hergestellt wurden und dass sie bei normalem Gebrauch und Service für einen Zeitraum von einem (1) Jahr frei von Mängeln in Material und Verarbeitung sind.

Diese Garantie gilt nur für den ursprünglichen Käufer des Werkzeugs und für die ursprüngliche Nutzung.

Ausschlüsse:

Normale Abnutzung und Verschleiß.

Regelmäßige Wartung, Reparatur und Ersatzteilbedarf aufgrund normaler Abnutzung sind von der Garantie ausgeschlossen.

Missbrauch & Fehlbedienung.

Defekte oder Schäden, die durch unsachgemäßen Betrieb, Lagerung, Missbrauch oder Fehlbedienung, Unfall oder Nachlässigkeit entstehen, sowie physische Schäden sind von der Garantie ausgeschlossen.

Unbefugte Wartung oder Modifikation.

Defekte oder Schäden, die auf irgendeine Weise durch Wartung, Prüfung, Einstellung, Installation, Wartung, Änderung oder Modifikation entstehen, die von anderen Stellen als von STANLEY Engineered Fastening oder einer autorisierten Kundendienststelle vorgenommen wurden, sind von der Garantie ausgeschlossen.

Alle anderen Garantien, ob ausdrücklich oder impliziert, einschließlich Garantien der Marktgängigkeit oder Eignung für einen bestimmten Zweck, sind ausgeschlossen.

Sollte dieses Werkzeug die Garantiebedingungen erfüllen, bringen Sie es unverzüglich zu einer autorisierten Kundendienststelle an einem Standort in Ihrer Nähe. Für eine Liste der autorisierten POP®Avdel® Kundendienststellen in den USA oder Kanada rufen Sie uns gebührenfrei an unter: (877)364 2781.

Von außerhalb der USA und Kanada besuchen Sie unsere Website

www.StanleyEngineeredFastening.com, wo Sie eine Filiale von STANLEY Engineered Fastening in Ihrer Nähe finden.

STANLEY Engineered Fastening wird dann kostenlos alle Teile austauschen, die von uns aufgrund von fehlerhaftem Material oder Verarbeitung als defekt festgestellt wurden und das Werkzeug mit bezahlten Versandkosten zurücksenden. Dies stellt unsere einzige Verpflichtung gemäß dieser Garantie dar. In keinem Fall ist STANLEY Engineered Fastening haftbar für irgendwelche Folge- oder speziellen Schäden, die aus dem Kauf oder der Verwendung dieses Werkzeugs entstehen.

Registrieren Sie Ihr Blindnietmutterwerkzeug online.

Um Ihre Garantie online zu registrieren, besuchen Sie uns hier:

<http://www.stanleyengineeredfastening.com/popavdel-powertools/warranty-card>

Vielen Dank, dass Sie sich für ein Werkzeug der Marke STANLEY Engineered Fastening POP®Avdel® entschieden haben.

© 2015 Stanley Black & Decker, Inc.

Todos los derechos reservados.

La información suministrada no puede reproducirse ni hacerse pública en ningún modo o ni a través de ningún medio (ni en modo electrónico ni impreso) sin expresa autorización previa de STANLEY Engineered Fastening. La información suministrada se proporciona sobre la base de los datos conocidos en el momento de la presentación de este producto. STANLEY Engineered Fastening aplica una política de mejora continua de producto, por lo tanto, los productos están sujetos a modificaciones. La información facilitada es de aplicación al producto tal y como ha sido entregado por STANLEY Engineered Fastening. Por tanto, STANLEY Engineered Fastening no se responsabilizará de ningún daño derivado de desconformidades con las especificaciones originales del producto.

La información disponible ha sido elaborada con extrema diligencia. No obstante, STANLEY Engineered Fastening no asumirá responsabilidad alguna en relación con cualesquiera fallos en la información o con las consecuencias que pudieran derivarse de la misma. STANLEY Engineered Fastening no asumirá responsabilidad alguna por daños derivados de actividades efectuadas por terceros. Los nombres profesionales, los nombres comerciales, las marcas comerciales registradas, etc. usadas por STANLEY Engineered Fastening no deberán considerarse libres, de conformidad con la legislación relativa a la protección de marcas comerciales.

CONTENIDO

	PÁGINA
1. Definiciones de seguridad	6
2. Especificaciones	8
2.1 Especificaciones de la herramienta de colocación	8
2.2 Contenido del embalaje	8
2.3 Lista de componentes principales	9
3. Montaje de la herramienta	10
4. Instrucciones de funcionamiento	10
4.1 Boquillas	10
4.2 Suministro de aire	11
4.3 Instrucciones de regulación	11
5. Procedimiento de trabajo	12
6. Mantenimiento de la herramienta	13
6.1 Mantenimiento diario	13
6.2 Mantenimiento semanal	13
7. Declaración de conformidad	14
8. Proteja su inversión . Registro de garantía	15



Las personas que instalen o hagan funcionar la herramienta deberán leer el manual de instrucciones, prestando especial atención a las siguientes normas de seguridad.

1. Definiciones de seguridad

Las definiciones que figuran a continuación describen el nivel de gravedad de cada término de alarma. Lea el manual y preste atención a estos símbolos.

▲ **PELIGRO:** Indica una situación de peligro inminente que, de no evitarse, podría ocasionar la muerte o una lesión grave.

▲ **ADVERTENCIA:** Indica una situación potencialmente peligrosa que, de no evitarse, podría ocasionar la muerte o una lesión grave.

▲ **PRECAUCIÓN:** Indica una situación potencialmente peligrosa que, de no evitarse, podría ocasionar una lesión de poca o moderada gravedad.

PRECAUCIÓN: Usado sin el símbolo de alerta de seguridad indica una situación potencialmente peligrosa que, de no evitarse, podría causar daños materiales.

El funcionamiento o el mantenimiento inadecuado de este producto podría causar lesiones graves o daños materiales. Lea y comprenda todas las advertencias e instrucciones de funcionamiento antes de usar este equipo. Cuando utilice herramientas mecánicas, deberá tomar siempre todas las precauciones básicas de seguridad para reducir el riesgo de daños personales.

GUARDE LAS PRESENTES INSTRUCCIONES.

ADVERTENCIA:

1. No use la herramienta para otros fines distintos al previsto de colocación de tuercas remachables de STANLEY Engineered Fastening.
2. Use solamente piezas, remaches y accesorios recomendados por el fabricante.
3. No altere la herramienta de ningún modo. Si el cliente aporta cualquier modificación a la herramienta, se responsabilizará totalmente de ello y perderán validez todas las garantías aplicables.
4. Antes del uso, compruebe que no haya ninguna desalineación o bloqueo de las piezas móviles, rotura de piezas y cualquier otra condición que pudiera afectar al funcionamiento de la herramienta. Si la herramienta está dañada, llévela a reparar antes de utilizarla. Extraiga eventuales llaves o pinzas de ajuste antes del uso.
5. La máquina debe mantenerse en condiciones de trabajo seguras todo el tiempo, debe comprobarse a intervalos regulares que no presente daños y debe ser utilizada por personal capacitado. El procedimiento de desmontaje deberá ser realizado por personal capacitado. No desmonte esta herramienta sin consultar antes las instrucciones de mantenimiento.
6. El suministro de aire de trabajo no debe superar los 7 bar (100 PSI).



7. Los operadores y otras personas que se encuentren en la zona de trabajo deben usar gafas de seguridad aprobadas ANSI Z87.1 CAN/CSA Z94.3 con protectores laterales. Use siempre gafas de seguridad y protectores del oído durante el funcionamiento.

8. *Utilice la vestimenta adecuada. No se ponga ropa suelta o joyas. Mantenga el pelo, la ropa y los guantes alejados de las piezas móviles. La ropa suelta, las joyas y el pelo largo pueden quedar atrapados en las piezas móviles.*
9. *No haga funcionar la herramienta dirigiéndola hacia ninguna persona.*
10. **NO HAGA FUNCIONAR** la herramienta sin la carcasa de la boquilla.
11. *Adopte una posición firme y estable antes de hacer funcionar la herramienta.*
12. *Antes del uso, compruebe que las líneas de aire no presenten daños, todas las conexiones deben ser seguras. No arroje objetos pesados sobre las mangueras. Los golpes bruscos pueden causar daños internos y fallos prematuros a la manguera.*
13. *No levante la herramienta de colocación aferrándola por la manguera. Use siempre la empuñadura de la herramienta para la colocación de remaches.*
14. *Los respiraderos no deben bloquearse ni cubrirse.*
15. *Desconecte la manguera de aire de la herramienta antes de realizar cualquier mantenimiento o intento de ajuste, o de colocar o extraer el conjunto de boca de herramienta.*
16. *Mantenga las manos secas, limpias y libres de aceite y grasa.*
17. *Cuando transporte la herramienta de un lugar a otro, mantenga las manos alejadas del gatillo, para evitar la activación involuntaria.*
18. *Nunca deje la máquina funcionando sin supervisión. Desconecte la manguera de aire cuando no use la herramienta.*
19. *Se requiere espacio suficiente para las manos de los operadores antes de remachar.*
20. *No haga un uso indebido de la máquina arrojándola o usándola como un martillo.*
21. *No permita que entren polvo u objetos extraños en el sistema hidráulico de la herramienta pues pueden causar fallos de funcionamiento de la herramienta.*

STANLEY Engineered Fastening ha adoptado una política de desarrollo y mejora continua de producto, por tanto nos reservamos el derecho de cambiar las especificaciones de cualquier producto sin aviso previo.

2. Especificaciones

EN NINGUNA CIRCUNSTANCIA DEBE REALIZARSE NINGUNA OPERACIÓN DE MANTENIMIENTO O REPARACIÓN EXCEPTO EL CAMBIO DE BOQUILLA.

La herramienta hidroneumática ProSert XTN20 ha sido diseñada para la colocación de tuercas remachables de STANLEY Engineered Fastening mediante el ajuste de fuerza y/o carrera.

La herramienta ProSert XTN20 se usa para colocar tuercas remachables de medida comprendida entre M3 y M10 montando la boquilla correspondiente. También está disponible el conjunto de boquillas imperiales para colocar insertos roscados de tamaño en pulgadas UNC y UNF.

Siempre deberán seguirse las instrucciones de seguridad.

2.1. Especificaciones de la herramienta de colocación

Fuerza de tracción:	Tracción a la presión de tracción establecida de 5,0 bar	17,65 kN	3968 lbf	
Presión de suministro de aire:	Mín./Máx.	5-7 bar	72.5-101.5 lbf/in ²	
Presión de aceite:	Tracción (máx.)	230 bar	3336 lbf/in ²	
Carrera:	Carrera del émbolo del pistón	3-7 mm	0.118-0.275 in	
Peso:	Incluida la boquilla	1.59 kg	3.50 lb	
Nivel de ruido:	Incertidumbre de ruido: K=3dB(A)	<75 dB(A)	<75 dB(A)	
Vibración:	Incertidumbre de vibración: K=0.1 m/s ²	<2.5 m/s ²	<8 ft/s ²	
Velocidad del motor:	Avance y retroceso	2000 rpm	2000 rpm	
Materiales:	-	Aluminio	Acero	Acero inoxidable
Avdel® Gama de productos:	Eurosert®	-	M3-M10	M4-M5
	Nutsert® de pequeño espesor	M3-M10	M3-M10	M3-M10
	DK/DL		M4-M10	-
	Euro Hexsert®/Hexsert®	-	M3-M8	M6
	Hexsert® de alta resistencia	-	M6-M8	-
	Squaresert®	-	M5-M8	-
POP Nut® Gama de producto:	Tuerca estándar*	M3-M10	M3-M8	M4-M6
	Tuerca estriada*	M4-M8	M4-M6	-
	Tuerca de fondo cerrado*	M3-M10	M3-M8	M4-M6
	Tuerca hexagonal*	M4-M8	M4-M8	M4-M6
	Tuerca cuadrada Tetra Nut*	M4-M8	M4-M8	-
	Perno remachable HB Bolt*	M6-M8	M6-M8	-
	Tuecar para tubos Pipe Nut*	M6	M6	-
Características adicionales:	Modo de funcionamiento "Pull-to-Force" (por presión)		Sí	
	Modo de funcionamiento "pull-to-stroke" (por carrera)		Sí	
	Roscado y desenroscado automático		Sí	
	Cambio de mandriles sin herramientas		Sí	
	Pulsador de desenroscado manual		Sí	
	Juntas hidráulicas de labios y juntas tóricas		Sí	

Los elementos con * pueden necesitar un kit de adaptador de mandril (74202-02200 que se encuentra en el Manual de Accesorios 07900-01073). La herramienta completa ProSert XTN20 (74202) está compuesta por la herramienta básica (pieza número 74202-02000) y la boquilla correspondiente para la tuerca en cuestión.

2.2. El embalaje contiene:

- 1 remachadora para tuercas remachables XTN20
- 1 juego de boquillas de M4, M5, M6, M8
- 1 manual de instrucciones impreso
- 1 kit de mantenimiento

2.3. Lista de componentes principales

ref. fig. 1 y 2

Volver a ordenar
Número pieza de repuesto Cant.

1	Mandril	M4	07555-09004	1
		M5	07555-09005	1
		M6	07555-09006	1
		M8	07555-09008	1
2	Sufridera	M4	07555-00904	1
		M5	07555-00905	1
		M6	07555-00906	1
		M8	07555-00908	1
3	Contratuercas	-	07555-00901	1
4	Carcasa de la boquilla	-	74202-02021	1
5	Portamandriles	-	74202-02022	1
6	Manguito reductor	M4	07555-09104	1
		M5	07555-09105	1
		M6	07555-09106	1
		M8	07555-09108	1
7	Hexágono de arrastre	M4	07555-01004	1
		M5	07555-01005	1
		M6	07555-01006	1
		M8	07555-01008	1
8	Adaptador mandril		74202-02023	1
9	Pin de bloqueo		74202-02039	-
10	Anillo de suspensión		74202-02012	1
11	Carcasa deslizante		74202-02092	1
12	Marcas indicadoras de carrera		-	-
13	Clavija de bloqueo de carrera		74202-02095	1
14	Regulador de carrera		74202-02010	1
15	Muesca del regulador de carrera		-	-
16	Conjunto entrada de aire		74202-02103	1
17	Pulsador de desenroscado manual		74202-02030	1
18	Bloqueo del regulador de presión		74202-02038	1
19	Regulador de presión		74202-02037	1
20	Gatillo		74202-02020	1
21	Herramienta de desbloqueo		07900-00624	1

Conjunto de boquilla completo	M4	07555-09884
	M5	07555-09885
	M6	07555-09886
	M8	07555-09888

* Todos los tamaños se suministran con contratuerca (3) 07555-00901.

Para tamaños adicionales, visite StanleyEngineeredFastening.com

3. Montaje de la herramienta

▲ IMPORTANTE - LEA ATENTAMENTE LAS NORMAS DE SEGURIDAD DE LA PÁGINA 6 y 7 ANTES DE PONER EN FUNCIONAMIENTO LA HERRAMIENTA.

Antes de usar

- Seleccione el tamaño de boquilla que corresponda e instálelo.
- Conecte la herramienta de colocación al suministro de aire. Pruebe ciclos de tracción y de retorno apretando y soltando el gatillo **20**.
- Establezca en la herramienta la carrera/presión que desee.

▲ PRECAUCIÓN - *el correcto suministro de presión es importante para el correcto funcionamiento de la herramienta de instalación. En caso de utilizar presiones inadecuadas pueden producirse lesiones personales o daños al equipo. La presión de suministro no debe exceder la indicada en las especificaciones de la herramienta de colocación.*

4. Instrucciones de funcionamiento

▲ IMPORTANTE - LEA ATENTAMENTE LAS NORMAS DE SEGURIDAD DE LA PÁGINA 6 y 7 ANTES DE PONER EN FUNCIONAMIENTO LA HERRAMIENTA.

▲ IMPORTANTE - EL SUMINISTRO DE AIRE DEBE APAGARSE O DESCONECTARSE ANTES DE COLOCAR O DESMONTAR LA BOQUILLA.

4.1 Conjunto de boquilla (consulte Fig.2).

Instrucciones de montaje

Los números de los elementos en negrita se refieren a los componentes de la boquilla de la fig. 1.

- Debe desconectarse el suministro de aire.
- Si aún está instalado, retire la cubierta **4** y la tuerca **5**, mientras retira la varilla cargada por resortes **9**.
- Inserte el hexágono de arrastre **7** en el adaptador del mandril **8**.
- Coloque el mandril **1** en el hexágono de arrastre **7**.
- Inserte el casquillo reductor **6** (si se requiere) en el portamandriles **5**.
- Atornille el portamandriles **5** en el adaptador del mandril **8** mientras se tira hacia atrás del pin de bloqueo **9**. Rosque el portamandriles **5** en el sentido de las agujas del reloj.
- Mientras sostiene la herramienta, atornille la carcasa de la boca de herramienta **4** y la punta **2** con la contratuerca de la boca de herramienta **3**.
- Invertir el proceso para realizar el desmontaje de la boquilla.

Con la herramienta aún desconectada del suministro de aire, atornille manualmente una tuerca remachable en el mandril.

- Coloque la punta de la boca de herramienta **2** en la carcasa de la boca de herramienta **4** y bloquéela con la contratuerca **3** para que el mandril **1** sobresalga ligeramente del inserto.
- Bloquee la contratuerca **3** girando en el sentido de las agujas del reloj con una llave fija*. Extraiga la tuerca remachable del mandril.

*Consulte los elementos incluidos en el kit de mantenimiento 07900-09301 de la página 13.

4.2 Suministro de aire

- Todas las herramientas funcionan con aire comprimido a una presión mínima de 5.0 bar.
- Los reguladores de presión y los sistemas de engrasado/filtrado automáticos a usar en el suministro principal de aire a no más de 3 metros de la herramienta (consultar fig. 4).
- Las mangueras de suministro de aire deberán tener un valor nominal de presión efectivo mínimo del 150% de la presión máxima producida en el sistema o 10 bar, cualquiera que sea la más alta.
- Las mangueras de aire deben ser resistentes al aceite, tener resistencia exterior a la abrasión y estar blindadas en caso de condiciones de funcionamiento que puedan causar daños a las mangueras.
- Todas las mangueras de aire DEBEN tener un calibre mínimo de 6,4 milímetros.

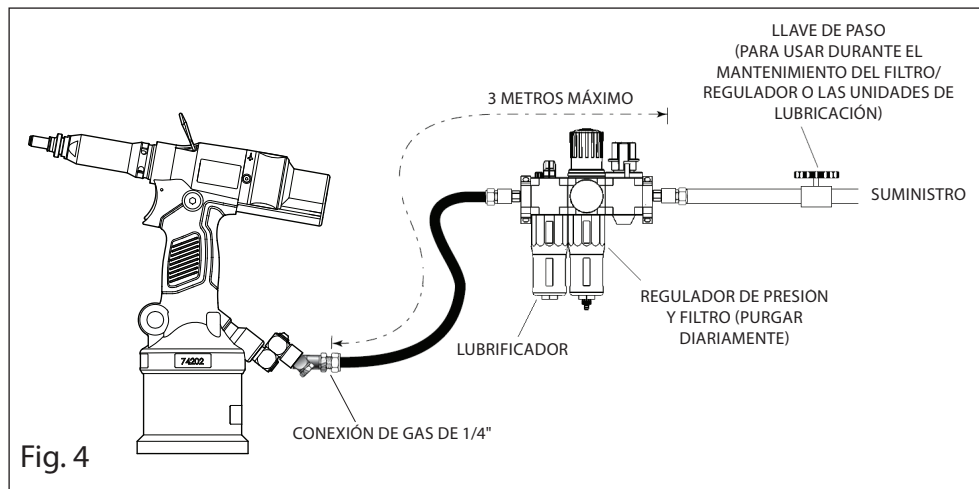

Si el sistema anterior no está disponible, puede usar la siguiente alternativa:

- Antes del uso o al usar por primera vez la herramienta, vierta unas gotas de aceite lubricante ligero y limpio en la entrada de aire de la herramienta si no se ha instalado un lubricador en el suministro de aire. Si la herramienta está en uso constante, la manguera de aire debe desconectarse del suministro principal de aire y se debe lubricar la herramienta cada dos o tres horas.
- Compruebe que no haya pérdidas de aire. Si las mangueras o las juntas están dañadas hay que sustituirlas con otras nuevas.
- Si el regulador de presión no tiene filtro, purgue la línea de aire para limpiar la suciedad o el agua acumulados antes de conectar la manguera de aire a la herramienta.

4.3 Instrucciones de regulación

- La función de ajuste de carrera se usa sobre todo para los diámetros de insertos más pequeños M3-M4.
- Si está configurando la herramienta para una óptima carrera, la regulación de carrera debe fijarse con en la carrera mínima (3 mm) y el regulador de presión **19** en la presión máxima.
- Si está configurando la herramienta para una óptima presión, el regulador de carrera de debe fijarse con la carrera máxima (7 mm) y el regulador de presión **19** en la presión mínima.

Si tiene que trabajar con diferentes espesores de agarre, se recomienda ajustar la herramienta para que tenga un óptimo apriete antes que un óptimo impulso. Use el máximo apriete para establecer la presión óptima.

4.3.1. Regulación de carrera (consultar Fig. 1A y 3).

Para usar esta herramienta con funcionamiento con regulador de carrera, atornille el regulador de presión **19** completamente para lograr una presión completa y ajuste el regulador de carrera con la carrera deseada:

- Abra la carcasa deslizante **11**.
- La clavija de bloqueo de carrera **13** se soltará.
- Las flechas de dirección indican la dirección de la carrera.
- Aumente progresivamente la carrera desde el mínimo hasta que se obtenga una deformación óptima.
- La escala da una indicación de la longitud de la carrera actual.
- Las marcas **12** mostradas son de 3, 5 y 7 mm por un lado y de 4 y 6 mm por el lado contrario.
- Alinee la parte posterior del regulador de carrera **14** con estas marcas para lograr la longitud de carrera deseada.
- Cada muesca **15** del regulador de carrera **14** es igual a $\pm 0,1$ mm de carrera.
- Cierre la carcasa deslizante **11** antes de usar la herramienta en el entorno de la aplicación.
- El bloqueo de carrera se activa cuando la carcasa deslizante **11** se cierra al estar la herramienta en posición vertical.
- Ahora la herramienta está lista para usar.

4.3.2. Regulación de presión (consultar Fig. 1B y 3).

Para usar esta herramienta con funcionamiento de configuración de presión, enrosque el regulador de pulsaciones **14** a 7mm, desatornille el regulador de presión completamente **19** para lograr una presión mínima y ajuste la presión deseada:

- Inicialmente la tuerca remachable no se deforma y la herramienta la desatornilla.
- Atornille el regulador de presión **19** en la ranura 1 del cuerpo del regulador y pruebe.
- Repita la operación con el regulador de presión **19** hasta obtener una óptima deformación.
- 1 muesca del regulador de presión **19** es equivalente a aproximadamente 20N de fuerza de tracción.
- Después de la deformación correcta de la tuerca remachable, compruébela y aumente la fuerza si es necesario.
- Aumente 1-2 muescas más para permitir la variación de las tuercas remachables.
- Ahora la herramienta está lista para usar.

5. Procedimiento de trabajo

Colocar una tuerca remachable (consultar la Fig. 3).

Para colocar una tuerca remachable.

- Compruebe haber seleccionado la tuerca remachable correcta.
- Coloque la tuerca remachable en la aplicación.
- Compruebe que la boquilla está en el ángulo recto (90°) para trabajar.
- Empuje el mandril de la máquina contra la tuerca remachable para atornillarla.
- Una vez que esté completa y correctamente insertada, apriete el gatillo **20** para iniciar el ciclo de instalación.
- Mantenga apretado el gatillo **20** hasta que la tuerca remachable quede completamente colocada y la herramienta se desenrosque del todo.

En caso de que la tuerca remachable se atasque en la aplicación, apriete el pulsador de desenroscado manual **17** para invertir el giro del mandril y desenroscar la tuerca remachable. Como alternativa, desconéctese del suministro de aire y use el arranca-pasador **21** de 4 mm suministrado con el kit de mantenimiento para desatornillar el mandril a través de la carcasa de la boca de herramienta **4** que se muestra en la figura 1.

▲ PRECAUCIÓN - no intente forzar la instalación de un inserto pues puede causar daños a la herramienta y/o aplicación.

6. Mantenimiento de la herramienta

El mantenimiento ordinario debe ser realizado por personal capacitado y, anualmente o cada 500.000 ciclos, deberá realizarse una inspección completa.

Limpieza y mantenimiento

▲ DESCONECTAR EL SUMINISTRO DE AIRE

El mantenimiento de las boquillas debe realizarse a intervalos semanales o cada 5.000 ciclos.

▲ PRECAUCIÓN - *Eliminar el polvo y la suciedad del bastidor principal con aire seco tan pronto como se acumule suciedad en los respiraderos y en la zona en que el cilindro neumático se une con la empuñadura de plástico. Cuando se lleve a cabo este procedimiento póngase una protección ocular aprobada y una mascarilla antipolvo aprobada.*

▲ PRECAUCIÓN - *Jamás use disolventes u otros productos químicos fuertes para limpiar las piezas no metálicas de la herramienta. Dichos productos químicos pueden debilitar los materiales con los que están fabricadas estas piezas.*

- Desconecte el suministro de aire.
- Extraiga el conjunto de boquilla completo realizando el procedimiento inverso al de las instrucciones de colocación de la página 10 (4.1).
- Cualquier pieza desgastada o dañada deberá sustituirse por una nueva.
- Compruebe, en especial, que el mandril no esté desgastado.
- Realice el montaje de acuerdo con las instrucciones de montaje.

6.1 Mantenimiento diario

- Compruebe que no haya pérdidas de aire. Si las mangueras o las juntas están dañadas hay que sustituirlas por otras nuevas.
- Compruebe que la boquilla sea la correcta y que esté montada correctamente.
- Compruebe si la carrera de la herramienta es adecuada para colocar la tuerca remachable seleccionada. Consulte Regulación de carrera en la página 12 (4.3.1.).
- Inspeccione el mandril 1 de la boquilla para comprobar si está desgastado o dañado. Si es necesario, sustitúyalo.

6.2 Mantenimiento semanal

Kit de mantenimiento 07900-09301		
Referencia	Descripción	Cantidad
07900-00624	Herramienta de desbloqueo de 4 mm	1
07900-00632	Llave fija 17/19 mm	1
07900-00225	Llave Allen 5 mm	1

- Compruebe que la manguera de suministro de aire y sus accesorios no tengan pérdidas de aceite ni de aire.
- Con la herramienta en posición horizontal, abra el tapón del aceite y compruebe el nivel de aceite; si estuviera demasiado bajo, consulte el "Manual de servicio, sección 6.

Para el servicio de reparaciones, resolución de problemas e instrucciones de mantenimiento, consulte el manual de servicio **07900-09302**.

7. Declaración de conformidad

Nosotros, **Avdel UK Limited, Stanley House, Works Road, Letchworth Garden City, Hertfordshire, SG6 1JY REINO UNIDO**, declaramos bajo nuestra exclusiva responsabilidad que el producto:

Descripción ProSert™ XTN20 Remachadora hidroneumática de tuercas remachables

Marca/Modelo POP-Avdel 74202

N.º de serie

al que se refiere la declaración es conforme a las siguientes normas:

ISO 12100:2010	EN ISO 28927-5:2009
EN ISO 11202:2010	EN ISO 3744:2010
EN ISO 4413:2010	EN ISO 11148-1:2011
EN ISO 4414:2010	EN 28662-1: 1993

La documentación técnica ha sido completada de conformidad con lo previsto en el Anexo 1, sección 1.7.4.1, de la siguiente directiva:

2006/42/CE Directiva relativa a las máquinas

Instrumentos jurídicos de Reino Unido 2008, n.º 1597 - Normas de suministro de maquinaria (seguridad) aplicables.

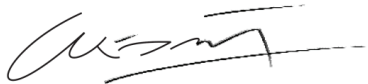

A. K. Seewraj

Director de Tecnología – EU Blind Fastening

Avdel UK Limited, Stanley House, Works Road, Letchworth Garden City,
Hertfordshire, SG6 1JY REINO UNIDO

Lugar de edición: Letchworth Garden City

Fecha de edición: 01-04-2015



Esta máquina es conforme a la Directiva
relativa a máquinas 2006/42/CE

STANLEY®
Engineered Fastening

8. Proteja su inversión.

POP®Avdel® GARANTÍA DE LA HERRAMIENTA PARA TUERCAS REMACHABLES

STANLEY Engineered Fastening le garantiza que todas las herramientas has sido fabricadas cuidadosamente y no presentarán ningún defecto en sus materiales o en su funcionamiento al usarse de manera normal y durante un periodo de (1) año.

Esta garantía se aplica al primer comprador de la herramienta y solo para su uso original.

Excepciones:

Desgaste normal.

El mantenimiento periódico, la reparación o el recambio de piezas debido a un desgaste normal quedan fuera de la garantía.

Uso indebido.

Cualquier defecto o daño causado por un uso o un almacenamiento inadecuado, un accidente o negligencia, así como un daño físico quedarán fuera de la garantía.

Servicio no autorizado o modificación.

Cualquier defecto o daño producido por un servicio, ajuste de prueba, instalación, mantenimiento o modificación llevado a cabo por personal que no sea de STANLEY Engineered Fastening, o alguno de sus centros autorizados, quedarán fuera de la garantía.

No se aplicará ninguna otra garantía, expresa o implícitamente indicada, incluyendo las garantías de comercialización o adecuación para un propósito concreto.

Si esta herramienta no cumple con la garantía, reenvíenosla rápidamente al servicio de fábrica autorizado más cercano. Para obtener una lista de los Centros de servicio autorizados de POP®Avdel® en EE. UU. y Canadá, póngase en contacto con nosotros en el número gratuito (877)364 2781.

Si se encuentra fuera de EE. UU. o Canadá, visite nuestra página www.StanleyEngineeredFastening.com para encontrar su centro STANLEY Engineered Fastening más cercano.

STANLEY Engineered Fastening le enviará un recambio, de forma, gratuita, de cualquier pieza que resulte defectuosa debido a un error por nuestra parte, de material o fabricación, y devolveremos la herramienta ya pagada. Esta representa nuestra única obligación bajo esta garantía. En ningún caso STANLEY Engineered Fastening se hará responsable de ningún daño especial producido a causa de la venta o el uso de esta herramienta.

Registre su herramienta para tuercas remachables en internet.

Para registrar su garantía on-line, visite nuestra página <http://www.stanleyengineeredfastening.com/popavdel-powertools/warranty-card>

Gracias por elegir una herramienta de la marca de STANLEY Engineered Fastening POP®Avdel®

© 2015 Stanley Black & Decker, Inc.

Kaikki oikeudet pidätetään.

Tässä olevia tietoja ei saa jäljentää ja/tai julkistaa millään tavalla tai millään keinoilla (sähköisesti tai mekaanisesti) ilman STANLEY Engineered Fasteningin etukäteen hankittua kirjallista lupaa. Annetut tiedot perustuvat tuotteen julkaisuhetkellä tiedettyihin tietoihin. STANLEY Engineered Fastening pyrkii jatkuvaan tuotekehittelyyn ja tämän vuoksi tuotteita saatetaan muuttaa. Annetut tiedot soveltuvat tuotteeseen siinä muodossa, kuin STANLEY Engineered Fastening on sen toimittanut. Tämän vuoksi STANLEY Engineered Fasteningia ei voida pitää vastuussa mistään vahingoista, jotka aiheutuvat poikkeamista tuotteen alkuperäisistä teknisistä tiedoista.

Tiedot on laadittu äärimmäisen huolellisesti. STANLEY Engineered Fastening ei kuitenkaan ota vastuuta tietojen virheistä tai virheiden seurauksista. STANLEY Engineered Fastening ei hyväksy vastuuta kolmansien osapuolien suorittamien toimien aiheuttamista vaurioita. STANLEY Engineered Fasteningin käyttämiä alustavia nimiä, kauppanimiä, rekisteröityjä tavaramerkkejä jne. ei tule pitää ilmaisina tavaramerkkien suojan lainsäädännön mukaisesti.

SISÄLTÖ

	SIVU
1. Turvamäärittäykset	6
2. Tekniset tiedot	8
2.1 Asetustyökalun tekniset tiedot	8
2.2 Pakkauksen sisältö	8
2.3 Pääkomponenttien luettelo	9
3. Työkalun asennus	10
4. Käyttöohjeet	10
4.1 Kärkilaite	10
4.2 Ilmansyöttö	11
4.3 Asennusohjeet	11
5. Käyttö	12
6. Työkalun huolto	13
6.1 Päivittäinen huolto	13
6.2 Viikoittainen huolto	13
7. Yhdenmukaisuusilmoitus	14
8. Turvaa sijoituksesi. Takuun rekisteröinti	15



Kaikkien tätä työkalua asentavien tai käyttävien henkilöiden tulee lukea tämä käyttöohje ja kiinnittää erityistä huomiota seuraaviin turvasääntöihin.

1. Turvamääritykset

Alla näkyvät selitykset liittyvät turvallisuuteen. Lue käyttöohje ja kiinnitä huomiota näihin symboleihin.

- ▲ **VAARA:** Osoittaa välittömästi vaarallisen tilanteen. Jos tilannetta ei vältetä, se aiheuttaa hengen- tai vakavan vaaran.
- ▲ **VAROITUS:** Osoittaa mahdollisesti vaarallisen tilanteen. Jos tilannetta ei vältetä, se saattaa aiheuttaa hengen- tai vakavan vaaran.
- ▲ **HUOMIO:** Osoittaa mahdollisesti vaarallisen tilanteen. Jos tilannetta ei vältetä, se saattaa aiheuttaa pienen tai keskitason loukkaantumisen.

HUOMIO: Käytettynä ilman turvallisuuden hälytyskuvaketta osoittaa mahdollisesti vaarallisen tilanteen. Jos tilannetta ei vältetä, se saattaa aiheuttaa omaisuusvahingon.

Tuotteen virheellinen käyttö tai ylläpito saattaa aiheuttaa vakavan loukkaantumisen ja omaisuusvahingon. Sinun tulee lukea ja ymmärtää kaikki varoitukset ja käyttöohjeet ennen laitteiston käyttöä. Paineimatyökaluja käyttäessä tulee noudattaa aina perusvarotoimia henkilövahinkovaaran välttämiseksi.

SÄILYTÄ NÄMÄ OHJEET.

VAROITUS:

1. Älä käytä muuhun käyttötarkoitukseen kuin STANLEY Engineered Fastening -niittimutterien asettamiseen.
2. Käytä vain valmistajan suosittelemia osia, kiinnikkeitä ja lisävarusteita.
3. Älä koskaan tee työkaluun mitään muutoksia. Kaikki asiakkaan työkaluun tekemät muutokset ovat täysin asiakkaan omalla vastuulla ja ne mitätöivät kaikki sovellettavat takuut.
4. Tarkista ennen käyttöä liikkuvat osat, niiden kiinnitys, osien eheys ja muut toimintaan vaikuttavat tekijät. Jos havaitset vaurioita, korjauta työkalu ennen sen käyttämistä. Poista jakoavain tai kiintoavain ennen käyttöä.
5. Koulutetun henkilöstön täytyy aina ylläpitää työkalu turvallisessa työtilassa, ja se tulee tarkistaa säännöllisin väliajoin vaurioiden ja toiminnan osalta. Vain koulutettu henkilöstö saa purkaa laitteen. Älä pura työkalua ilman, että tutustut ylläpito-ohjeisiin.
6. Tuloilman paine ei saa ylittää 7 baaria (100 PSI).



7. Käyttäjien ja muiden työalueella tulee käyttää ANSI Z87.1 CAN/CSA Z94.3 -hyväksytyjä turvalaseja, joissa on sivusuojat. Käytä aina suojalaseja ja korvasuojia käytön aikana.
8. Pukeudu asianmukaisesti. Älä käytä löysiä vaatteita tai koruja. Pidä hiukset, vaatteet ja kädet loitolla liikkuvista osista. Löysät vaatteet, korut tai pitkät hiukset voivat tarttua liikkuviin osiin.

9. Älä käytä työkalua, kun se on suunnattu ihmisiin päin.
10. ÄLÄ käytä työkalua, jos kärjen kotelo on irrotettu.
11. Ota vakaa jalansija tai tukeva asento, ennen kuin käytät työkalua.
12. Tarkista ilmaletkut ennen käyttöä vaurioiden varalta. Kaikkien liitäntöjen tulee olla tiiviit. Älä pudota painavia esineitä letkujen päälle. Terävä isku voi aiheuttaa sisäisiä vaurioita ja johtaa letkun ennen aikaiseen vahingoittumiseen.
13. Älä nosta asetustyökalua letkusta. Käytä aina asetustyökalun kahvaa.
14. Ilma-aukkoja ei saa tukkia tai peittää.
15. Irrota ilmaletku työkalusta ennen kuin teet ylläpitotöitä, yrität säätää, asettaa tai irrottaa kärkikokoonpanoa.
16. Pidä työkalun kahvat kuivina, puhtaina sekä puhtaina öljystä ja rasvasta.
17. Kun kannat työkalua paikasta toiseen, pidä kätesi poissa liipaisimelta, jotta vältät työkalun tahattoman käynnistymisen.
18. Älä koskaan jätä toimivaa työkalua valvomatta. Irrota ilmaletku, kun työkalu ei ole käytössä.
19. Työkalun käyttäjän kädet tulee pitää riittävän etäällä ennen jatkamista.
20. Älä käytä työkalua väärin pudottamalla se tai käyttämällä sitä vasarana.
21. Pidä lika ja vieraat esineet poissa työkalun hydraulijärjestelmästä, koska ne voivat aiheuttaa työkalun toimintahäiriön.

**STANLEY Engineered Fastening -ohjeistus
on jatkuvan tuotekehityksen ja parantelun alaisena,
ja varaamme oikeuden muuttaa minkä tahansa
tuotteen teknisiä tietoja ilman etukäteisilmoitusta.**

2. Tekniset tiedot

MISSÄ TAPAUKSESSA MITÄÄN YLLÄPITO- TAI HUOLTOTÖITÄ EI SAA SUORITTA A LUKUUN OTTAMATTA KÄRKILAITTEISTON VAIHTOA.

Hydropneumaattinen ProSert XTN20 -työkalu on suunniteltu STANLEY Engineered Fastening -sokkoniittimutterien asettamiseen säätämällä voimaa ja/tai iskuja.

ProSert XTN20 -työkalua käytetään asettamaan M3–M10:n kokoisia niittimuttereita, kun työkaluun on yhdistetty sopiva kärkilaitteisto. Imperial-mittajärjestelmän mukaisia kärkilaitteita on myös saatavissa UNC- ja UNF-tuumakierteisten kappaleiden kiinnittämiseen.

Turvaohjeita täytyy noudattaa aina.

2.1. Asetustyökalun tekniset tiedot

Vetovoima:	Veto @ ilmoitetussa vetopaineessa 5,0 bar	17,65 kN	3968 lbf
Ilman:	Väh./enint.	5–7 bar	72,5-101,5 lbf/in ²
Öljynpaine:	Veto (enint.)	230 bar	3 336 lbf/in ²
Isku:	Männän isku	3–7 mm	0,118–0,275
Paino:	Mukaan lukien kärkilaitteisto	1,59 kg	3,50 lb
Melutaso:	Epävarmuus ääni: K=3 dB(A)	<75 dB(A)	<75 dB(A)
Tärinä:	Epävarmuus tärinä: K=0,1 m/s ²	<2,5 m/s ²	<8 ft/s ²
Moottorin nopeus:	Eteenpäin & peruutus	2 000 rpm	2 000 rpm
Materiaali:	-	Alumiini	Teräs
Avdel®-tuotevalikoima:	Eurosert®	-	M3-M10
	Thin Sheet Nutsert®	M3-M10	M3-M10
	DK/DL		M4-M10
	Euro Hexsert®/Hexsert®	-	M3-M8
	High Strength Hexsert®	-	M6-M8
	Squaresert®	-	M5-M8
POP Nut® Tuotevalikoima:	Vakiomutteri*	M3-M10	M3-M8
	Pyälletty mutteri*	M4-M8	M4-M6
	Hattumutteri*	M3-M10	M3-M8
	Kuusiomutteri*	M4-M8	M4-M8
	Neliömutteri*	M4-M8	M4-M8
	HB-pultti*	M6-M8	M6-M8
	Letkumutteri*	M6	M6
Lisäominaisuudet:	Pull-to-Force-käyttötila		Kyllä
	Pull-to-Stroke-käyttötila		Kyllä
	Autom. pyöriminen päälle / pyöriminen pois		Kyllä
	Karan kiinnikkeet ilman työkaluja		Kyllä
	Manuaalinen peruutuksen ohitus		Kyllä
	Hydrauliset reunatiivisteet & O-renkaat		Kyllä

Tuotteet, jotka on merkitty asteriskilla * saattavat vaatia karan sovitusarjan (74202-02200 löytyy lisävarusteiden käyttöohjeesta 07900-01073). Täydellinen ProSert XTN20 (74202) -työkalu koostuu perustyökalusta (osanumero 74202-02000) ja sopivasta kärkikokoonpanosta kappaleelle.

2.2. Pakkauksen sisältö:

- 1 XTN20-sokkoniittimutterityökalu
- 1 sarja M4-, M5-, M6-, M8-kärkilaitteisto ja karat
- 1 painettu käyttöohje
- 1 ylläpitosarja

2.3. Pääkomponenttien luettelo

viitekuvat 1 & 2

		Uudelleentilaus		
		Varaosien numerot		määrä
1	Kara	M4	07555-09004	1
		M5	07555-09005	1
		M6	07555-09006	1
		M8	07555-09008	1
2	Kärkiosa	M4	07555-00904	1
		M5	07555-00905	1
		M6	07555-00906	1
		M8	07555-00908	1
3	Lukkomutteri	-	07555-00901	1
4	Kärjen kotelo	-	74202-02021	1
5	Istukan mutteri	-	74202-02022	1
6	Pienennysholkki	M4	07555-09104	1
		M5	07555-09105	1
		M6	07555-09106	1
		M8	07555-09108	1
7	Vetoakseli	M4	07555-01004	1
		M5	07555-01005	1
		M6	07555-01006	1
		M8	07555-01008	1
8	Karasovitin		74202-02023	1
9	Kärkitanko		74202-02039	-
10	Ripustuslenkki		74202-02012	1
11	Iskun säädin		74202-02092	1
12	Iskun osoittimet		-	-
13	Iskun lukitustappi		74202-02095	1
14	Iskun asetin		74202-02010	1
15	Iskun asettimen syvennys		-	-
16	Ilman sisääntulon kokoonpano		74202-02103	1
17	Manuaalinen peruutuksen liipaisin		74202-02030	1
18	Säätimen lukitus		74202-02038	1
19	Paineensäädin		74202-02037	1
20	Liipaisin		74202-02020	1
21	Tapin työnin		07900-00624	1

Kokonainen kärkikokoonpano	M4	07555-09884
	M5	07555-09885
	M6	07555-09886
	M8	07555-09888

* Kaikki koot toimitetaan lukkomutterin (3) 07555-00901 kanssa.

Katso muita kokoja osoitteesta www.StanleyEngineeredFastening.com

3. Työkalun asennus

▲ TÄRKEÄÄ - LUE TURVASÄÄNNÖT SIVULTA 6 ja 7 HUOLELLISESTI, ENNEN KUIN OTAT LAITTEEN KÄYTTÖÖN.

Ennen käyttöä

- Valitse sopiva kärkilaitteisto ja asenna.
- Liitä asetustyökalu ilmansyöttöön. Testaa veto- ja palautussyklejä painamalla ja vapauttamalla liipaisinta **20**.
- Aseta työkalua halutulle iskulle/paineelle.

▲ **HUOMIO** - oikea syöttöpaine on tärkeää asennustyökalun oikeaa toimintaa varten. Ilman oikeita paineita voi tapahtua henkilövahinko tai laitteet voivat vahingoittua. Syöttöpaine ei saa ylittää asetustyökalun teknisissä tiedoissa mainittua painetta.

4. Käyttöohjeet

▲ TÄRKEÄÄ - LUE TURVASÄÄNNÖT SIVULTA 6 ja 7 HUOLELLISESTI, ENNEN KUIN OTAT LAITTEEN KÄYTTÖÖN.

▲ TÄRKEÄÄ - ILMANSYÖTTÖ TÄYTYY OLLA POIS PÄÄLTÄ TAI KATKAISTU ENNEN KÄRKIKOKOONPANON KIINNITYSTÄ TAI IRROTUSTA.

4.1 Kärkilaitteisto (katso kuva 2).

Asennusohjeet

Lihavoinnilla merkityt kohdenumerot viittaavat kärkikomponentteihin kuvassa 1.

- Ilmansyöttö täytyy katkaista.
- Jos kärjen kotelo **4** on edelleen kiinnitettyinä, irrota se ja istukan mutteri **5**, samalla, kun vedät jousijännitteistä kärkitankoa **9** taaksepäin.
- Laita vetoakseli **7** karasovittimeen **8**.
- Sovita kara **1** vetoakseliin **7**.
- Laita pienennysholkki **6** (jos määritetty) istukan mutteriin **5**.
- Ruuvaa istukan mutteri **5** karasovittimeen **8** samalla, kun vedät jousijännitteistä kärkitankoa **9** taaksepäin.
- Kiristä istukan mutteri **5** myötäpäivään.
- Samalla kun pidät kiinni työkalusta, ruuvaa kärjen kotelo **4** ja kärkiosa **2** kärkiosan lukkomutterilla **3**.
- Vastakkainen toimintoa suoritetaan laitteistoa poistettaessa.

Kun työkalu on edelleen irrotettu ilmansyötöstä, ruuvaa sokkoniittimutteri karaan käsin.

- Sijoita kärkiosa **2** kärjen koteloon **4** ja kiinnitä se lukkomutterilla **3** niin, että kara **1** työnny hieman niittimutterin ulkopuolelle.
- Kiinnitä lukkomutteri **3** kääntämällä sitä myötäpäivään kiintoavaimella*. Irrota sokkoniittimutteri karasta.

*Katso ylläpitosarjaan 07900-09301 kuuluvat tuotteet sivulta 13.

4.2 Ilmansyöttö

- Kaikki työkalut toimivat paineilmalla vähintään 5,0 baarin paineessa.
- Paineen säätimiä ja automaattisia voitelu-/suodatinjärjestelmiä käytetään pääilmansyötössä 3 metrin säteellä työkalusta (katso kuva 4).
- Ilmansyöttöletkuilla on tehollinen käyttöpaineen vähimmäisraja 150 % järjestelmän tuottamasta enimmäispaineesta tai 10 bar, kumpi on korkeampi.
- Ilmaletkujen täytyy olla öljynkestävät, niiden ulkopinnan täytyy kestää hankausta ja olla suojatut, jos käyttöolosuhteet voivat aiheuttaa letkujen vahingoittumisen.
- Kaikkien ilmaletkujen sisäläpimitan TÄYTYY olla vähintään 6,4 mm.

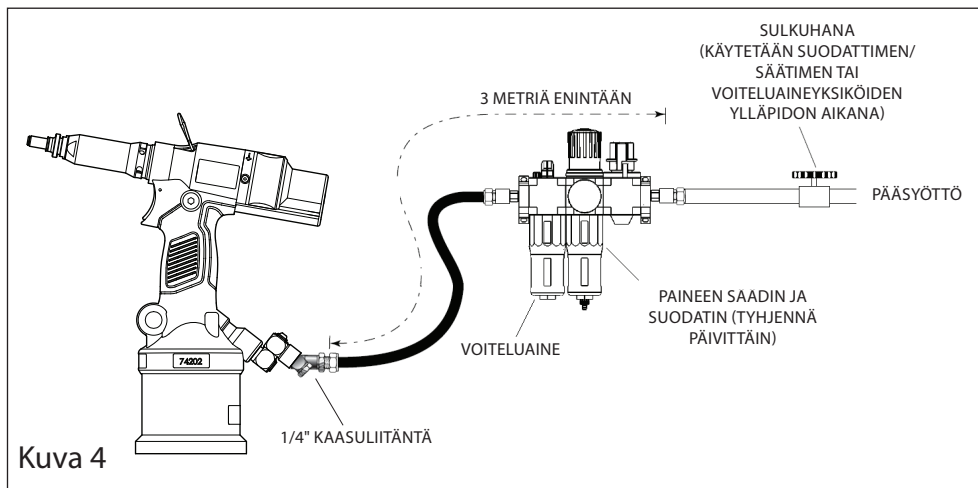

Jos yllä olevaa järjestelmää ei ole käytettävissä, voit käyttää seuraavaa vaihtoehtoa:

- Ennen työkalun ensimmäistä käyttöä tai ensimmäisen käytön aikana kaada muutama tippa puhdasta, kevyttä voiteluöljyä työkalun ilman sisääntuloon, jos mitään voiteluainetta ei laiteta ilmansyötössä. Jos työkalu on jatkuvassa käytössä, ilmaletku tulee irrottaa pääilmansyötöstä ja työkalu voidella kahden tai kolmen tunnin välein.
- Tarkista ilmavuodot. Jos letkut ja liitännät ovat vahingoittuneet, ne täytyy vaihtaa uusiin.
- Jos paineensäätimessä ei ole suodatinta, puhdista ilmaletku kerääntyneestä liasta tai vedestä ilmaamalla se, ennen kuin liität ilmaletkun työkaluun.

4.3 Asennusohjeet

- Iskun säätöominaisuutta käytetään lähinnä pienemmän kokoisille kappaleille M3-M4.
- Jos olet asettamassa työkalua optimaaliselle iskulle, iskun asetin tulee kääntää pienimpään iskuun (3 mm) ja paineensäädin **19** tulee kääntää suurimpaan asetukseen.
- Jos olet asettamassa työkalua optimaaliselle paineelle, iskun asetin tulee kääntää suurimpaan iskuun (7 mm) ja paineensäädin **19** tulee kääntää pienimpään asetukseen.

Kun käsitellään eri otepaksumuksia, suosittelemme, että työkalu asetetaan optimaaliselle paineelle optimaalisen iskun sijasta. Käytä suurinta otetilaa optimaalisen paineen asettamiseksi.

4.3.1. Iskun säätö (katso kuvat 1A ja 3).

Kun haluat käyttää työkalua iskun asetustoiminnassa, ruuvaa paineensäädin **19** kokonaan sisään, jotta saavutat täyden paineen, ja säädä sitten iskun asettimella täysi paine haluttua iskun pituutta varten:

- Avaa iskun säädin **11**.
- Iskun lukitustappi **13** vapautetaan.
- Suuntanuolet osoittavat iskun suunnan.
- Pienennä iskua minimistä, kunnes optimaalinen muodonmuutos saavutetaan.
- Asteikko osoittaa nykyisen iskun pituuden.
- Näytetyt eri mitat **12** ovat 3, 5 ja 7 mm toisella puolella ja 4 ja 6 mm toisella.
- Kohdista iskun asettimen **14** takaosa näiden merkkien kanssa saavuttaaksesi halutun iskun pituuden.
- Jokainen syvennys **15** iskun asettimessa **14** vastaa +- 0,1 mm iskua.
- Sulje iskun säädin **11** ennen käyttöä sovellusympäristössä.
- Iskun lukitus aktivoituu, kun iskun säädin **11** sulkeutuu, kun työkalu on pystyasennossa
- Työkalu on nyt valmis käyttöön.

4.3.2. Paineen säätö (katso kuvat 1B ja 3).

Kun haluat käyttää työkalua paineen asetustoiminnassa, ruuvaa iskun asetin **14** 7 mm:iin, ruuvaa sitten paineen säädin **19** kokonaan sisään, jotta saavutat vähimmäispaineen, ja säädä sitten haluttu paine:

- Aluksi niittimutteri ei muuta muotoaan ja työkalu lopettaa pyörimisen.
- Ruuvaa paineen säädin **19** sisään 1 uran verran säätimen rungossa ja testaa.
- Toista toiminto paineen säätimellä **19**, kunnes optimaalinen muodonmuutos on saavutettu.
- 1 pykälä paineen säätimessä **19** vastaa noin 20 N:n vetovoimaa.
- Kun sokkoniittimutteri on muuttanut muotoaan, tarkista sokkoniittimutteri ja lisää voimaa tarpeen mukaan.
- Lisää 1–2 pykälällä, jotta huomioit niittimutterien vaihtelut.
- Työkalu on nyt valmis käyttöön.

5. Käyttö

Niittimutterin asentaminen (katso kuva 3).

Niittimutterin asentaminen.

- Tarkista, että oikea niittimutteri on valittu.
- Työnnä niittimutteri sovellukseen.
- Tarkista, että kärkikokoonpano on suorassa kulmassa (90°) työhön nähden.
- Työnnä niittimutteria työkalulla.
- Kun niittimutteri on kokonaan ja oikein asetettu, paina työkalun liipaisinta **20** ja aloita asennussykli.
- Pidä liipaisimesta **20**, kunnes niittimutteri on kokonaan asettunut ja työkalu on irronnut kokonaan.

Jos niittimutteri juuttuu sovellukseen, paina manuaalista peruutuksen liipaisinta **17** ja peruuta kara **1** ja irrota niittimutteri. Irrota vaihtoehtoisesti ilmansyöttö ja käytä ylläpitosarjan mukana toimitettavaa 4 mm:n tapin työntäjä **21** ja kierrä kärjen kotelo **4** irti, kuten kuvassa 1 näytetään.

▲ **HUOMIO** - älä yritä pakottaa kappaleen asennusta, koska se voi vaurioittaa työkalua ja sovellusta.

6. Työkalun huolto

Koulutetun henkilöstön täytyy suorittaa säännöllinen huolto ja kattava tarkastus tulee suorittaa vuosittain tai joka 500 000 syklin jälkeen, sen mukaan kumpi tapahtuu aikaisemmin.

Puhdistus ja ylläpito

▲ IRROTA ILMANSYÖTTÖ

Kärkikokoonpanot tulee huoltaa viikoittain tai 5 000 syklin välein

▲ HUOMIO - Puhalla lika ja pöly pois pääkotelosta kuivalla ilmalla aina, kun likaa kerääntyy, ja ilma-aukkojen ympäriltä, jossa pneumaattinen sylinteri yhdistyy muoviseen kahvakokoonpanoon. Käytä asianmukaisia silmäsuojaimia ja hyväksytyä pölysuojainta tämän toimenpiteen aikana.

▲ HUOMIO - Työkalun metallittomien osien puhdistamiseen ei saa käyttää liuottimia tai muita vahvoja kemikaaleja. Nämä kemikaalit voivat heikentää näiden osien valmistuksessa käytettyjä materiaaleja.

- Irrota ilmansyöttö.
- Irrota koko kärkikokoonpano päinvastaisessa järjestyksessä kuin Asennusohjeet-sivulla 10 (4.1).
- Kaikki kuluneet tai vahingoittuneet osat tulee vaihtaa uuteen osaan.
- Tarkista erityisesti karan kuluminen.
- Kokoa asennusohjeiden mukaan.

6.1 Päivittäinen huolto

- Tarkista ilmavuodot. Jos letkut ja liitännät ovat vahingoittuneet, ne täytyy vaihtaa uusiin.
- Tarkista, että kärkikokoonpano on oikea ja kiinnitetty oikein.
- Tarkista, että työkalun isku on riittävä asettamaan valittu sokkoniittimutteri. Katso iskun säätö sivulta 12 (4.3.1.).
- Tarkista kara **1** kärkikokoonpanossa kulumisen tai vaurioiden varalta. Jos havaitse kulumista tai vaurioita, vaihda osa.

6.2 Viikoittainen huolto

Ylläpitosarja 07900-09301		
Osanumero	Kuvaus	Määrä
07900-00624	4 mm tapin työnнин	1
07900-00632	17 mm / 19 mm kiintoavain	1
07900-00225	5 mm:n kuusiokoloavain	1

- Tarkista öljyvuodot ja ilmavuodo ilmansyöttöletkussa, kiinnikkeissä ja työkalussa.
- Kun työkalu on vaakatasossa, avaa öljytulppa ja tarkista öljyntaso. Jos se on alhainen, lisää öljyä. Katso ohjeet huolto-oppaasta, osa 6.

Katso ohjeet huoltoa, vianetsintää ja ylläpitoa varten huolto-oppaasta **07900-09302**.

7. Yhdenmukaisuusilmoitus

Avdel UK Limited, Stanley House, Works Road, Letchworth Garden City, Hertfordshire, SG6 1JY UNITED KINGDOM vakuuttaa täten olevansa yksin vastuussa siitä, että tuote

Kuvaus ProSert™ XTN20 hydropneumaattinen niittimutterityökalu
merkki/malli POP-Avdel 74202
sarjanumero

johon tämä ilmoitus viittaa, on seuraavien standardien mukainen:

ISO 12100:2010	EN ISO 28927-5:2009
EN ISO 11202:2010	EN ISO 3744:2010
EN ISO 4413:2010	EN ISO 11148-1:2011
EN ISO 4414:2010	EN 28662-1: 1993

tekninen dokumentaatio on luotu liitteen 1, osan 1.7.4.1 mukaisesti seuraavan direktiivin mukaisesti:

2006/42/EY Konedirektiivi

Yhdistyneen kuningaskunnan säädös 2008 nro 1597 – The Supply of Machinery (Safety) Regulations.

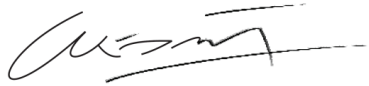

A. K. Seewraj

Technology Manager – EU Blind Fastening

Avdel UK Limited, Stanley House, Works Road, Letchworth Garden City,
Hertfordshire, SG6 1JY UNITED KINGDOM

Myöntämispaikka: Letchworth Garden City

Myöntämisaika: 01.04.2015



Tämä kone on konedirektiivin
.EC mukainen/2006/42

STANLEY®
Engineered Fastening

8. Turvaa sijoituksesi!

POP®Avdel® -SOKKONIITTIMUTTERITYÖKAUN TAKUU

STANLEY Engineered Fastening takaa, että kaikki työkalut on valmistettu huolellisesti ja että niissä ei ole materiaali- tai valmistusvirheitä normaalissa käytössä yhden (1) vuoden aikana.

Tämä takuu koskee työkalun ensimmäistä ostajaa vain alkuperäisessä käytössä.

Rajaukset:

Normaali kuluminen

Säännöllinen huolto, korjaus ja vaihto-osat normaalin kulumisen vuoksi eivät kuulu takuun piiriin.

Väärinkäyttö

Virheet tai vauriot, jotka aiheutuvat virheellisestä käytöstä, varastoinnista, väärinkäytöstä, onnettomuudesta tai laiminlyönnistä, kuten fyysisestä vahingosta eivät kuulu takuun piiriin.

Valtuuttaman huolto tai muokkaus.

Virheet tai vauriot, jotka aiheutuvat huollosta, testaussäädöstä, asennuksesta, ylläpidosta, muutoksista tai muokkauksesta millään tavalla jonkun muun kuin STANLEY Engineered Fasteningin tai sen valtuuttaman huoltokeskuksen tekemänä, eivät kuulu takuun piiriin.

Kaikki muut takuut, nimenomaiset tai epäsuorat, mukaan lukien takuut kauppakelpoisuudesta tai soveltuvuudesta käyttötarkoitukseen eivät kuulu takuuseen.

Jos tämä työkalu ei vastaa takuuta, palauta työkalu tehtaamme valtuuttamaan sinua lähellä olevaan huoltokeskukseen. Saat luettelon valtuutetuista POP®Avdel®-huoltokeskuksista Yhdysvalloissa tai Kanadassa ottamalla yhteyttä numeroon +1 (877) 364 2781.

Jos asut Yhdysvaltojen ja Kanadan ulkopuolella, käy verkkosivuillamme **www.StanleyEngineeredFastening.com** ja löydät lähimmän STANLEY Engineered Fastening -toimipisteen.

STANLEY Engineered Fastening korvaa maksutta osan tai osat, joiden olemme todenneet olevan viallisia virheellisen materiaalin tai valmistuksenvuoksi, ja palautamme työkalun postikulut maksettuina. Tämä on ainoa veloitteemme tämän takuun mukaisesti. Missään tapauksessa STANLEY Engineered Fastening ei ole vastuussa mistään seurauksista tai erityisistä vahingoista, jotka aiheutuvat tuotteen ostamisesta tai käytöstä.

Rekisteröi sokkoniittimutterityökalusi verkossa.

Rekisteröi takuusi verkossa osoitteessa

<http://www.stanleyengineeredfastening.com/popavdel-powertools/warranty-card>

Kiitos, että valitsit STANLEY Engineered Fasteningin POP®Avdel® -työkalun.

© 2015 Stanley Black & Decker, Inc.

Tous droits réservés.

Les informations fournies ne peuvent être ni reproduites et/ou rendues publiques de quelque façon que ce soit et par quelque moyen que ce soit (électronique ou mécanique) sans autorisation préalable, expresse et écrite, de STANLEY Engineered Fastening. Les informations fournies sont issues des données connues au moment de la sortie de ce produit. STANLEY Engineered Fastening adopte une politique d'amélioration permanente de ses produits et ces derniers peuvent donc faire l'objet de modifications. Les informations fournies s'appliquent au produit tel que livré par STANLEY Engineered Fastening. Par conséquent, STANLEY Engineered Fastening ne saurait être tenu responsable des dommages résultant de différences avec les spécifications d'origine du produit.

Les informations disponibles ont été rédigées avec le plus grand soin. Toutefois, STANLEY Engineered Fastening rejette toute responsabilité concernant les éventuelles erreurs dans les informations et les conséquences qu'elles pourraient entraîner. STANLEY Engineered Fastening rejette toute responsabilité quant aux dommages résultant d'activités effectuées par des tiers. Les appellations, noms commerciaux, marques déposées, etc. utilisés par STANLEY Engineered Fastening ne sont pas libres de droit, conformément à la législation sur la protection des marques.

TABLE DES MATIÈRES

	PAGE
1. Consignes de sécurité	6
2. Spécifications	8
2.1 Spécifications de l'outil	8
2.2 Contenu de l'emballage	8
2.3 Liste des principaux composants	9
3. Installation de l'outil	10
4. Instructions d'utilisation	10
4.1 Nez	10
4.2 Alimentation en air	11
4.3 Instructions de réglage	11
5. Procédure d'utilisation	12
6. Entretien de l'outil	13
6.1 Entretien journalier	13
6.2 Entretien hebdomadaire	13
7. Certificat de conformité CE	14
8. Protégez votre investissement. Enregistrement de la garantie	15



Ce manuel d'utilisation doit être lu par toute personne assemblant ou utilisant cet outil, en portant une attention particulière aux consignes de sécurité qui suivent.

1. Consignes de sécurité

Les définitions ci-après décrivent le niveau de gravité de chaque avertissement. Veuillez lire le manuel et porter une attention particulière à ces symboles.

▲ **DANGER** : Indique une situation de risque imminent, qui engendre, si elle n'est pas évitée, la mort ou de graves blessures.

▲ **AVERTISSEMENT** : Indique une situation de risque potentiel, qui peut, si elle n'est pas évitée, conduire à la mort ou à de graves blessures.

▲ **ATTENTION** : Indique une situation de risque potentiel qui peut, si elle n'est pas évitée, conduire à des blessures légères.

ATTENTION : L'utilisation de ce mot sans symbole indique une situation de risque potentiel, qui peut, si elle n'est pas évitée, conduire à des dommages matériels.

L'utilisation ou la maintenance incorrectes de ce produit peut conduire à de graves blessures et dommages matériels. Lisez et assimilez tous les avertissements et instructions d'utilisation avant d'utiliser cet équipement. L'utilisation d'outils électriques impose le respect des consignes de sécurité de base afin de réduire le risque de blessure.

CONSERVEZ CES INSTRUCTIONS.

AVERTISSEMENT :

1. N'utilisez pas l'outil STANLEY Engineered Fastening à l'extérieur.
2. N'utilisez que des pièces, attaches et accessoires, recommandés par le fabricant.
3. N'altérez l'outil d'aucune sorte. Toute modification de l'outil réalisée par le client l'est sous sa propre responsabilité et annule toute garantie applicable.
4. Avant utilisation, contrôlez l'alignement et le raccordement des pièces mobiles, l'absence de rupture des pièces ainsi que toute autre condition qui pourrait affecter le fonctionnement de l'outil. En cas de dommage, faites réparer l'outil avant de l'utiliser. Retirez toute clé ou pince de réglage avant utilisation.
5. L'outil doit en permanence être conservé en bon état de marche, l'absence de dommages et son bon fonctionnement doivent être vérifiés à intervalles réguliers par des personnes qualifiées. Toutes les opérations de démontage ne doivent être réalisées que par du personnel qualifié. Ne démontez pas l'outil sans avoir au préalable consulté les instructions de maintenance.
6. L'alimentation en air ne doit pas dépasser 7 bars (100 PSI).



7. Les opérateurs et les autres personnes dans la zone d'intervention doivent porter des lunettes de sécurité avec écrans latéraux conformes à la norme ANSI Z87.1 CAN/CSA Z94.3. Portez toujours vos lunettes de sécurité et protections auditives pendant l'utilisation.

8. *Habillez-vous de façon adéquate. Ne portez pas de vêtements amples, ni de bijoux. Gardez vos cheveux, vos vêtements et vos gants éloignés des pièces mobiles. Les vêtements amples, les bijoux et les cheveux longs peuvent se trouver pris dans les pièces mobiles.*
9. *Ne faites jamais fonctionner l'outil en direction de quiconque.*
10. *N'utilisez PAS l'outil si le logement du nez n'est pas en place.*
11. *Adoptez une posture stable et équilibrée avant d'utiliser l'outil.*
12. *Avant utilisation, vérifiez l'absence de dommage sur la ligne d'air, tous les branchements doivent être correctement faits. Ne faites tomber aucun objet lourd sur les flexibles. Un impact brusque peut engendrer des dommages internes et conduire à la rupture prématurée du flexible.*
13. *Ne soulevez pas la sertisseuse par le flexible. Utilisez toujours la poignée de la sertisseuse.*
14. *Les orifices d'aération ne doivent ni être bouchés, ni être recouverts.*
15. *Débranchez le flexible d'air de l'outil avant d'effectuer toute opération de maintenance, de réglage ou de fixer et retirer le nez.*
16. *Gardez les poignées de l'outil sèches, propres et exemptes d'huile ou de graisse.*
17. *Lorsque vous déplacez l'outil d'un endroit à un autre, gardez vos mains éloignées de la gâchette afin d'éviter un déclenchement accidentel.*
18. *Ne laissez jamais l'outil en marche sans surveillance. Débranchez le flexible d'air quand l'outil n'est pas utilisé.*
19. *Le dégagement des mains de l'utilisateur de l'outil est nécessaire avant l'intervention.*
20. *Ne maltraitez pas l'outil en le faisant tomber ou en vous en servant comme d'un marteau.*
21. *Gardez le système hydraulique exempt de toute saleté ou corps étranger qui pourraient provoquer la panne de l'outil.*

**La politique STANLEY Engineered Fastening
prévoit l'amélioration et le développement permanents du produit
et nous nous réservons le droit de modifier les spécifications
de n'importe quel produit, sans notification préalable.**

2. Spécifications

AUCUNE MAINTENANCE OU RÉPARATION D'AUCUNE SORTE NE DOIT ÊTRE ENTREPRISE, À L'EXCEPTION DU REMPLACEMENT DU NEZ.

L'outil oléopneumatique ProSert XTN20 est conçu pour le sertissage d'écrous aveugles STANLEY Engineered Fastening à l'aide d'un réglage de force et/ou de course.

L'outil ProSert XTN20 est utilisé pour sertir des écrous aveugles M3 à M10 en étant accouplé au nez adéquat. Une série d'équipements de pose au pas impérial est également disponible pour pouvoir sertir les inserts filetés UNC et UNF.

Les consignes de sécurité doivent être respectées en permanence.

2.1. Spécifications de l'outil

Force de traction :	Traction à la pression de traction définie de 5,0 bars	17,65 kN	3968 lbf	
Pression d'alimentation en air :	Min/Max	5-7 bars	72,5-101,5 lbf/in ²	
Pression d'huile :	Traction (max)	230 bars	3336 lbf/in ²	
Course :	Course du piston	3-7 mm	0.118-0.275 in	
Poids :	Avec le nez	1,59 kg	3,50 lb	
Niveau sonore :	Incertitude bruit : K=3dB(A)	<75 dB(A)	<75 dB(A)	
Vibrations :	Incertitude vibrations : K=0,1 m/s ²	<2,5 m/s ²	<8 ft/s ²	
Régime moteur :	Marche avant/Marche arrière	2000 t/min	2000 t/min	
Matière :	-	Aluminium	Acier	
Avdel® Gamme de produits :	Eurosert®	-	M3-M10	M4-M5
	Tôle fine Nutsert®	M3-M10	M3-M10	M3-M10
	DK/DL		M4-M10	-
	Euro Hexsert®/Hexsert®	-	M3-M8	M6
	Haute résistance Hexsert®	-	M6-M8	-
Écrous POP® Gamme de produits :	Squaresert®	-	M5-M8	-
	Écrou standard*	M3-M10	M3-M8	M4-M6
	Écrou moleté*	M4-M8	M4-M6	-
	Écrou fermé*	M3-M10	M3-M8	M4-M6
	Écrou hexagonal*	M4-M8	M4-M8	M4-M6
	Écrou Tetra*	M4-M8	M4-M8	-
	Boulon HB* :	M6-M8	M6-M8	-
Écrou tube*	M6	M6	-	
Caractéristiques supplémentaires :	Mode de fonctionnement Traction jusqu'à une force	Oui		
	Mode de fonctionnement Traction jusqu'à une course	Oui		
	Rotation avant/arrière auto	Oui		
	Accessoires mandrin sans clé	Oui		
	Commande auxiliaire manuelle d'inversion	Oui		
Joint hydrauliques à lèvres et joints toriques	Oui			

Les éléments marqués d'un astérisque * peuvent nécessiter un kit Adaptateur de mandrin (74202-02200 disponible dans le manuel des accessoires 07900-01073). L'outil ProSert XTN20 complet (74202) est composé de l'outil de base (numéro de pièce 74202-02000) et du nez adapté pour l'insert.

2.2. Contenu de l'emballage :

- 1 sertisseuse XTN20
- 1 jeu de nez et mandrins M4, M5, M6, M8
- 1 manuel d'utilisation papier
- 1 kit de maintenance

2.3. Liste des principaux composants

ref fig. 1 & 2

		Numéro de pièces détachées pour recommandeQté		
1	Mandrin	M4	07555-09004	1
		M5	07555-09005	1
		M6	07555-09006	1
		M8	07555-09008	1
2	Nez de pose	M4	07555-00904	1
		M5	07555-00905	1
		M6	07555-00906	1
		M8	07555-00908	1
3	Écrou de blocage	-	07555-00901	1
4	Carter de nez	-	74202-02021	1
5	Écrou de mandrin	-	74202-02022	1
6	Manchon réducteur	M4	07555-09104	1
		M5	07555-09105	1
		M6	07555-09106	1
		M8	07555-09108	1
7	Arbre d'entraînement	M4	07555-01004	1
		M5	07555-01005	1
		M6	07555-01006	1
		M8	07555-01008	1
8	Adaptateur mandrin		74202-02023	1
9	Tige de nez		74202-02039	-
10	Bague de suspension		74202-02012	1
11	Coulisseau de course		74202-02092	1
12	Repères de course		-	-
13	Goupille de blocage de course		74202-02095	1
14	Régleur de course		74202-02010	1
15	Encoche de régleur de course		-	-
16	Ensemble arrivée d'air		74202-02103	1
17	Gâchette d'inversion manuelle		74202-02030	1
18	Verrouillage du régulateur		74202-02038	1
19	Régulateur de pression		74202-02037	1
20	Gâchette		74202-02020	1
21	Chasse-goupille		07900-00624	1

Équipement de pose complet	M4	07555-09884
	M5	07555-09885
	M6	07555-09886
	M8	07555-09888

* Tous les équipements de pose complets sont livrés avec un écrou de blocage (3) 07555-00901.

Pour obtenir d'autres dimensions d'équipements, consultez notre site www.StanleyEngineeredFastening.com

3. Réglage de l'outil

▲ IMPORTANT - LISEZ LES CONSIGNES DE SÉCURITÉ DE LA PAGE 6 et 7 ATTENTIVEMENT AVANT LA MISE EN SERVICE.

Avant utilisation

- Choisissez l'équipement de pose approprié et installez-le.
- Raccordez la sertisseuse à l'arrivée d'air. Testez les cycles de traction et de rappel en enfonçant et en relâchant la gâchette **20**.
- Réglez l'outil à la course/pression voulue.

▲ ATTENTION - *une pression d'alimentation correcte est essentielle au bon fonctionnement de la sertisseuse. Des blessures et l'endommagement de l'outil peuvent être occasionnés en cas de pression incorrecte. La pression d'alimentation ne doit pas excéder celle indiquée dans les spécifications de la sertisseuse.*

4. Instructions d'utilisation

▲ IMPORTANT - LISEZ LES CONSIGNES DE SÉCURITÉ DE LA PAGE 6 et 7 ATTENTIVEMENT AVANT LA MISE EN SERVICE.

▲ IMPORTANT - L'ARRIVÉE D'AIR DOIT ÊTRE FERMÉE OU DÉBRANCHÉE AVANT L'INSTALLATION OU LE RETRAIT DU NEZ.

4.1 Equipement de pose (voir fig. 2).

Instructions de montage

Les numéros en gras font référence aux composants de l'équipement de pose de la fig. 1

- L'arrivée d'air doit être débranchée.
- S'il est toujours en place, retirez le carter du nez **4** et l'écrou du mandrin **5**, tout en enfonçant la tige du nez à ressort **9**.
- Insérez l'arbre d'entraînement **7** dans l'adaptateur de mandrin **8**.
- Fixez le mandrin **1** sur l'arbre d'entraînement **7**.
- Insérez le manchon réducteur **6** (si nécessaire) sur l'écrou du mandrin **5**.
- Vissez l'écrou du mandrin **5** sur l'adaptateur de mandrin **8** tout en tirant vers l'arrière la tige de nez sur ressort **9**. Serrez l'écrou du mandrin **5** dans le sens des aiguilles d'une montre.
- Tout en maintenant l'outil, vissez le carter du nez **4** et la pointe du nez **2** à l'aide de l'écrou de blocage de la pointe du nez **3**.
- Le retrait de l'équipement est effectué par la même opération dans l'ordre inverse.

L'outil toujours débranché de l'arrivée d'air, vissez à la main un écrou aveugle sur le mandrin.

- Placez la pointe du nez **2** sur le carter du nez **4** et verrouillez à l'aide de l'écrou de blocage **3** de façon que le mandrin **1** dépasse légèrement du rivet aveugle.
- Bloquez l'écrou **3** en tournant dans le sens des aiguilles d'une montre à l'aide d'une clé*. Retirez l'écrou du mandrin.

*Reportez-vous aux articles inclus dans le kit de maintenance 07900-09301 de page 13.

4.2 Alimentation en air

- Tous les outils fonctionnent avec de l'air comprimé à une pression minimale de 5,0 bars.
- Les régulateurs de pression et les systèmes de lubrification/filtrage automatiques doivent être utilisés sur l'arrivée d'air principale à moins de 3 mètres de l'outil (voir fig. 4).
- Les flexibles d'arrivée d'air doivent au minimum avoir une pression nominale de fonctionnement de 150% de la pression maximum produite par le système ou 10 bars, le plus élevé devant être appliqué.
- Les flexibles d'air doivent être résistants à l'huile, leur revêtement extérieur doit résister à l'abrasion et ils doivent être blindés si les conditions de fonctionnement peuvent engendrer leur endommagement.
- Tous les flexibles DOIVENT avoir un diamètre intérieur minimum de 6,4 millimètres.

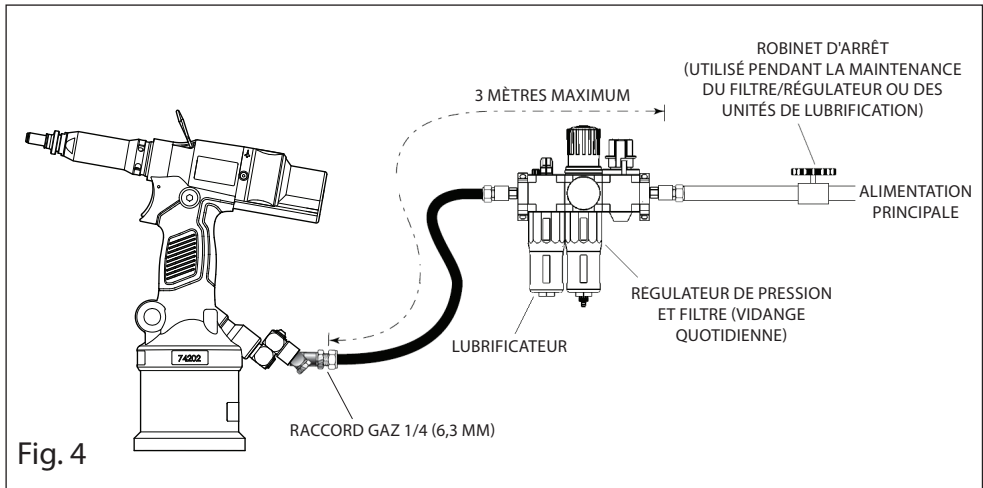

Si le système ci-dessus n'est pas disponible, vous pouvez essayer l'alternative suivante :

- Avant utilisation ou à la première mise en service, versez quelques gouttes d'huile lubrifiante dans l'arrivée d'air de l'outil si elle n'est pas équipée d'un système de lubrification. Si l'outil est utilisé de façon continue, le flexible doit être débranché de l'arrivée d'air principale et l'outil lubrifié toutes les deux à trois heures.
- Vérifiez l'absence de fuite d'air. S'ils sont endommagés, les flexibles et les raccords doivent être remplacés par des neufs.
- S'il n'y a pas de filtre sur le régulateur de pression, purgez la ligne d'air pour supprimer toutes les saletés ou eau accumulées, avant de raccorder le flexible à l'outil.

4.3 Instructions de réglage

- Le réglage de la course est principalement utilisé pour des tailles d'inserts plus petites M3-M4.
- Si vous réglez l'outil pour une course optimale, le régleur de course doit être réglé pour une course minimum (3mm) et le régulateur de pression **19** au réglage maximal.
- Si vous réglez l'outil pour une pression optimale, le régleur de course doit être réglé pour une course maximum (7mm) et le régulateur de pression **19** au réglage minimum.

En cas d'utilisation de différentes épaisseurs de prise, il est recommandé que l'outil soit réglé à la pression optimum plutôt qu'à la course/frappe optimum. Utilisez la prise maximum pour définir la pression optimum.

4.3.1 Réglage de la course (voir fig. 1A et 3)

Pour utiliser cet outil avec réglage de la course, vissez le régulateur de pression **19** complètement pour atteindre la pleine pression puis réglez le régleur de course à la longueur de course voulue :

- Ouvrez le coulisseau de course **11**.
- La goupille de verrouillage de la course **13** est libérée.
- Les flèches indiquent le sens de la course.
- Augmentez la course depuis le minimum jusqu'à ce que la déformation optimale soit atteinte.
- La graduation vous indique la longueur de course actuelle.
- Les paliers **12** indiqués sont 3, 5 et 7mm d'un côté et 4 et 6mm de l'autre côté.
- Alignez l'arrière du régleur de course **14** avec ces repères pour obtenir la longueur de course voulue.
- Chaque encoche **15** sur le régleur de course **14** équivaut à ± 0.1 mm de course.
- Refermez le coulisseau de course **11** avant utilisation dans l'environnement d'intervention.
- Le verrouillage de la course est activé quand le coulisseau de course **11** est refermé et que l'outil est en position verticale
- L'outil est alors prêt à l'emploi.

4.3.2 Réglage de la pression (voir fig. 1B et 3)

Pour utiliser cet outil avec réglage de la pression, tournez le régleur de course **14** à 7mm, puis dévissez le régulateur de pression **19** complètement pour atteindre la pression minimum puis réglez la pression voulue :

- Initialement l'écrou aveugle ne se déforme pas et l'outil tourne en sens inverse.
- Vissez le régulateur de pression **19** d'une rainure sur le corps du régulateur et testez.
- Répétez l'opération avec le régulateur de pression **19** jusqu'à atteindre la déformation voulue.
- 1 encoche sur le régulateur de pression **19** équivaut à une force de traction d'environ 20N.
- Une fois la déformation de l'écrou aveugle réussie, vérifiez l'écrou et augmentez la force si nécessaire.
- Augmentez d'une ou deux encoches supplémentaires pour permettre des variations sur les rivets aveugles.
- L'outil est alors prêt à l'emploi.

5. Procédure d'utilisation

Installation de l'écrou aveugle (voir Fig. 3)

Pour installer un écrou aveugle.

- Vérifiez d'avoir choisi le bon écrou aveugle.
- Enfoncez l'écrou dans le point d'application.
- Vérifiez que le nez est au bon angle de travail (90°).
- Poussez sur l'écrou aveugle avec l'outil pour qu'il tourne.
- Une fois entièrement et correctement inséré, appuyez sur la gâchette **20** de l'outil pour démarrer le cycle d'installation.
- Maintenez la gâchette **20** jusqu'à ce que l'écrou aveugle soit complètement inséré et que l'outil se soit complètement désengagé.

Si un écrou aveugle se coince dans l'application, appuyez sur la gâchette d'inversion manuelle **17** pour inverser le mandrin **1** et dévisser l'écrou. Débranchez également l'alimentation en air et utilisez le chasse-goupille de 4 mm **21** du kit de maintenance pour dégager le mandrin du carter du nez **4** montré sur la figure 1.

▲ ATTENTION -N'essayez pas de forcer l'installation d'un insert car cela peut endommager l'outil et/ou l'application.

6. Entretien l'outil

Un entretien régulier doit être réalisé par du personnel qualifié et une inspection complète doit être effectuée tous les ans ou tous les 500 000 cycles, selon ce qui est arrivé le plus vite.

Nettoyage et Maintenance

▲ DÉBRANCHEZ L'ARRIVÉE D'AIR

Les équipements de pose doivent être entretenus de façon hebdomadaire ou tous les 5 000 cycles.

▲ ATTENTION - Éliminez les poussières et la saleté du boîtier principal à l'aide d'air comprimé chaque fois que les orifices d'aération sont encrassés, là où le cylindre pneumatique se raccorde à la poignée en plastique. Portez des lunettes de protection et un masque anti-poussières homologués pour effectuer cette opération.

▲ ATTENTION N'utilisez jamais de solvants ou tout autre produit chimique décapant pour nettoyer les pièces non métalliques de l'outil. Ces produits chimiques pourraient attaquer la matière de ces pièces.

- Débranchez l'alimentation pneumatique
- Retirez l'équipement de pose complet à l'aide de la procédure inverse des Instructions de montage page 10 (4.1).
- Toute pièce usée ou endommagée doit être remplacée par une pièce neuve.
- Vérifiez particulièrement l'usure du mandrin.
- Réassemblez en respectant les instructions de montage.

6.1 Entretien journalier

- Vérifiez l'absence de fuite d'air. S'ils sont endommagés, les flexibles et les raccords doivent être remplacés par des neufs.
- Vérifiez que l'équipement de pose est en bon état et qu'il est correctement installé.
- Vérifiez que la course de l'outil est suffisante pour serrer l'écrou aveugle choisi. Voir Réglage de la course page 12 (4.3.1.).
- Vérifiez l'absence d'usure et de dommage sur le mandrin 1 dans le nez. Si nécessaire remplacez-le.

Kit de maintenance 07900-09301		
Numéro de pièce	Description	Quantité
07900-00624	Chasse-goupille 4mm	1
07900-00632	Clé 17mm/19mm	1
07900-00225	Clé Allen 5mm	1

6.2 Entretien hebdomadaire

- Vérifiez l'absence de fuite d'huile ou d'air sur le flexible d'alimentation, les raccords et l'outil.
- L'outil couché horizontalement, ouvrez le "bouchon d'huile" et vérifiez le niveau. S'il est bas, faites l'appoint, en vous référant au "Manuel d'entretien, Section 6.

Pour obtenir des informations complètes sur les instructions d'entretien, de dépannage et de maintenance, consultez le Manuel de Maintenance **07900-09302**.

7. Déclaration de conformité

Nous, **Avdel UK Limited, Stanley House, Works Road, Letchworth Garden City, Hertfordshire, SG6 1JY ROYAUME-UNI**, déclarons sous notre seule responsabilité que le produit :

Description	ProSert™ Sertisseuse oléopneumatique XTN20 d'écrous pour rivets aveugles
Marque/Modèle	POP-Avdel 74202
Numéro de série	

à laquelle se réfère cette déclaration est conforme aux normes suivantes :

ISO 12100:2010	EN ISO 28927-5:2009
EN ISO 11202:2010	EN ISO 3744:2010
EN ISO 4413:2010	EN ISO 11148-1:2011
EN ISO 4414:2010	EN 28662-1: 1993

La documentation technique a été compilée conformément à l'annexe 1, section 1.7.4.1, et à la Directive suivante :

2006/42/EC Directive Machines

Textes réglementaires du Royaume Uni 2008 N°1597 - faisant référence à la réglementation (de sécurité) en matière de fourniture de machines.

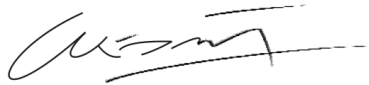

A. K. Seewraj

Responsable Technologie - Rivets aveugles CE

Avdel UK Limited, Stanley House, Works Road, Letchworth Garden City,
Hertfordshire, SG6 1JY UNITED KINGDOM

Lieu de diffusion : Letchworth Garden City

Date de diffusion : 01/04/2015



Ce dispositif est conforme à la Directive
Machines 2006/42/CE

STANLEY
Engineered Fastening

8. Protégez votre investissement !

GARANTIE POUR OUTIL INSERT AVEUGLE POP® Avdel®

STANLEY Engineered Fastening garantit que tous les outils ont été fabriqués avec soin et qu'ils seront exempts de défauts de matière ou de fabrication dans des conditions normales d'utilisation et d'entretien pendant une période de un (1) an.

Cette garantie s'applique à l'acheteur de première main et pour un usage d'origine.

Exclusions :

Usure normale.

La maintenance périodique, la réparation et le remplacement des pièces dus à une usure normale ne sont pas couverts par de cette garantie.

Utilisation abusive et incorrecte.

Les défauts et dommages résultant d'une utilisation ou d'un stockage incorrects, d'une utilisation inappropriée ou abusive, d'un accident ou d'une négligence, comme les dommages physiques par exemple, ne sont pas couverts par cette garantie.

Réparation ou modification non autorisées.

Les défauts et dommages résultant d'une réparation, de réglages tests, d'une installation, d'une maintenance, d'une altération ou d'une modification de quelque sorte que ce soit, par quiconque n'appartenant pas à STANLEY Engineered Fastening ou l'un de ses représentants agréés, ne sont pas couverts par cette garantie.

Toutes les autres garanties, explicites ou implicites, dont les garanties de commercialisation ou d'adaptation à un usage particulier sont exclues par la présente.

Si cet outil devait ne pas répondre à la garantie, retournez-le dans les meilleurs délais au centre de réparation agréé par notre usine, le plus proche. Pour obtenir la liste des centres de réparation agréés POP® Avdel® aux USA et au Canada, appelez notre numéro gratuit (877)3642781.

En dehors des USA et du Canada, consultez notre site Internet **www.StanleyEngineeredFastening.com** pour trouver votre centre STANLEY Engineered Fastening le plus proche.

STANLEY Engineered Fastening remplacera alors, gratuitement, toute partie ou pièces jugées défectueuses par nos soins ayant pour cause un défaut de pièce ou de fabrication, et retournera l'outil en prépayé. Ceci représente notre unique obligation concernant cette garantie. En aucun cas STANLEY Engineered Fastening ne saura être tenu responsable pour quelque dommage consécutif ou spécial découlant de l'achat ou de l'utilisation de cet outil.

Enregistrez votre Outil pour rivet aveugle en ligne.

Pour enregistrer votre garantie en ligne, consultez notre page <http://www.stanleyengineeredfastening.com/popavdel-powertools/warranty-card>

Merci d'avoir choisi un outil STANLEY Engineered Fastening POP® Avdel® .

© 2015 Stanley Black & Decker, Inc.

Tutti i diritti riservati.

Le informazioni fornite non possono essere riprodotte e/o rese pubbliche in alcun modo e con qualsiasi mezzo (elettronico o meccanico) senza la preventiva ed esplicita autorizzazione scritta di STANLEY Engineered Fastening. Le informazioni fornite si basano su dati noti al momento dell'uscita di questo prodotto. STANLEY Engineered Fastening persegue una politica di continuo miglioramento dei propri prodotti, e pertanto i prodotti possono essere soggetti a modifiche. Le informazioni fornite sono applicabili al prodotto fornito da STANLEY Engineered Fastening. Pertanto, STANLEY Engineered Fastening non può essere ritenuta responsabile a fronte di eventuali danni derivanti da possibili deviazioni dalle specifiche originali del prodotto.

Le informazioni disponibili sono state composte con la massima cura. Tuttavia, STANLEY Engineered Fastening non accetta alcuna responsabilità per quanto riguarda eventuali errori presenti nelle informazioni, né a seguito delle relative conseguenze. STANLEY Engineered Fastening non accetta alcuna responsabilità per danni derivanti da attività svolte da terzi. I nomi operativi, nomi commerciali, marchi registrati, ecc. utilizzati da STANLEY Engineered Fastening non devono essere considerata liberi, ai sensi della legislazione in materia di protezione dei marchi.

SOMMARIO

	PAGINA
1. Definizioni di sicurezza	6
2. Specifiche	8
2.1 Specifiche dell'attrezzo di piazzamento	8
2.2 Contenuto della confezione	8
2.3 Elenco dei principali componenti	9
3. Configurazione dell'attrezzo	10
4. Istruzioni di funzionamento	10
4.1 Testate di equipaggiamento	10
4.2 Alimentazione dell'aria	11
4.3 Istruzioni di settaggio	11
5. Procedura operativa	12
6. Manutenzione dell'utensile	13
6.1 Manutenzione giornaliera	13
6.2 Manutenzione settimanale	13
7. Dichiarazione di conformità	14
8. Proteggi il tuo investimento! Registrazione della garanzia	15



Questo manuale di istruzioni deve essere letto da qualsiasi persona che installa o utilizza il presente utensile con particolare attenzione alle seguenti norme di sicurezza.

1. Definizioni di sicurezza

Le definizioni sottostanti descrivono il livello di allerta rappresentato da ogni parola di segnalazione. Si invita a leggere attentamente il manuale, prestando attenzione a questi simboli.

▲ **PERICOLO:** indica una situazione di pericolo imminente che, se non evitata, provoca lesioni gravi o addirittura mortali.

▲ **AVVERTENZA:** indica una situazione potenzialmente pericolosa che, se non evitata, può causare morte o gravi lesioni.

▲ **ATTENZIONE:** indica una situazione potenzialmente pericolosa che, se non evitata, potrebbe provocare lesioni di gravità lieve o media.

ATTENZIONE: Usato senza il simbolo di attenzione per la sicurezza indica una situazione di potenziale pericolo che, se non evitata, potrebbe causare danni alla proprietà.

L'uso o la manutenzione impropri di questo prodotto potrebbe causare gravi danni a cose e persone. Leggere attentamente le avvertenze e le istruzioni per l'uso prima di utilizzare questa apparecchiatura. Durante l'uso degli utensili elettrici, è sempre necessario seguire le precauzioni di sicurezza di base per ridurre il rischio di lesioni personali.

CONSERVARE LE PRESENTI ISTRUZIONI.

AVVERTENZA:

1. Non utilizzare al di fuori dello scopo previsto per il piazzamento di inserti filettati di STANLEY Engineered Fastening.
2. Utilizzare solo componenti, dispositivi di fissaggio e accessori raccomandati dal costruttore.
3. Non modificare l'utensile in alcun modo. Qualsiasi modifica dell'utensile è effettuata dal cliente e sarà sotto la totale responsabilità del cliente e comporterà l'inefficacia delle garanzie applicabili.
4. Prima dell'uso, verificare il cattivo allineamento e inceppamento di parti mobili, la rottura di componenti e ogni altra condizione che possa influire sul funzionamento dell'utensile. Se danneggiato, far riparare l'utensile prima dell'uso. Rimuovere qualsiasi chiave o chiave di regolazione prima dell'uso.
5. L'utensile deve essere sempre mantenuto in condizioni operative sicure ed ispezionato ad intervalli regolari per verificare la presenza di danni e deve essere messo in funzione da personale qualificato. Qualsiasi procedura di smontaggio deve essere effettuata soltanto da personale qualificato. Non smontare questo utensile senza prima fare riferimento alle istruzioni di manutenzione.
6. L'aria di alimentazione di esercizio non deve essere superiore a 7 bar (100 PSI).



7. Gli operatori e le altre persone presenti nella zona di lavoro devono indossare occhiali di sicurezza approvati ANSI Z87.1 CAN/CSA Z94.3 con protezioni laterali. Indossare sempre occhiali di protezione e dispositivi di protezione dell'udito durante l'uso.

8. *Usare indumenti adeguati. Non indossare abiti lenti o gioielli. Tenere capelli, vestiti e guanti lontano dalle parti in movimento. Abiti larghi, gioielli o capelli lunghi possono impigliarsi nelle parti in movimento.*
9. *Non utilizzare un utensile diretti verso la persona(e).*
10. *NON adoperare l'utensile con l'alloggiamento della punta rimosso.*
11. *Adottare un equilibrio stabile o una posizione stabile prima di azionare l'utensile.*
12. *Prima dell'uso, controllare che le linee aeree per la presenza di danni, tutti i collegamenti devono essere sicuri e protetti. Non far cadere oggetti pesanti sui tubi flessibili. Un forte impatto può causare danni interni e provocare una rottura prematura del tubo.*
13. *Non sollevare l'utensile di inserimento per il tubo flessibile. Utilizzare sempre la maniglia dell'utensile di inserimento.*
14. *I fori di ventilazione non devono essere bloccati o coperti.*
15. *collegare il tubo dell'aria dall'utensile prima di eseguire qualsiasi operazione di manutenzione, tentare di regolare, inserire o rimuovere un gruppo di punte.*
16. *Mantenere l'impugnatura dell'utensile asciutte, pulite e prive di olio e grasso.*
17. *Durante il trasporto dell'utensile, tenere le mani lontano dal grilletto per evitare l'attivazione accidentale.*
18. *Non lasciare mai l'utensile in funzione incustodito. Scollegare il tubo flessibile dell'aria quando l'utensile non è in uso.*
19. *È necessario uno spazio adeguato per le mani dell'operatore dell'utensile prima di procedere.*
20. *Non abusare dell'utensile facendolo cadere o utilizzandolo come un martello.*
21. *Evitare l'ingresso di sporcizia e corpi estranei dall'impianto idraulico dell'utensile per evitare malfunzionamenti dello stesso.*

**La politica di STANLEY Engineered Fastening
è incentrata sullo sviluppo e miglioramento continuo dei propri prodotti.
Ci riserviamo il diritto di modificare le specifiche
di qualsiasi prodotto senza preavviso.**

2. Descrizione

NON ESEGUIRE LA MANUTENZIONE O RIPARAZIONE IN NESSUN CASO, FATTA ECCEZIONE PER LA SOSTITUZIONE DEGLI EQUIPAGGIAMENTI.

L'attrezzo idropneumatico ProSert XTN20 è progettato per il piazzamento di inserti filettati di STANLEY Engineered Fastening attraverso la regolazione della forza e/o della corsa.

L'utensile ProSert XTN20 viene utilizzato per piazzare gli inserti filettati da M3 a M10 quando è accoppiato con i relativi equipaggiamenti. Sono inoltre disponibili equipaggiamenti con mandrini imperiali per il posizionamento di inserti con dimensioni della filettatura in pollici per UNC e UNF.

Le istruzioni di sicurezza devono essere sempre seguite.

2.1. Specifiche dell'attrezzo di piazzamento

Forza di trazione:	Forza di trazione @ dichiarata 5,0 bar	17,65 kN	3968 lbf
Pressione di alimentazione dell'aria:	Min/Max	5-7 bar	72,5-101,5 lbf/in ²
Pressione dell'olio:	Trazione (max)	230 bar	3336 lbf/in ²
Corsa:	Corsa del pistone	3-7 mm	0,118-0,275 in
Peso:	Compresa l'attrezzatura delle punte	1,59 kg	3,50 lb
Livello di rumorosità:	Rumore incertezza: K=3dB(A)	<75 dB(A)	<75 dB(A)
Vibrazioni:	Vibrazione incertezza: K=0.1 m/s ²	<2,5 m/s ²	<8 ft/s ²
Velocità del motore:	Avanti e indietro	2000 giri/min	2000 giri/min
Materiale:	-	Alluminio	Acciaio
Avdel® Gamma di prodotto:	Eurosert®	-	M3-M10
	Thin Sheet Nutsert®	M3-M10	M3-M10
	DK/DL		M4-M10
	Euro Hexsert®/Hexsert®	-	M3-M8
	High Strength Hexsert®	-	M6-M8
	Squaresert®	-	M5-M8
POP Nut® Gamma di prodotti:	Dado Standard*	M3-M10	M3-M8
	Dado zigrinato*	M4-M8	M4-M6
	Dado a estremità chiusa*	M3-M10	M3-M8
	Dado esagonale *	M4-M8	M4-M8
	Tetra Dado*	M4-M8	M4-M8
	Bullone HB*	M6-M8	M6-M8
Caratteristiche aggiuntive:	Dado a tubo*	M6	M6
	Modalità operativa Trazione-Forza	Sì	
	Modalità operativa Trazione-Corsa	Sì	
	Rotazione On/Off automatica	Sì	
	Raccordi mandrino liberi dell'utensile	Sì	
	Esclusione inversione manuale	Sì	
	Anelli di tenuta idraulica e O-ring	Sì	

Gli articoli contrassegnati con un asterisco (*) potrebbero richiedere un kit adattatore per mandrino (art. 74202-02200 nel Manuale di accessori 07900-01073). Un utensile completo ProSert XTN20 (74202) è costituito dalla base (numero di parte 74202-02000) e l'equipaggiamento appropriato per l'inserto.

2.2. La confezione contiene:

- 1 Attrezzo per inserti filettati XTN20
- 1 set di equipaggiamenti punte e mandrini M4, M5, M6, M8
- 1 Manuale di istruzioni stampato
- 1 Kit di manutenzione

2.3. Elenco dei componenti principali

ref fig. 1 & 2

		Riordine		Qtà
		Numeri pezzi di ricambio		
1	Mandrino	M4	07555-09004	1
		M5	07555-09005	1
		M6	07555-09006	1
		M8	07555-09008	1
2	Punta	M4	07555-00904	1
		M5	07555-00905	1
		M6	07555-00906	1
		M8	07555-00908	1
3	Dado di bloccaggio	-	07555-00901	1
4	Involucro della punta	-	74202-02021	1
5	Dado del mandrino	-	74202-02022	1
6	Manicotto di riduzione	M4	07555-09104	1
		M5	07555-09105	1
		M6	07555-09106	1
		M8	07555-09108	1
7	Albero di trasmissione	M4	07555-01004	1
		M5	07555-01005	1
		M6	07555-01006	1
		M8	07555-01008	1
8	Adattatore per mandrino		74202-02023	1
9	Asta della punta		74202-02039	-
10	Anello di sospensione		74202-02012	1
11	Slitta della corsa		74202-02092	1
12	Contrassegni di indicazione della corsa		-	-
13	Perno di bloccaggio della corsa		74202-02095	1
14	Dispositivo di impostazione della corsa		74202-02010	1
15	Rientranza del Dispositivo di impostazione della corsa		-	-
16	Gruppo aspirazione aria		74202-02103	1
17	Grilletto di inversione manuale		74202-02030	1
18	Blocco regolatore		74202-02038	1
19	Regolatore di pressione		74202-02037	1
20	Grilletto		74202-02020	1
21	Spinta perno		07900-00624	1

Gruppo degli equipaggiamenti completo	M4	07555-09884
	M5	07555-09885
	M6	07555-09886
	M8	07555-09888

* Tutte le dimensioni sono fornite con dado di bloccaggio (3) 07555-00901.

Per ulteriori formati, visitare www.StanleyEngineeredFastening.com

3. Configurazione dell'attrezzo

▲ IMPORTANTE - LEGGERE ATTENTAMENTE LE NORME DI SICUREZZA A PAGINA 6 e 7 PRIMA DELLA MESSA IN SERVIZIO.

Prima dell'uso

- Selezionare l'equipaggiamento delle dimensioni appropriate e installarlo.
- Collegare l'attrezzo di piazzamento all'alimentazione dell'aria. Testare i cicli di trazione e ritorno premendo e rilasciando il grilletto **20**.
- Impostare l'attrezzo alla corsa/pressione desiderata.

▲ ATTENZIONE - una pressione di alimentazione adeguata è importante per il corretto funzionamento dell'impianto. Potrebbero verificarsi lesioni personali o danni alle apparecchiature in assenza delle pressioni corrette. La pressione di alimentazione non deve superare quella indicata nella specifica dell'attrezzo di inserimento.

4. Istruzioni di funzionamento

▲ IMPORTANTE - LEGGERE ATTENTAMENTE LE NORME DI SICUREZZA A PAGINA 6 e 7 PRIMA DELLA MESSA IN SERVIZIO.

▲ IMPORTANTE - L'ALIMENTAZIONE DELL'ARIA DEVE ESSERE SPENTA O SCOLLEGATA PRIMA DI MONTARE O SMONTARE IL GRUPPO DELLE PUNTE.

4.1 Equipaggiamenti (vedi Fig.2).

Istruzioni di Montaggio

I numeri in grassetto si riferiscono ai componenti del gruppo delle punte in figura 1.

- L'alimentazione dell'aria deve essere scollegata.
- Se è ancora montato, rimuovere l'alloggiamento della punta **4** e il dado di fissaggio del mandrino **5**, tirando indietro la punta **9** caricata a molla.
- Inserire l'albero di trasmissione **7** nell'adattatore del mandrino **8**.
- Montare il mandrino **1** sull'albero di trasmissione **7**.
- Inserire il Manicotto di riduzione **6** (se specificato) nel dado del mandrino **5**.
- Avvitare il dado del mandrino **5** sull'adattatore del mandrino **8** tirando indietro l'asta della punta caricata a molla **9**. Serrare il dado del mandrino **5** in senso orario.
- Tenendo l'adattatore dell'utensile, avvitare l'alloggiamento della punta **4** e la punta **2** con il dado di bloccaggio della punta **3**.
- L'operazione inversa effettua la rimozione delle apparecchiature.

Con l'attrezzo ancora scollegato dall'alimentazione dell'aria, avvitare un inserto filettato sul mandrino manualmente.

- Posizionare la punta **2** sull'alloggiamento della punta **4** e bloccarla con il dado di bloccaggio **3** in modo che il mandrino **1** sporga leggermente oltre il rivetto noce.
- Bloccare il dado di bloccaggio **3** ruotando in senso orario con una chiave*. Rimuovere l'inserto filettato dal mandrino.

*Fare riferimento agli articoli inclusi nel Kit di manutenzione 07900-09301 a pagina 13.

4.2 Alimentazione dell'aria

- Tutti gli utensili vengono adoperati con aria compressa ad una pressione minima di 5,0 bar.
- I regolatori di pressione e i sistemi di filtraggio/lubrificazione automatici devono essere utilizzati sull'alimentazione dell'aria principale entro 3 metri dall'utensile (vedi fig. 4).
- I tubi flessibili di alimentazione dell'aria avranno una pressione nominale di esercizio efficace minima pari al 150% della pressione massima prodotta nel sistema o 10 bar, a seconda di quale sia il valore superiore.
- I tubi dell'aria devono essere resistenti all'olio, essere dotati di un rivestimento esterno resistente alle abrasioni e ed essere rinforzati qualora le condizioni d'impiego possono causare il danneggiamento dei tubi flessibili.
- Tutti i flessibili DEVONO avere un diametro minimo del foro di 6,4 millimetri.

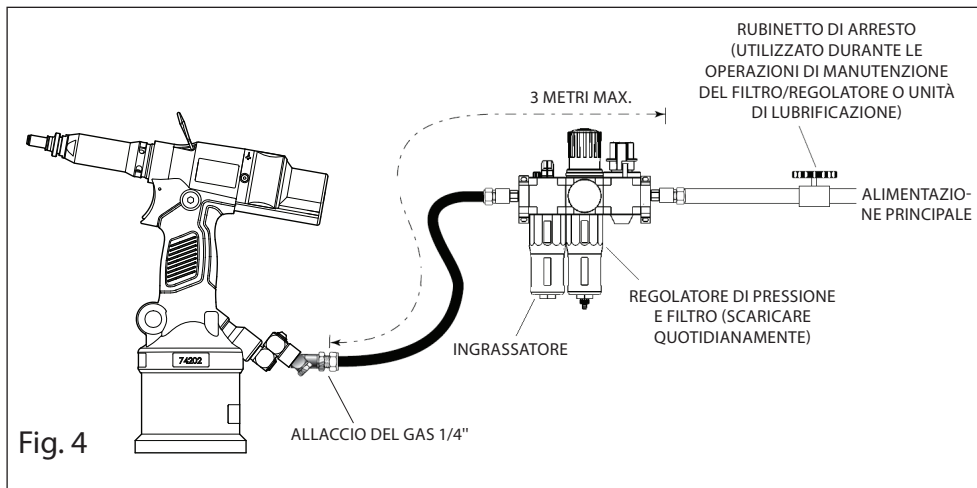

Se il suddetto sistema non è disponibile, è possibile utilizzare le seguenti alternative:

- Prima dell'uso, o prima di mettere l'attrezzo in servizio, versare qualche goccia di olio lubrificante leggero e pulito nell'ingresso dell'aria dell'utensile se non è montato alcun lubrificatore sull'alimentazione dell'aria. Se l'apparecchio viene utilizzato in modalità funzionamento continuo, il tubo dell'aria deve essere scollegato dall'alimentazione principale dell'aria e l'attrezzo lubrificato ogni due o tre ore.
- Verificare la presenza di eventuali perdite di aria. In caso di danneggiamento, i tubi flessibili e i raccordi devono essere sostituiti con nuovi componenti.
- Se non c'è nessun filtro sul regolatore di pressione, spurgare l'aria per eliminare la sporcizia o acqua accumulata prima di collegare il tubo dell'aria all' attrezzo.

4.3 Istruzioni di impostazione

- La funzione di regolazione della corsa è utilizzata principalmente per inserti di dimensioni inferiori M3-M4.
- Se si sta impostando l'attrezzo per la corsa ottimale, il dispositivo di impostazione della corsa deve essere regolato alla corsa minima (3mm) e il Regolatore di pressione **19** deve essere regolato all'impostazione massima.
- Se si sta impostando l'attrezzo per la pressione ottimale, il dispositivo di impostazione della corsa deve essere regolato alla corsa massima (7mm) e il Regolatore di pressione **19** deve essere regolato all'impostazione minima.

In presenza di diversi spessori di aderenza si consiglia sempre di impostare l'utensile per la pressione ottimale invece della battuta ottimale. Utilizzare le condizioni di aderenza massime per impostare la pressione ottimale.

4.3.1. Regolazione della corsa (vedi Fig. 1A e 3).

Per utilizzare questo attrezzo con funzionamento corsa impostata, avvitare completamente il Regolatore di pressione **19** per ottenere la massima pressione, quindi regolare il Dispositivo di impostazione della corsa alla lunghezza della corsa desiderata:

- Aprire il Dispositivo di scorrimento della corsa **11**.
- Il Perno di blocco della corsa **13** sarà rilasciato.
- Le frecce direzionali indicano la direzione della corsa.
- Aumentare la corsa dal minimo fino a ottenere una deformazione ottimale.
- La scala fornisce un'indicazione dell'attuale lunghezza della corsa.
- Gli incrementi **12** mostrati sono 3, 5 e 7mm su un lato e 4 e 6mm sul lato opposto.
- Allineare la parte posteriore del Dispositivo di impostazione della corsa **14** con questi indicatori per ottenere la lunghezza della corsa desiderata.
- Ogni rientranza **15** sul Dispositivo di impostazione della corsa **14** è pari a $\pm 0,1$ mm di corsa.
- Chiudere il Dispositivo di scorrimento della corsa **11** prima di utilizzarlo nell'ambiente dell'applicazione.
- Il Blocco della corsa si attiverà quando il Dispositivo di scorrimento della corsa **11** viene chiuso quando l'attrezzo è in posizione verticale
- Ora l'attrezzo è pronto per il funzionamento.

4.3.2. Regolazione della pressione (vedi Fig. 1B & 3).

Per utilizzare questo utensile con funzionamento a pressione impostata, caricare il dispositivo di impostazione della corsa **14** a 7 mm, avvitare il regolatore di pressione **19** per ottenere la pressione minima, quindi regolare alla pressione desiderata:

- Inizialmente l'inserto filettato non si deforma e l'utensile ruoterà via.
- Avvitare il Regolatore di pressione **19** di 1 scanalatura sul corpo del regolatore e testare.
- Ripetere l'operazione con il Regolatore di pressione **19** fino a ottenere la deformazione ottimale.
- 1 tacca sul Regolatore di pressione **19** equivale a circa 20N di forza di trazione.
- Dopo aver portato a termine con successo la deformazione di un inserto filettato, controllare la deformazione dell'inserto e aumentare la forza se necessario.
- Aumentare di 1 o 2 tacche extra per consentire la variazione nei dadi a rivetto cieco.
- Ora l'attrezzo è pronto per il funzionamento.

5. Procedura operativa

Inserimento di un inserto filettato (vedi Fig. 3).

Per inserire un inserto filettato.

- Controllare che sia stato selezionato l'inserto filettato corretto.
- Spingere l'inserto nell'applicazione.
- Controllare che il mandrino si trovi ad angolo retto (90°) rispetto al lavoro.
- Spingere l'inserto con l'utensile per ruotarlo su.
- Una volta inserito completamente e correttamente, premere l'interruttore del grilletto dell'utensile **20** per avviare il ciclo di installazione.
- Tenere premuto il grilletto **20** fino a quando l'inserto non è completamente inserito e l'utensile si è completamente disinserito.

Se un inserto filettato rimane incastrato in un'applicazione, premere il grilletto di inversione manuale **17** per invertire il mandrino **1** e far ruotare via l'inserto. In alternativa, scollegare l'alimentazione di aria e utilizzare il perno da 4 mm **21** fornito nel kit di manutenzione per disinnestare il mandrino tramite l'alloggiamento della punta **4** mostrato nella figura 1.

▲ ATTENZIONE - non tentare di forzare l'installazione di un inserto poiché questo può causare danni all'apparecchio e/o applicazione.

6. Manutenzione dell'utensile

Una regolare manutenzione deve essere eseguita da personale qualificato e un controllo completo eseguito annualmente o ogni 500.000 cicli, a seconda di quale si verifica per primo.

Pulizia e manutenzione

▲ SCOLLEGARE L'ALIMENTAZIONE DELL'ARIA

Gli equipaggiamenti devono essere sottoposti a manutenzione ad intervalli settimanali o ogni 5000 cicli

▲ ATTENZIONE- *Aspirare polvere e sporizia dal corpo principale con aria secca non appena si nota l'accumulo di sporizia dentro e intorno alle prese d'aria dove il cilindro pneumatico si collega alla maniglia in plastica. Quando si esegue questa procedura indossare occhiali di protezione e mascherine antipolvere omologati.*

▲ ATTENZIONE - *non utilizzare solventi o altri prodotti chimici aggressivi per pulire le parti non metalliche dell'apparato. Questi prodotti chimici indeboliscono i materiali utilizzati per questi componenti.*

- Scollegare l'alimentazione dell'aria
- Rimuovere l'equipaggiamento usando la procedura inversa rispetto alle Istruzioni di Montaggio a pagina 10 (4.1).
- Qualsiasi parte usurata o danneggiata deve essere sostituita con una parte nuova.
- In particolare, verificare l'usura del mandrino.
- Assemblare secondo le istruzioni di montaggio.

6.1 Manutenzione giornaliera

- Verificare la presenza di eventuali perdite di aria. In caso di danneggiamento, i tubi flessibili e i raccordi devono essere sostituiti con nuovi componenti.
- Verificare che l'equipaggiamento sia corretto e montato correttamente.
- Verificare se la corsa dell'utensile è adeguata per inserire l'inserito filettato prescelto. Vedere Regolazione della corsa a pagina 12 (punto 4.3.1).
- Ispezionare il mandrino **1** nell'equipaggiamento per la presenza di usura o danni. Se necessario, sostituirlo.

6.2 Manutenzione settimanale

Kit di manutenzione 07900-09301		
Numero pezzo	Descrizione	Qtà
07900-00624	Perno da 4mm	1
07900-00632	Chiave 17mm/19mm	1
07900-00225	Chiave a brugola da 5mm	1

- Controllare che non vi siano perdite di olio e perdite d'aria sul tubo di alimentazione dell'aria, nei raccordi e l'utensile.
- Con l'utensile posizionato in orizzontale, aprire il "Tappo dell'olio" e controllare il livello dell'olio. Se è basso, rimboccarlo facendo riferimento a "Manuale di manutenzione, Sezione 6.

Per le istruzioni di riparazione completa, risoluzione degli errori e manutenzione fare riferimento al manuale di manutenzione **07900-09302**.

7. Dichiarazione di conformità

Noi, **Avdel UK Limited, Stanley House, Works Road, Letchworth Garden City, Hertfordshire, SG6 1JY REGNO UNITO** dichiariamo sotto la nostra unica responsabilità che il prodotto:

Descrizione	ProSert™ XTN20 Utensile idropneumatico per inserti filettati
Marca/Modello	POP-Avdel 74202
N° di serie	

a cui si riferisce la presente dichiarazione è conforme ai seguenti standard:

ISO 12100:2010	EN ISO 28927-5:2009
EN ISO 11202:2010	EN ISO 3744:2010
EN ISO 4413:2010	EN ISO 11148-1:2011
EN ISO 4414:2010	EN 28662-1: 1993

La documentazione tecnica è predisposta in conformità con l'Allegato 1, sezione 1.7.4.1 ,
In conformità con la seguente Direttiva:

2006/42/EC La Direttiva sui macchinari

UK Statutory Instruments 2008 No 1597 - The Supply of Machinery (Safety) Regulations refers.

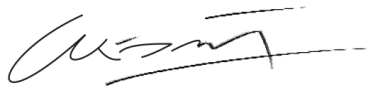

A. K. Seewraj

Responsabile delle Tecnologie - EU Blind Fastening

Avdel UK Limited, Stanley House, Works Road, Letchworth Garden City,
Hertfordshire, SG6 1JY REGNO UNITO

Luogo di emissione: Letchworth Garden City

Data di rilascio: 01-04-2015



Questa macchina è conforme alla
Direttiva Macchine 2006/42/CE

STANLEY[®]
Engineered Fastening

8. Proteggi il tuo investimento!

GARANZIA DELLA RIVETTATRICE PER INSERTI FILETTATI POP® Avdel®

STANLEY Engineered Fastening garantisce che tutti gli utensili sono stati fabbricati accuratamente e, in condizioni di utilizzo e manutenzione normali, saranno esenti da difetti materiali e di fabbricazione per un periodo di un (1) anno.

La presente garanzia si applica al primo acquirente dell'utensile che lo utilizzi esclusivamente per lo scopo previsto.

Esclusioni:

Usura normale.

Gli interventi di manutenzione periodica, la riparazione o la sostituzione di parti richiesti per via della normale usura non sono coperti dalla presente garanzia.

Abuso e utilizzo improprio.

Eventuali difetti o danni causati da impiego e stoccaggio impropri, utilizzo scorretto o abuso dell'utensile, accidentali o frutto di negligenza, quali i danni materiali, non sono coperti dalla presente garanzia.

Interventi di assistenza o modifiche da parte di personale non autorizzato.

Eventuali difetti o danni causati da interventi di assistenza, regolazione di prova, installazione, interventi di manutenzione, alterazioni o modifiche di qualsiasi genere apportati da persone diverse dal personale STANLEY Engineered Fastening o dai tecnici dei nostri centri di assistenza non sono coperti dalla presente garanzia.

Tutte le altre garanzie, espresse o implicite, inclusa qualsiasi garanzia di commerciabilità o idoneità a un particolare scopo, sono escluse.

Qualora questo utensile non soddisfi i requisiti sanciti dalla presente garanzia, restituiscilo immediatamente al nostro centro di assistenza autorizzato più vicino a te. Per ricevere un elenco dei Centri di Assistenza POP® Avdel® autorizzati negli Stati Uniti o in Canada, chiamare il nostro numero verde (877)364 2781.

Fuori dagli Stati Uniti e dal Canada, visita il nostro sito web

www.StanleyEngineeredFastening.com per trovare il centro STANLEY Engineered Fastening più vicino.

STANLEY Engineered Fastening provvederà a sostituire, senza alcun costo, la parte o le parti da noi individuate come difettose a causa di difetti del materiale di fabbricazione e restituirà l'utensile prepagato. Ciò rappresenta il nostro solo obbligo ai sensi della presente garanzia. In nessun caso STANLEY Engineered Fastening sarà ritenuta responsabile per eventuali danni consequenziali o speciali derivanti dall'acquisto o dall'uso di questo utensile.

Registra la tua Rivettatrice per inserti filettati online.

Per registrare la garanzia online, visitare la pagina

<http://www.stanleyengineeredfastening.com/popavdel-powertools/warranty-card>

Grazie per aver scelto un utensile a marchio STANLEY Engineered Fastening's POP® Avdel®.

© 2015 Stanley Black & Decker, Inc.

Alle rechten voorbehouden.

De verstrekte informatie mag geenszins worden veelevoudigd en/of openbaar gemaakt, op welke wijze en met welke middelen dan ook (elektronisch of mechanisch), zonder voorafgaande uitdrukkelijke en schriftelijke toestemming van STANLEY Engineered Fastening. De verstrekte informatie is gebaseerd op de gegevens die bekend waren op het moment van het verschijnen van dit product. STANLEY Engineered Fastening voert een beleid van continue productverbetering, wijzigingen zijn derhalve voorbehouden. De verstrekte informatie is geldig voor het product zoals dit door STANLEY Engineered Fastening is geleverd. STANLEY Engineered Fastening kan derhalve niet aansprakelijk worden gesteld voor eventuele schade voortvloeiend uit afwijkingen van de oorspronkelijke specificaties van het product.

De beschikbare informatie is met alle mogelijke zorg samengesteld. STANLEY Engineered Fastening kan niet aansprakelijk worden gesteld voor eventuele fouten in de informatie of voor de gevolgen daarvan. STANLEY Engineered Fastening kan niet aansprakelijk gesteld worden voor schade voortvloeiend uit werkzaamheden die door derden zijn uitgevoerd. De door STANLEY Engineered Fastening gebruikte gebruiksnamen, handelsnamen, geregistreerde handelsmerken, etc. mogen krachtens de wetgeving inzake de bescherming van handelsmerken niet als vrij worden beschouwd.

INHOUD

	PAGINA
1. Veiligheidsvoorschriften	6
2. Specificaties	8
2.1 Blindklinkmoeren gereedschap specificaties	8
2.2 Inhoud van de verpakking	8
2.3 Hoofdcomponenten	9
3. Het apparaat instellen	10
4. Bedieningsinstructies	10
4.1 Neusstukken	10
4.2 Luchttoevoer	11
4.3 Instelinstructies	11
5. Bedieningsprocedure	12
6. Onderhoud aan het gereedschap	13
6.1 Dagelijks onderhoud	13
6.2 Wekelijks onderhoud	13
7. Conformiteitsverklaring	14
8. Bescherm uw investering. Garantieregistratie	15



Deze gebruiksaanwijzing moet worden gelezen door alle personen die dit gereedschap gebruiken, in het bijzonder de volgende veiligheidsvoorschriften.

1. Veiligheidsvoorschriften

De onderstaande voorschriften beschrijven het veiligheidsniveau voor ieder signaleringswoord. Lees de gebruiksaanwijzing a.u.b. zorgvuldig door en let op deze symbolen.

- ▲ **GEVAAR:** Geeft een dreigend gevaar aan dat, indien dit niet wordt voorkomen, leidt tot de dood of ernstig letsel.
- ▲ **WAARSCHUWING:** Geeft een mogelijk gevaar aan dat, indien dit niet wordt voorkomen, kan leiden tot de dood of ernstig letsel.
- ▲ **LET OP:** Geeft een mogelijk gevaarlijke situatie aan die, indien dit niet wordt voorkomen, zou kunnen leiden tot gering of matig letsel.

LET OP: Gebruikt zonder het waarschuwingssymbool geeft dit een mogelijk gevaarlijke situatie aan die, indien dit niet wordt voorkomen, zou kunnen leiden tot eigendomsschade.

Verkeerd gebruik of onderhoud van dit apparaat kan leiden tot ernstig letsel of eigendomsschade. Lees en begrijp alle waarschuwing en bedieningsinstructies voordat u dit gereedschap gebruikt. Wanneer u motor aangedreven gereedschap gebruikt, moet u altijd de elementaire veiligheidsmaatregelen in acht nemen zodat het risico op persoonlijk letsel wordt beperkt.

BEWAAR DEZE INSTRUCTIES.

WAARSCHUWING:

1. Niet voor andere doeleinden gebruiken dan het plaatsen van STANLEY Engineered Fastening blindklinkmoeren.
2. Gebruik alleen onderdelen, sluitingen en accessoires die door de fabrikant worden aanbevolen.
3. Maak nooit wijzigingen aan het gereedschap. Elke aanpassing aan het gereedschap die wordt uitgevoerd door de klant is ter verantwoording van de klant en laat de garantie vervallen.
4. Controleer voor gebruik op verkeerde uitlijning of vastlopen van bewegende onderdelen, breuk van onderdelen en andere omstandigheden die de werking van het gereedschap nadelig kunnen beïnvloeden. Laat het gereedschap voor gebruik repareren indien het beschadigd is. Verwijder voor gebruik alle imbusleutels of Steeksleutels.
5. Het gereedschap moet te allen tijde in veilige werktoestand verkeren en regelmatig door getraind personeel worden gecontroleerd op schade en werking. Demontage werkzaamheden moeten altijd door getraind personeel worden uitgevoerd. Demonteer het gereedschap niet zonder eerst de onderhoudsinstructies te raadplegen.
6. De werkdruk mag niet hoger zijn dan 7 bar (100 PSI).



7. De gebruiker en andere personen in het werkgebied moeten een ANSI Z87.1 CAN/CSA Z94.3 goedgekeurde veiligheidsbril met zijkleden dragen. Draag tijdens gebruik altijd een veiligheidsbril en gehoorbescherming.

8. *Draag de juiste kleding. Draag geen loszittende kleding of sieraden. Houd uw haar, kleding en handschoenen uit de buurt van bewegende onderdelen. Loszittende kleding, sieraden of lang haar kunnen door bewegende delen worden gegrepen.*
9. *Bedien geen gereedschap die richting andere personen staat gericht.*
10. *Gebruik het gereedschap NIET als het neusstuk is verwijderd.*
11. *Zet uw voeten stevig neer in een stabiele positie voordat u het gereedschap gebruikt.*
12. *Controleer de luchttoevoer voor gebruik op schade en zorg ervoor dat alle verbindingen stevig vastzitten. Laat geen zware voorwerpen op de slangen vallen. Een scherp voorwerp kan interne schade veroorzaken en de levensduur van de slang verkorten.*
13. *Til het gereedschap niet op aan de slang. Gebruik altijd de handgreep van de machine.*
14. *Ventilatiegaten mogen niet worden geblokkeerd of afgedekt.*
15. *Verwijder de luchtslang van het gereedschap voordat uw onderhoud uitvoert, het neusstuk aanpast, plaatst of verwijderd.*
16. *Houd de handgreep droog, schoon en vrij van olie en vet.*
17. *Houd uw handen uit de buurt van de bedieningsschakelaar wanneer u het gereedschap verplaatst om opstarten te voorkomen.*
18. *Laat het gereedschap nooit zonder toezicht liggen. Verwijder de luchtslang als het gereedschap niet wordt gebruikt.*
19. *Er is voldoende ruimte nodig voor de handen van de gebruiker.*
20. *Misbruik het gereedschap niet door het te laten vallen of het als hamer te gebruiken.*
21. *Houd stof en vuil uit het hydraulische systeem van het gereedschap omdat dit een storing kan veroorzaken.*

**Het STANLEY Engineered Fastening beleid
is een beleid van constante productontwikkeling en verbetering
en wij behouden ons het recht om zonder voorafgaande kennisgeving
de specificaties van een product te wijzigen.**

2. Specificaties

ANDERS DAN BIJ HET WISSELEN VAN HET NEUSSTUK MOGEN ER ONDER GEEN ENKELE VOORWAARDE REPARATIES OF ONDERHOUD WORDEN UITGEVOERD.

Het ProSert XTN20 hydraulisch-pneumatisch gereedschap is ontworpen voor het plaatsen van STANLEY Engineered Fastening blindklinkmoeren door het instellen van de kracht en/of de slag.

Het ProSert XTN20 gereedschap kan worden gebruikt met blindklinkmoeren van M3 tot M10 in samenwerking met het bijbehorende neusstuk. Er zijn ook neusstukken beschikbaar die UNC en UNF Blindklinkmoeren kunnen plaatsen.

De veiligheidsinstructies moeten te allen tijde worden opgevolgd.

2.1 Blindklinkmoeren gereedschap specificaties

Trekkraft:	Trekkraft bij de aangegeven druk 5,0 bar	17,65 kN	3968 lbf
Verste werkdruk:	Min/Max	5-7 bar	72,5-101,5 lbf/in ²
Oliedruk:	Trekkraft (max)	230 bar	3336 lbf/in ²
Slag:	Zuigerslag	3-7 mm	0,118-0,275 in
Gewicht:	Inclusief neusstuk	1,59 kg	3,50 lb
Geluidsniveau:	Correctiewaarde geluidsdruk: K=3dB(A)	<75 dB(A)	<75 dB(A)
Vibratie:	Correctiewaarde vibratie: K=0,1 m/s ²	<2,5 m/s ²	<8 ft/s ²
Motortoerental:	Voorwaarts & achterwaarts	2000rpm	2000rpm
Materiaal:	-	Aluminium	Staal Roestvrij staal
Avdel® Productenreeks:	Eurosert®	-	M3-M10 M4-M5
	Thin Sheet Nutsert®	M3-M10	M3-M10 M3-M10
	DK/DL		M4-M10 -
	Euro Hexsert®/Hexsert®	-	M3-M8 M6
	High Strength Hexsert®	-	M6-M8 -
	Squaresert®	-	M5-M8 -
POP Nut® Productenreeks:	Standaard moer*	M3-M10	M3-M8 M4-M6
	Kartelmoer*	M4-M8	M4-M6 -
	Dichte moer*	M3-M10	M3-M8 M4-M6
	Zeskantmoer*	M4-M8	M4-M8 M4-M6
	Vierkantmoer*	M4-M8	M4-M8 -
	HB Bout*	M6-M8	M6-M8 -
	Pijpmoer*	M6	M6 -
Extra functies:	Trekkraft bedieningsmodus		Ja
	Slagkracht bedieningsmodus		Ja
	Automatisch inschakelen/uitschakelen		Ja
	Draadstift plaatsen zonder gereedschap		Ja
	Handmatig terugdraaien overbrugging		Ja
Hydraulische lipafdichting & O-ringen		Ja	

Voor voorwerpen met een * heeft u een spil adapter set (74202-02200 nodig, die u kunt vinden in de Accessoires Handleiding 07900-01073). Een volledig ProSert XTN20 (74202) gereedschap bestaat uit de machine (reserveonderdeelnummer 74202-02000) en het benodigde neusstuk.

2,2. De verpakking bevat:

- 1 XTN20 blindklinkmoeren gereedschap
- 1 set M4, M5, M6, M8 neusstukken & dradstiften
- 1 Gebruiksaanwijzing
- 1 Onderhoudsset

2.3 Hoofdcomponenten

ref afb. 1 & 2

Nabestellen
Reserveonderdeelnummer Aantal

1	Draadstift	M4	07555-09004	1
		M5	07555-09005	1
		M6	07555-09006	1
		M8	07555-09008	1
2	Neusstuk	M4	07555-00904	1
		M5	07555-00905	1
		M6	07555-00906	1
		M8	07555-00908	1
3	Borgmoer	-	07555-00901	1
4	Neusstukhouder	-	74202-02021	1
5	Spanmoer	-	74202-02022	1
6	Verloopstuk	M4	07555-09104	1
		M5	07555-09105	1
		M6	07555-09106	1
		M8	07555-09108	1
7	Koppelstuk	M4	07555-01004	1
		M5	07555-01005	1
		M6	07555-01006	1
		M8	07555-01008	1
8	Draadstift adapter		74202-02023	1
9	Vergrendeling		74202-02039	-
10	Ophanging		74202-02012	1
11	Afdekschuif		74202-02092	1
12	Slag indicatie markeringen		-	-
13	Slag vergrendelingspin		74202-02095	1
14	Slag instel bediening		74202-02010	1
15	Slaginstellings inham		-	-
16	Luchttoevoer aansluiting		74202-02103	1
17	Handmatig ontgrendeling		74202-02030	1
18	Drukregelaar vergrendeling		74202-02038	1
19	Drukregelaar		74202-02037	1
20	Bedieningsschakelaar		74202-02020	1
21	Ontgrendelingspen		07900-00624	1

Volledig neusstuk assemblage	M4	07555-09884
	M5	07555-09885
	M6	07555-09886
	M8	07555-09888

* Alle maten worden geleverd met borgmoer (3) 07555-00901.

Kijk voor meer maten op www.StanleyEngineeredFastening.com

3. Het apparaat instellen

▲ BELANGRIJK - LEES VOOR GEBRUIK EERST ZORGVULDIG DE VEILIGHEIDSVORSCHRIFTEN OP PAGINA 6 & 7 DOOR.

Voor gebruik

- Kies het benodigde neusstuk en bevestig het.
- Sluit het gereedschap aan op de luchttoevoer. Test het gereedschap door de bedieningsschakelaar **20** in te drukken en weer los te laten.
- Stel het gereedschap in voor de gewenste slag/druk.

▲ LET OP - de juiste druk is belangrijk voor de juiste werking van het gereedschap. Het gebruik van een verkeerde druk kan leiden tot persoonlijk letsel of schade aan het gereedschap. De druk mag niet hoger zijn dan de druk die wordt aangegeven in de tabel van de specificaties.

4. Bedieningsinstructies

▲ BELANGRIJK - LEES VOOR GEBRUIK EERST ZORGVULDIG DE VEILIGHEIDSVORSCHRIFTEN OP PAGINA 6 & 7 DOOR.

▲ BELANGRIJK - DE LUCHTTOEVOER MOET WORDEN UITGESCHAKELD OF VERWIJDERD VOORDAT HET NEUSSTUK WORDT GEPLAATST OF VERWIJDERD.

4.1 Neusstuk (zie Afb.2).

Montage instructies

De dikgedrukte nummers hebben betrekking op de neus assemblage onderdelen in afb. 1.

- De luchttoevoer moet worden verwijderd.
- Als deze nog niet zijn verwijderd, verwijder dan de mondstukbehuizing **4** en de spanmoer **5**, terwijl u de verende aandrijving **9** terugtrekt.
- Steek de Koppelstuk **7** in de spil adapter **8**.
- Steek de draadstift **1** in de Koppelstuk **7**.
- Steek het verloopstuk **6** (indien gespecificeerd) in de spanmoer **5**.
- Schroef de spanmoer **5** op de spil adapter **8** terwijl u de verende aandrijving **9** naar achteren trekt. Draai de spanmoer **5** met de klok mee.
- Schroef terwijl u het gereedschap vasthoud de neusstukhouder **4**, het neusstuk **2** en de borgmoer **3** vast.
- Voer de handelingen omgedraaid uit om de onderdelen te verwijderen.

Schroef handmatig een blindklinkmoer op de spil terwijl de luchttoevoer nog steeds niet is aangesloten.

- Positioneer het neusstuk **2** op de neusstukhouder **4** en vergrendel deze met de borgmoer **3** zodat de draadstift **1** een klein stukje uit de borgmoer steekt.
- Vergrendel de borgmoer **3** door deze met een moersleutel met de klok mee te draaien*. Verwijder de blindklinkmoer van de draadstift.

*Raadpleeg de bijgeleverde onderdelen in de onderhoudsset 07900-09301 pagina 13.

4.2 Luchttoevoer

- Alle gereedschappen worden bedient met druklucht bij een minimale druk van 5.0 bar.
- Drukregelaars en automatische olie/filter systemen kunnen worden gebruikt op de luchttoevoer binnen 3 meter van het gereedschap (zie afb. 4).
- Luchtslangen hebben een minimale effectieve werkdruk van 150% van de maximale druk die in het systeem wordt geproduceerd of 10 bar, de hoogste van de twee.
- Luchtslangen moeten oliebestendig zijn, een schuurbestendige buitenkant hebben en zijn omvlochten als de kans bestaat dat de slang kan beschadigen door het type werkomgeving.
- Alle luchtslangen MOETEN een minimale diameter hebben van 6,4 millimeter.

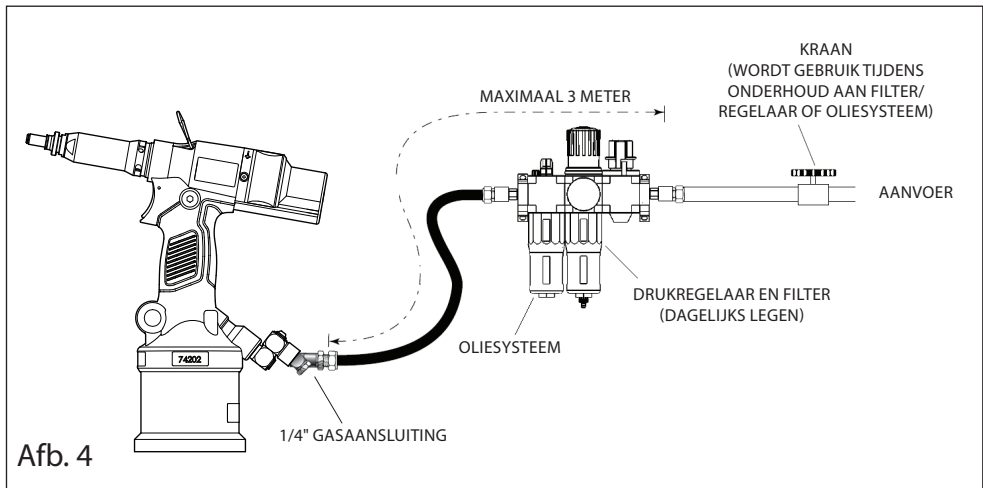

Als het bovenstaande systeem niet beschikbaar is, kunt u het volgende alternatieven gebruiken:

- Giet voor gebruik of voor het eerste gebruik een aantal druppels schone, lichte smeerolie in de luchttoevoer van het gereedschap als er geen oliesysteem op de luchttoevoer is aangesloten. Als het gereedschap voortdurend wordt gebruikt, moet de luchtslang elke twee tot drie uur van de luchttoevoer worden verwijderd en worden gesmeerd.
- Controleer op olie lekkages. Beschadigde slangen en koppelingen moeten worden vervangen door nieuwe onderdelen.
- Als er geen filter in de drukregelaar aanwezig is, moet u de luchttoevoer ontvluchten om opgehoopt vuil of water te verwijderen, voordat u de luchttoevoer aansluit op het gereedschap.

4.3 Instelinstructies

- De slag afstelfunctie wordt voornamelijk gebruikt voor het plaatsen van kleinere maten M3-M4.
- Als u de optimale waarde voor de slagkracht wilt instellen, moet u de slagkracht op de minimum waarde (3mm) instellen en de drukregelaar **19** op de maximum waarde instellen.
- Als u de optimale druk wilt instellen, moet u de slagkracht op de maximum waarde (7mm) instellen en de drukregelaar **19** op de minimum waarde instellen.

Als u met verschillende diktes werkt, is het altijd aan te raden dat u het gereedschap instelt voor optimale druk en niet voor optimale slag. Gebruik de maximum dikte om de optimale druk in te stellen.

4.3.1. Slag afstelfunctie (zie Afb. 1A & 3).

Als u dit gereedschap in de slagkracht stand wilt gebruiken, draai dan de drukregelaar **19** helemaal tot maximale druk, en stel daarna de juiste slagdiepte in:

- Open de slag schuifschakelaar **11**.
- De slagsterkte vergrendelingspin **13** wordt ontgrendeld.
- De pijlen geven de slagrichting aan.
- Verhoog de slagkracht vanaf de minimumwaarde totdat de optimale vervorming wordt bereikt.
- De schaal geeft een indicatie van de huidige slagsterkte.
- De afgebeelde markeringen **12** geven 3, 5 en 7mm aan en 4 en 6mm aan de andere zijde.
- Zet de achterkant van de Slaginstelbediening **14** op een lijn met deze markeringen om de gewenste slagdiepte in te stellen.
- Elke slagdiepte trap **15** op de slag instelling **14** is gelijk aan +/- 0,1mm diepte.
- Sluit de schuifschakelaar **11** voordat u het gereedschap gebruikt.
- De slagsterkte vergrendelingspin activeert zodra de schuifschakelaar **11** wordt gesloten en het gereedschap rechtop staat
- Het gereedschap is nu klaar voor gebruik.

4.3.2. Druk afstelfunctie (zie Afb. 1B & 3).

Als u dit gereedschap in de druk stand wilt gebruiken, draai dan de slag instelling **14** naar 7mm en draai daarna de drukregelaar **19** naar buiten voor minimale druk, stel daarna de gewenste druk in:

- In eerste instantie zal de blindklinkmoer niet correct vervormen en het gereedschap schakelt uit.
- Draai de drukregelaar **19** één trap en test het opnieuw.
- Herhaal deze handeling met de drukregelaar **19** tot de optimale vervorming is bereikt.
- Eén trap op de drukregelaar **19** is gelijk aan ongeveer 20N trekkracht.
- Controleer de blindklinkmoer na een geslaagde vervorming en verhoog wanneer nodig de druk.
- Verhoog de druk met 1-2 trappen om rekening te houden met de variatie van blindklinkmoeren.
- Het gereedschap is nu klaar voor gebruik.

5. Bedieningsprocedure

Een blindklinkmoer plaatsen (zie Afb. 3).

Om een blindklinkmoer te plaatsen.

- Controleer dat de u de juiste blindklinkmoer hebt gekozen.
- Duw de blindklinkmoer in het werkstuk.
- Controleer dat het neusstuk haaks staat (90°) zodat deze werkt.
- Druk op de blindklinkmoer om het gereedschap te activeren.
- Druk zodra de blindklinkmoer volledig en correct is geplaatst op de bedieningsschakelaar **20** om de plaatsing cyclus te starten.
- Houd de bedieningsschakelaar **20** vast totdat de blindklinkmoer volledig is geplaatst en het gereedschap zich helemaal los maakt.

In het geval dat een blindklinkmoer vast komt te zitten in een werkstuk, druk dan op de handmatige ontgrendeling **17** om de draadstift **1** terug te draaien en de blindklinkmoer er af te draaien.

Ook kunt u de luchttoevoer verwijderen en de 4mm pin **21** die is bijgeleverd in de onderhoudsset gebruiken om de draadstift terug te draaien door de mondstukbehuizing **4**, zie afbeelding 1.

▲ LET OP - forceer nooit de plaatsing van een blindklinkmoer, dit kan het gereedschap of het werkstuk beschadigen.

6. Onderhoud aan het gereedschap

Regulier onderhoud moet worden uitgevoerd door getraind personeel en een uitgebreide inspectie moet jaarlijks worden uitgevoerd, of na elke 500.000 cycli.

Reiniging en onderhoud

▲ VERWIJDER DE LUCHTTOEVOER

Neusstukken moeten wekelijks worden onderhouden of elke 5.000 cycli

▲ LET OP - *Blaas vuil en stof uit de behuizing met droge lucht zodra zich vuil of stof ophoopt rond de luchtopeningen waar de pneumatische cilinder verbinding maakt met de handgreep. Draag goedgekeurde oogbescherming en goedgekeurd stofmasker bij het uitvoeren van deze procedure.*

▲ LET OP - *Gebruik nooit oplosmiddelen of andere ruwe chemicaliën voor het reinigen van de niet-metalen onderdelen van het werktuig. Deze chemicaliën kunnen de materialen die in deze onderdelen gebruikt worden, verzwakken.*

- Verwijder de luchttoevoer
- Verwijder het volledige neusstuk door de stappen van de montage instructies pagina 10(4.1) omgedraaid uit te voeren.
- Alle versleten of beschadigde onderdelen moeten door nieuwe onderdelen worden vervangen.
- Controleer in het bijzonder de draadstift.
- Assembleer volgens de montage instructies.

6.1 Dagelijks onderhoud

- Controleer op lucht lekkages. Beschadigde slangen en koppelingen moeten worden vervangen door nieuwe onderdelen.
- Controleer dat het neusstuk correct is gemonteerd.
- Controleer of de slag van het apparaat voldoende is om de gekozen blindklinkmoer te plaatsen. Zie slag afstelfunctie op pagina 12 (4.3.1.).
- Controleer de draadstift **1** in het neusstuk op slijtage en schade. Vervang wanneer aanwezig.

6.2 Wekelijks onderhoud

Onderhoudsset 07900-09301		
Reserveonderdeelnummer	Beschrijving	Aantal
07900-00624	4mm pin	1
07900-00632	17mm/19mm moersleutel	1
07900-00225	5mm inbussleutel	1

- Controleer op olie- en luchtlekkages bij zowel de luchtslang als de koppelingen en het gereedschap.
- Plaats het apparaat horizontaal, open de "Olieplug" en controleer het oliepeil, vul olie bij als deze laag is, raadpleeg de "Handleiding, Hoofdstuk 6.

Raadpleeg gebruikshandleiding **07900-09302** voor informatie over service, het oplossen van problemen en onderhoudsinstructies.

7. Conformiteitsverklaring

Wij, **Avdel UK Limited, Stanley House, Works Road, Letchworth Garden City, Hertfordshire, SG6 1JY UNITED KINGDOM**, verklaren hierbij ter onze verantwoording dat het product:

Beschrijving ProSert™ XTN20 hydropneumatisch blindklinkmoer gereedschap
Merk/Model POP-Avdel 74202
Serienummer

waar deze verklaring op van toepassing is, voldoet aan de volgende standaarden:

ISO 12100:2010	EN ISO 28927-5:2009
EN ISO 11202:2010	EN ISO 3744:2010
EN ISO 4413:2010	EN ISO 11148-1:2011
EN ISO 4414:2010	EN 28662-1: 1993

De technische documentatie is opgesteld overeenkomstig bijlage 1, sectie 1.7.4.1, overeenkomstig de volgende machinerichtlijn:

2006/42/EC Machinerichtlijn

UK Statutory Instruments 2008 No 1597 - The Supply of Machinery (Safety) Regulations refers.

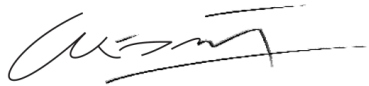

A. K. Seewraj

Technology Manager – EU Blind Fastening

Avdel UK Limited, Stanley House, Works Road, Letchworth Garden City,
 Hertfordshire, SG6 1JY UNITED KINGDOM

Plaats van afgifte: Letchworth Garden City

Afgiftedatum: 01-04-2015



Deze machine voldoet aan machine
 richtlijn 2006/42/EG

STANLEY®
 Engineered Fastening

8. Bescherm uw investering!

POP®Avdel® BLINDKLINK GEREEDSCHAP GARANTIE

STANLEY Engineered Fastening garandeert dat alle gereedschappen zorgvuldig zijn geproduceerd en dat ze vrij zijn van materiële schade en schade door slecht vakmanschap, tijdens normaal gebruik en service, voor een periode van (1) jaar.

Deze garantie heeft betrekking op de eerste aankoper van het gereedschap en enkel voor bedoeld gebruik.

Uitzonderingen:

Normale slijtage.

Periodiek onderhoud, reparaties en vervanging van onderdelen door normale slijtage vallen niet onder de garantie.

Misbruik & verkeerd gebruik.

Defecten of schade voortkomend uit verkeerde bediening, opslag, misbruik of verkeerd gebruik, ongelukken of verwaarlozing, zoals fysieke schade, vallen niet onder de garantie.

Ongeautoriseerde service of aanpassingen.

Defecten of schade voortvloeiend uit service, het testen van aanpassingen, installatie, onderhoud, wijzigingen of aanpassingen in welke vorm ook, die zijn uitgevoerd door iemand anders dan STANLEY Engineered Fastening, of een van hun geautoriseerde servicecentrums, vallen niet onder de garantie.

Alle andere garanties, expliciet of impliciet, inclusief enige garantie van verkoopbaarheid of geschiktheid voor een bepaald gebruik, zijn hierbij uitgesloten.

Mocht dit gereedschap niet aan de garantie voldoen, stuur het gereedschap dan naar het dichtstbijzijnde servicecentrum bij u in de buurt. Neem voor een lijst van geautoriseerde POP®Avdel® servicecentrums in de VS of Canada contact met ons op via het gratis nummer (877)364 2781.

Buiten de VS en Canada kunt u www.StanleyEngineeredFastening.com bezoeken om de dichtstbijzijnde STANLEY Engineered Fastening winkel te vinden.

STANLEY Engineered Fastening vervangt dan gratis elk onderdeel dat wij defect achten ten gevolge van slechte materialen of slecht vakmanschap, en zal het gereedschap daarna gratis terugsturen.

Dit vertegenwoordigt onze enige verplichting onder deze garantiebepalingen. In geen enkel geval kan STANLEY Engineered Fastening aansprakelijk worden gesteld voor gevolgschade of speciale schade die voortkomt uit de aanschaf of gebruik van dit product.

Registreer uw blindklink gereedschap online.

Om uw garantie online te registreren, bezoek ons op <http://www.stanleyengineeredfastening.com/popavdel-powertools/warranty-card>

.Bedankt dat u voor STANLEY Engineered Fastening POP®Avdel® gereedschap hebt gekozen

© 2015 Stanley Black & Decker, Inc.
Alle rettigheter forbeholdt.

Informasjonen her skal ikke reproduseres og/eller offentliggjøres på noen måte i noen form (elektronisk eller mekanisk) uten skriftlig forhåndstillatelse fra STANLEY Engineered Fastening. Informasjonen her er basert på data kjent på tidspunktet for lansering av produktet. STANLEY Engineered Fastening har en policy med kontinuerlig produktforbedring, og produktene kan derfor endre seg. Informasjonen her gjelder produktet som levert fra STANLEY Engineered Fastening. STANLEY Engineered Fastening kan derfor ikke holdes ansvarlig for eventuelle skader som følger av endringer i forhold til de originale spesifikasjonene for produktet.

Informasjonen her er sammenstilt med størst mulig nøyaktighet. Men STANLEY Engineered Fastening tar intet ansvar med hensyn til eventuelle feil i informasjonen eller for konsekvenser av slike feil. STANLEY Engineered Fastening tar intet ansvar for handlinger utført av tredjepart. Arbeidsnavn, handelsnavn, registrerte varemerker osv. som brukes av STANLEY Engineered Fastening skal ikke regnes som frie, men er underlagt lovgivning med hensyn til beskyttelse av varemerker og lignende.

INNHold

	Side
1. Sikkerhetsdefinisjoner	6
2. Spesifikasjon	8
2.1 Nagleverktøy spesifikasjoner	8
2.2 Pakken inneholder	8
2.3 Liste av hovedkomponenter	9
3. Oppsett av verktøy	10
4. Bruksanvisning	10
4.1 Neseutstyr	10
4.2 Luftforsyning	11
4.3 Bruksanvisning	11
5. Bruksprosedyre	12
6. Service på verktøyet	13
6.1 Daglig vedlikehold	13
6.2 Ukentlig vedlikehold	13
7. Samsvarserklæring	14
8. Beskytt investeringen din. Garantiregistrering	15



Denne instruksjonshåndboken skal leses av alle som installerer eller bruker dette verktøyet, med spesiell oppmerksomhet på å følge sikkerhetsreglene.

1. Sikkerhetsdefinisjoner

Definisjonene under beskriver alvorlighetsgraden for hvert signalkodeord. Vennligst les håndboken og legg merke til disse symbolene.

▲ FARE: Indikerer en overhengende farlig situasjon som vil føre til død eller alvorlige personskader hvis den ikke avverges.

▲ ADVARSEL: Indikerer en potensielt farlig situasjon som kan føre til død eller alvorlige personskader hvis den ikke avverges.

▲ FORSIKTIG: Indikerer en potensielt farlig situasjon som kan føre til små eller moderate personskader hvis den ikke avverges.

FORSIKTIG: Bruk uten sikkerhetssymbol indikerer en potensiell farlig situasjon som kan føre til materielle skader dersom den ikke avverges.

Feilaktig bruk eller vedlikehold av dette produktet kan føre til alvorlige personskader og materielle skader. Les og forstå alle advarsler og bruksanvisninger før bruk av dette utstyret. Ved bruk av verktøy skal alltid grunnleggende sikkerhetsregler følges for å unngå fare for personskader.

TA VARE PÅ DISSE INSTRUKSJONENE.

ADVARSEL:

1. Skal ikke brukes for andre formål enn den påtenkte installasjonen av STANLEY Engineered Fastening popnagle Muttere.
2. Bruk kun deler, nagler og tilbehør som anbefalt av produsenten.
3. Utfør aldri noen endringer på verktøyet. Eventuelle endringer på verktøyet som er foretatt av kunden, er kundens eneansvar og vil ugyldiggjøre alle aktuelle garantier.
4. Før bruk, kontroller for feil innretning eller bevegelige deler som sitter fast, brukne deler og andre forhold som kan påvirke verktøyets funksjon. Dersom det er skadet, få verktøyet reparert før bruk. Ta av eventuell justeringsnøkkel eller skiftenøkkel før bruk.
5. Verktøyet skal alltid vedlikeholdes for trygg brukstilstand, og skal inspiseres for skader og korrekt funksjon av opplært personell med regelmessige mellomrom. All demontering skal foretas av opplært personell. Ikke demonter dette verktøyet uten først å rådføre deg med vedlikeholdsanvisningene.
6. Driftstrykket på trykkluften skal ikke overstige 7 bar (100 PSI).



7. Brukere og andre i arbeidsområdet skal bruke vernebriller med sidebeskyttelse godkjent i henhold til ANSI Z87.1 CAN/CSA Z94.3. Bruk alltid vernebriller og hørselsvern under bruk.
8. Kle deg ordentlig. Ikke ha på deg løstsittende klær eller smykker. Hold hår, antrekk og hansker borte fra bevegelige deler. Løstsittende antrekk, smykker eller langt hår kan bli fanget opp av bevegelige deler.

9. *Ikke bruk verktøyet dersom den er rettet direkte mot noen person.*
10. *IKKE bruk verktøyet med nesehuset tatt av.*
11. *Stå godt i en stødig posisjon før du bruker verktøyet.*
12. *Før bruk, inspiser luftledningene for skader. Alle koblinger skal sitte godt. Ikke la tunge gjenstander falle på slangene. Et skarpt slag kan føre til indre skader og føre til at slangen svikter før tiden.*
13. *Ikke løft naglevertøyet i slangen. Bruk alltid håndtaket på naglevertøyet.*
14. *Ventilasjonsåpningene skal ikke blokkeres eller dekkes til.*
15. *Koble luftslangen fra verktøyet før du foretar vedlikehold, justeringsforsøk, setter på eller tar av nesemodul.*
16. *Hold håndtakene på verktøyet tørre, rene og fri for olje og fett.*
17. *Når du bærer verktøyet fra sted, hold alltid hånden unna avtrekkeren for å unngå utilsiktet aktivering.*
18. *La aldri verktøyet ligge uten tilsyn. Koble fra luftslangen når verktøyet ikke er i bruk.*
19. *Det må være tilstrekkelig klaring fra verktøybrukerens hender før du går videre.*
20. *Ikke bruk verktøyet feil ved å la det falle ned eller bruke det som hammer.*
21. *Hold smuss og fremmedlegemer ute av hydraulikksystemet, det kan føre til at verktøyet feiler.*

**STANLEY Engineered Fastenings policy
er kontinuerlig produktutvikling og -forbedring
og vi forbeholder oss retten til å endre spesifikasjonene
på produktene våre uten forvarsel.**

2. Spesifikasjon

UNDER INGEN OMSTENDIGHETER SKAL VEDLIKEHOLD ELLER SERVICE UTFØRES UTOVER SKIFTE AV NESEUTSTYR.

ProSert XTN20 hydropneumatisk verktøy er designet for innsetting av STANLEY Engineered Fastening popnaglemuttere ved justering av kraften og/eller slaglengden.

ProSert XTN20 verktøy for innsetting av popnaglemuttere i størrelse fra M3 til M10 ved påsatt relevant neseutstyr. Neseutstyr for tomme-mål er tilgjengelig for innsetting av muttere i UNC og UNF gjengestørrelser.

Sikkerhetsanvisningene skal alltid følges.

2.1. Naglevertøy spesifikasjon

Trekraft:	Trekk @ nominelt trekktrykk 5,0 bar	17,65 kN	3968 lbf	
Trykkluft trykk:	Min/Maks	5-7 bar	72.5-101.5 lbf/in ²	
Oljetrykk:	Trekk (maks)	230 bar	3336 lbf/in ²	
Slaglengde:	Stempelslaglengde	3-7 mm	0,118-0,275 in	
Vekt:	Inkludert neseutstyr	1,59 kg	3,50 lb	
Støynivå:	Usikkerhet støy: K=3dB(A)	<75 dB(A)	<75 dB(A)	
Vibrasjon:	Usikkerhet vibrasjon: K=0.1 m/s ²	<2,5 m/s ²	<8 ft/s ²	
Motorhastighet:	Forover og bakover	2000rpm	2000rpm	
Materiale:	-	Aluminium	Stål	Rustfritt stål
Avdel® Produktserie:	Eurosert®	-	M3-M10	M4-M5
	Thin Sheet Nutsert®	M3-M10	M3-M10	M3-M10
	DK/DL		M4-M10	-
	Euro Hexsert®/Hexsert®	-	M3-M8	M6
	High Strength Hexsert®	-	M6-M8	-
POP mutter® Produktserie:	Squaresert®	-	M5-M8	-
	Standard mutter*	M3-M10	M3-M8	M4-M6
	Knastet mutter*	M4-M8	M4-M6	-
	Lukket ende mutter*	M3-M10	M3-M8	M4-M6
	Sekskant-mutter*	M4-M8	M4-M8	M4-M6
	Tetra mutter*	M4-M8	M4-M8	-
	HB Bolt*	M6-M8	M6-M8	-
Rørmutter*	M6	M6	-	
Ekstra funksjoner:	Trekk-for-kraft bruksmodus	Ja		
	Trekk-for-slaglengde bruksmodus	Ja		
	Auto spinn på / spinn av	Ja		
	Verktøyfrie dor-fittings	Ja		
	Manuell revers overstyring	Ja		
	Hydrauliske leppepakninger & o-ringer	Ja		

Deler med * krever kanskje et doradaptersett (74202-02200 i tilbehørsmanualen 07900-01073). Et komplett ProSert XTN20 (74202) består av basisverktøy (delenummer 74202-02000) og passende nese modul for naglene som skal brukes.

2.2. Pakken inneholder:

- 1 XTN20 Popnaglemutter-verktøy
- 1 Sett M4, M5, M6, M8 neseutstyr og dorer
- 1 Instruksjonshåndbok, papir
- 1 Vedlikeholdssett

2.3. Liste av hovedkomponenter

se fig. 1 & 2

		Bestilling		
		Reserve	Bestells	ant
		delnummer	nummer	
1	Dor	M4	07555-09004	1
		M5	07555-09005	1
		M6	07555-09006	1
		M8	07555-09008	1
2	Nesetupp	M4	07555-00904	1
		M5	07555-00905	1
		M6	07555-00906	1
		M8	07555-00908	1
3	Låsemutter	-	07555-00901	1
4	Nesehus	-	74202-02021	1
5	Chuck-mutter	-	74202-02022	1
6	Reduksjonshylse	M4	07555-09104	1
		M5	07555-09105	1
		M6	07555-09106	1
		M8	07555-09108	1
7	Drivaksel	M4	07555-01004	1
		M5	07555-01005	1
		M6	07555-01006	1
		M8	07555-01008	1
8	Doradapter		74202-02023	1
9	Nesestang		74202-02039	-
10	Festering		74202-02012	1
11	Slagskyver		74202-02092	1
12	Slagindikasjonsmerker		-	-
13	Slaglåsepinne		74202-02095	1
14	Slagregulator		74202-02010	1
15	Slagregulatorfordypning		-	-
16	Luftinntaksmodul		74202-02103	1
17	Manuell reversavtrekker		74202-02030	1
18	Regulatorlås		74202-02038	1
19	Trykkregulator		74202-02037	1
20	Avtrekker		74202-02020	1
21	Pinnedor		07900-00624	1

Komplett nesemodul	M4	07555-09884
	M5	07555-09885
	M6	07555-09886
	M8	07555-09888

* Alle størrelser leveres med låsemutter (3) 07555-00901.

For andre størrelser, vennligst se www.StanleyEngineeredFastening.com

3. Oppsett av verktøy

▲ VIKTIG - LES SIKKERHETSREGLENE PÅ SIDE 6 & 7 NØYE FØR DU TAR VERKTØYET I BRUK.

Før bruk

- Velg relevant størrelse av neseutstyr og sett det på.
- Koble nagleverktøyet til luftforsyningen. Test trekraften og returen ved å trykke og slippe avtrekkeren **20**.
- Still inn verktøyet på ønsket slaglengde/trykk.

▲ FORSIKTIG - korrekt forsyningstrykk er viktig for korrekt funksjon av nagleverktøyet. Personskader eller skader på verktøyet kan følge av feil trykk. Forsyningstrykket skal ikke overskride spesifikasjonen angitt for nagleverktøyet.

4. Bruksanvisning

▲ VIKTIG - LES SIKKERHETSREGLENE PÅ SIDE 6 & 7 NØYE FØR DU TAR VERKTØYET I BRUK.

▲ VIKTIG - LUFTFORSYNINGEN MÅ SLÅS AV ELLER KOLES FRA FØR NESEMODULEN SETTES PÅ ELLER TAS AV.

4.1 Neseutstyr (se fig.2).

Monteringsanvisninger

Fett markerte delenummer angir nesemoduldel fra fig 1.

- Luftforsyningen skal være koblet fra.
- Dersom fortsatt montert, ta av nesehuset **4** og chuckmutteren **5** mens du trekker tilbake den fjærbelastede nesestangen **9**.
- Sett inn drivakselen **7** i doradapteren **8**.
- Sett doren **1** på drivakselen **7**.
- Sett inn reduksjonshylse **6** (dersom spesifisert) i chuckmutteren **5**.
- Skru chuckmutteren **5** på doradapteren **8** mens du trekker bakover den fjærbelastede nesestangen **9**. Trekk til chuckmutteren **5** med klokken.
- Mens du holder verktøyet, skru på nesehuset **4** og nesetuppen **2** med nesetuppens låsemutter **3**.
- Foreta prosedyren i omvendt rekkefølge for å ta av utstyret.

Med verktøyet fortsatt frakoblet luftforsyningen, skru en popnaglemutter inn på doren for hånd.

- Plasser nesetuppen **2** på nesehuset **4** og lås med låsemutteren **3** slik at doren **1** stikker litt ut forbi naglemutteren.
- Lås låsemutteren **3** ved å skru den med klokken med en nøkkel*. Ta popnaglemutteren av doren.

*Se delene inkludert i vedlikeholdssettet 07900-09301 på siden 13.

4.2 Luftforsyning

- Alle verktøy drives med trykkluft ved minimum trykk på 5,0 bar.
- Trykkregulatorer og automatiske olje/filter systemer skal brukes på luftforsyningen innen 3 meter fra verktøyet (se fig. 4).
- Luftforsyningsslangene skal ha spesifisert minimum effektivt trykk på 150% av maksimalt trykk i systemet eller 10 bar, velg det høyeste.
- Luftslangene skal være oljeresistente, ha et ripefast ytre belegg og være forsterkede der driftsforholdene kan føre til at slangene skades.
- Alle luftslanger SKAL ha minimum indre diameter på 6,4 millimeter.

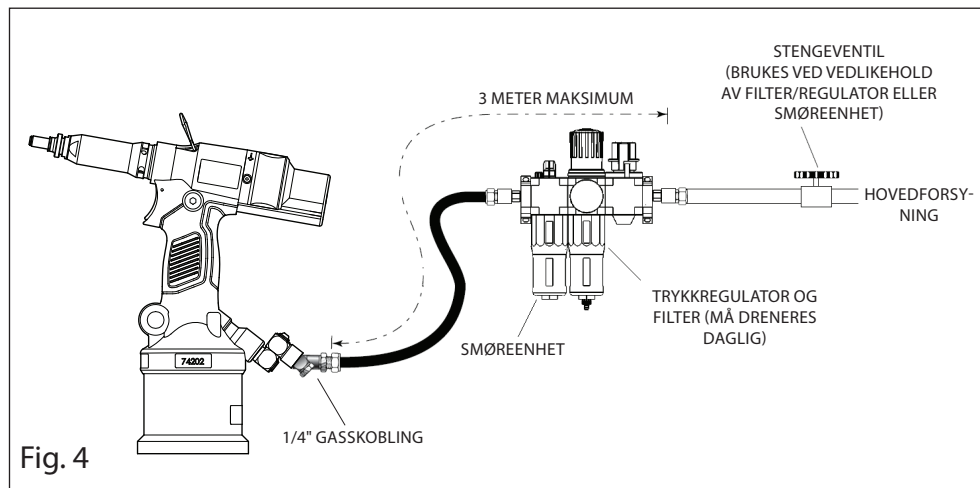

Fig. 4

Dersom systemet over ikke er tilgjengelig, kan du bruke følgende alternativ:

- Før bruk og ved første gangs bruk av verktøyet, påfør noen dråper ren, lett smøreolje i luftinntaket på verktøyet - dersom det ikke er smøreenhet montert på luftforsyningen. Dersom verktøyet er i kontinuerlig bruk, bør luftslangen kobles fra luftforsyningen og verktøyet smøres hver annen eller tredje time.
- Kontroller om det er luftlekkasjer. Dersom skadet, må slanger og koblinger skiftes ut mot nye.
- Dersom det ikke er montert filter på trykkregulatoren, blås ut luftslangen for å rense den for oppsamlet smuss eller vann før du kobler slangen til verktøyet.

4.3 Bruksanvisning

- Slaglengdejusteringen brukes helst for mindre størrelser av nagler, M3-M4.
- Dersom du stiller inn verktøyet for optimal slaglengde, bør slaginnstillingen være skrudd inn til minimum slaglengde (3mm) og trykkregulatoren **19** være skrudd til maksimal innstilling.
- Dersom du stiller inn verktøyet for optimalt trykk, bør slaginnstillingen være skrudd inn til maksimal slaglengde (7mm) og trykkregulatoren **19** være skrudd til minimum innstilling.

Ved bruk med ulike gripetykkelser, anbefales det å alltid at verktøyet stilles inn for optimalt trykk fremfor optimal slaglengde. Bruk betingelsen for maksimal gripetykkelse for å stille inn optimalt trykk.

4.3.1. Justering av slaglengde (se fig. 1A & 3).

For å bruke verktøyet med regulert slaglengde, skru trykkregulatoren **19** helt inn for å få fullt trykk, skru deretter slaglengderegulatoren til ønsket slaglengde:

- Åpne slagskyveren **11**.
- Slaglåsepinnen **13** løsner.
- Retningspilene viser slagretningen.
- Øk slaglengden fra minimum til du oppnår optimal deformasjon.
- Skalaen gir en indikasjon på aktuell slaglengde.
- De viste trinnene **12** er 3, 5 og 7mm på en side og 4 og 6mm på motsatt side.
- Rett inn bakenden av slaglengderegulatoren **14** med disse merkene for å få ønsket slaglengde.
- Hver fordypning **15** på slaglengderegulatoren **14** tilsvarer + 0.1mm slaglengde.
- Lukk slagskyveren **11** før bruk til nagling.
- Slaglåsen vil aktiveres når slagskyveren **11** lukkes med verktøyet i opp-rett posisjon
- Verktøyet er nå klart for bruk.

4.3.2. Justering av trykk (se fig. 1B & 3).

For å bruke verktøyet med regulert trykk, skru trykkregulatoren **14** til 7mm, skru deretter trykkregulatoren **19** helt ut for å oppnå maks trykk, og juster deretter til ønsket trykk.

- I utgangspunktet vil ikke popnaglemutteren deformere, og verktøyet vil spinne av.
- Skru inn trykkregulatoren **19** med 1 hakk på regulator kroppen, og test på nytt.
- Gjenta prosedyren med trykkregulatoren **19** til optimal deformasjon er oppnådd.
- 1 hakk på trykkregulatoren **19** tilsvarer omtrent 20N trekkraft.
- Etter å ha oppnådd vellykket deformasjon av en popnaglemutter, kontroller popnaglemutteren og øk kraften om nødvendig.
- Øk med 1-2 hakk ekstra for å ta høyde for variasjoner på popnaglemutterne.
- Verktøyet er nå klart for bruk.

5. Bruksprosedyre

Installere en popnaglemutter (se fig. 3).

For å installere en popnaglemutter.

- Kontroller at du har valgt korrekt popnaglemutter.
- Skyv popnaglemutteren inn i arbeidsstykket.
- Kontroller at nesemodulen er i rett vinkel (90°) med arbeidsstykket.
- Skyv popnaglemutteren inn ved hjelp av verktøyet for å spinne den på.
- Når den er het og korrekt satt inn, trykk verktøyets avtrekker **20** for å starte installasjonssyklusen.
- Hold avtrekkeren **20** helt til popnaglemuttere er satt fast og verktøyet er helt frigjort.

Dersom en popnaglemutter forkiler seg i arbeidsstykket, trykk på avtrekkeren for manuell revers **17** for å reversere doren **1** og spinne av popnaglemutteren. Alternativt koble fra luftforsyningen og bruk en 4mm pinnerdor **21** fra vedlikeholdssettet for å spinne av doren gjennom nesehuset **4** som vist i figur 1.

▲ FORSIKTIG - ikke forsøk å tvinge installasjon av en nagle, da dette vil føre til skader på verktøyet og/eller arbeidsstykket.

6. Service på verktøyet

Regelmessig vedlikehold skal utføres av opplært personell og et omfattende ettersyn skal gjøres hvert år eller etter 500 000 sykluser, etter hva som inntreer først.

Rengjøring og vedlikehold

▲ KOBLE FRA LUFTFORSYNINGEN

Nesemoduler skal ha service hver uke eller etter 5000 sykluser

▲ FORSIKTIG - Blås smuss og støv ut av verktøyhuset med tørr luft så ofte som du ser at smuss legger seg i og rundt luftpåpningene der pneumatikkylindere er koblet til plasthåndtaket. Bruk godkjent øyebeskyttelse og godkjent støvmaske når du utfører denne prosedyren.

▲ FORSIKTIG - Bruk aldri løsemidler eller andre sterke kjemikalier for rengjøring av ikke-metalliske deler av verktøyet. Disse kjemikaliene kan svekke materialene brukt i disse delene.

- Koble fra luftforsyningen
- Ta av hele nesemodulen, følg i motsatt rekkefølge prosedyren for montering på side 10(4.1).
- Eventuelle slitte eller skadede deler skal skiftes ut med nye.
- Sjekk spesielt for slitasje på doren.
- Sett sammen i henhold til monteringsanvisningene.

6.1 Daglig vedlikehold

- Kontroller om det er luftlekkasjer. Dersom skadet, må slanger og koblinger skiftes ut mot nye.
- Kontroller at nesemodulen er korrekt og sitter ordentlig fast.
- Kontroller at slaglengden på verktøyet er passende for nagling av den valgte popnaglemutteren. Se justering av slaglengde på side 12 (4.3.1.).
- Inspiser doren **1** i nesemodulen for slitasje eller skader. Skift ut dersom det finnes.

6.2 Ukentlig vedlikehold

Vedlikeholdssett 07900-09301		
Delenummer	Beskrivelse	Antall
07900-00624	4mm pinnedor	1
07900-00632	17mm/19mm nøkkel	1
07900-00225	5mm unbrakonøkkel	1

- Kontroller for oljelekkasjer og luftlekkasjer på luftslangen, fittings og verktøy.
- Med verktøyet lagt horisontalt ned, åpne "Oljepluggen" og kontroller oljenivået, dersom det er lavt skal det etterfylles, se "Servicemanual, avsnitt 6.

For fulle service-, feilrettings- og vedlikeholdsanvisninger, vennligst se servicemanualen **07900-09302**.

7. Samsvarserklæring

Vi, **Avdel UK Limited, Stanley House, Works Road, Letchworth Garden City, Hertfordshire, SG6 1JY UNITED KINGDOM**, erklærer på vårt eget ansvar at produktet:

Beskrivelse ProSert™ XTN20 Hydropneumatisk verktøy for popnaglemuttere
Merke/modell POP-Avdel 74202
Serienr.

som denne erklæringen angår, er i samsvar med følgende standarder:

ISO 12100:2010	EN ISO 28927-5:2009
EN ISO 11202:2010	EN ISO 3744:2010
EN ISO 4413:2010	EN ISO 11148-1:2011
EN ISO 4414:2010	EN 28662-1: 1993

Den tekniske dokumentasjonen er utformet i samsvar med vedlegg 1, avsnitt 1.7.4.1, i henhold til følgende direktiv:

2006/42/EU Maskindirektivet

Gjeldende er også "UK Statutory Instruments 2008 No 1597 - The Supply of Machinery (Safety) Regulations".

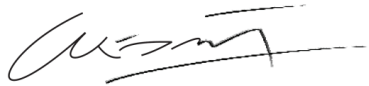

A. K. Seewraj

Technology Manager – EU Blind Fastening

Avdel UK Limited, Stanley House, Works Road, Letchworth Garden City,
Hertfordshire, SG6 1JY UNITED KINGDOM

Utgivelsessted: Letchworth Garden City

Utgivelsesdato: 01-04-2015



Dette utstyret er i samsvar med
Maskindirektivet 2006/42/EU

STANLEY
Engineered Fastening

8. Beskytt investeringen din!

POP®Avdel® POPNAGLEMUTTER VERKTØY GARANTI

STANLEY Engineered Fastening garanterer at alle verktøy er nøyaktig produsert og er frie for defekter som skyldes materiale eller produksjonsarbeid, ved normal bruk og vedlikehold i en periode på ett (1) år.

Denne garantien gjelder kun for den opprinnelige kjøperen av verktøyet.

Unntak:

Normal bruksslitasje.

Periodisk vedlikehold, reparasjon og skifte av reservedeler på grunn av normal slitasje dekkes ikke av garantien.

Feilbruk og misbruk.

Defekter eller skader som skyldes felaktig bruk, feilaktig lagring, misbruk, uhell eller forsømmelse så som fysiske skader dekkes ikke av garantien.

Uautorisert service eller modifisering.

Defekter eller skader som skyldes service, testing, justering, installasjon, vedlikehold, endringer eller modifikasjoner på noen som helst måte av andre enn STANLEY Engineered Fastening, eller et autorisert servicesenter, dekkes ikke av garantien.

Alle andre garantier, enten uttalte eller implisitte, inkludert garanti for salgbarhet eller egnethet for et spesielt formål, er herved ekskludert.

Dersom dette verktøyet svikter i garantiperioden, send det straks til ditt nærmeste autoriserte servicesentere. For en liste av POP®Avdel®Autoriserte servicesentere i USA eller Canada, kontakt oss på gratis telefon (877)364 2781.

Utenfor USA og Canada, se vår nettside www.StanleyEngineeredFastening.com for å finne din nærmeste STANLEY Engineered Fastening representant.

STANLEY Engineered Fastening vil så skifte ut, uten noen kostnad, en del eller deler som vi finner å være defekt på grunn av feil ved materiale eller produksjon, og returnerer verktøyet uten kostnad. Dette er vår eneste forpliktelse under denne garantien. Under ingen omstendighet skal STANLEY Engineered Fastening være ansvarlig for andre følgeskader eller spesielle skader som følger av kjøp eller bruk av dette verktøyet.

Registrer ditt popnagleutter-verktøy online.

For å registrere garantien online, besøk oss

<http://www.stanleyengineeredfastening.com/popavdel-powertools/warranty-card>

Takk for at du valgte et STANLEY Engineered Fastening's POP®Avdel® verktøy.

© 2015 Stanley Black & Decker, Inc.

Wszelkie prawa zastrzeżone.

Przedstawionych tutaj informacji nie wolno reprodukować ani upubliczniać w żaden sposób i żadnymi środkami (elektronicznymi lub mechanicznymi) bez uprzedniej wyraźnej pisemnej zgody STANLEY Engineered Fastening. Przedstawione informacje są oparte o dane znane w momencie wprowadzenia produktu. STANLEY Engineered Fastening stosuje politykę ciągłego doskonalenia produktów, dlatego produkty mogą podlegać zmianie. Informacje przedstawione w niniejszym dokumencie dotyczą produktu dostarczonego przez STANLEY Engineered Fastening. Z tej przyczyny firma STANLEY Engineered Fastening nie ponosi odpowiedzialności za żadne szkody wynikające z modyfikacji oryginalnych danych technicznych produktu.

Dołożono wszelkich starań, aby informacje zawarte w niniejszym dokumencie były odpowiednie. Mimo tego, STANLEY Engineered Fastening nie ponosi odpowiedzialności za żadne błędy dotyczące treści ani ich konsekwencji. STANLEY Engineered Fastening nie ponosi odpowiedzialności za szkody spowodowane działaniem osób trzecich. Nazwy robocze, nazwy handlowe, zarejestrowane znaki towarowe itp. stosowane przez STANLEY Engineered Fastening stanowią własność odpowiednich właścicieli zgodnie z prawodawstwem dotyczącym ochrony znaków towarowych.

SPIS TREŚCI

	STRONA
1. Definicje dotyczące bezpieczeństwa	6
2. Dane techniczne	8
2.1 Dane techniczne narzędzia	8
2.2 Zawartość opakowania	8
2.3 Lista głównych komponentów	9
3. Konfiguracja narzędzia	10
4. Instrukcja obsługi	10
4.1 Osprzęt noska	10
4.2 Zasilanie powietrzem	11
4.3 Instrukcja regulacji	11
5. Procedura obsługi	12
6. Serwisowanie narzędzia	13
6.1 Codzienny serwis	13
6.2 Cotygodniowy serwis	13
7. Deklaracja Zgodności	14
8. Chroń swoją inwestycję. Rejestracja gwarancji	15



Niniejszą instrukcję muszą przeczytać wszystkie osoby instalujące lub obsługujące to narzędzie, poświęcając szczególną uwagę poniższym zasadom bezpieczeństwa.

1. Definicje dotyczące bezpieczeństwa

Definicje poniżej opisują wagę poszczególnych słów ostrzegawczych. Proszę przeczytać instrukcję i zwracać uwagę na te symbole.

▲ **NIEBEZPIECZEŃSTWO:** Oznacza natychmiastowo niebezpieczną sytuację, która, jeśli jej się nie uniknie, spowoduje śmierć lub poważne obrażenia ciała.

▲ **OSTRZEŻENIE:** Oznacza potencjalnie niebezpieczną sytuację, która, jeśli jej się nie uniknie, może spowodować śmierć lub poważne obrażenia ciała.

▲ **PRZESTROGA:** Oznacza potencjalnie niebezpieczną sytuację, która, jeśli jej się nie uniknie, może spowodować miernego lub średniego stopnia obrażenia ciała.

***PRZESTROGA:** Stosowana bez symbolu ostrzeżenia oznacza potencjalnie niebezpieczną sytuację, która, jeśli jej się nie uniknie, może spowodować uszkodzenie mienia.*

Błędna eksploatacja lub konserwacja tego produktu może powodować poważne obrażenia ciała i uszkodzenia mienia. Należy przeczytać uważnie wszystkie ostrzeżenia i całość instrukcji obsługi przed rozpoczęciem użytkowania narzędzia. Podczas użytkowania narzędzi mechanicznych zawsze powinno się postępować zgodnie z podstawowymi zasadami bezpieczeństwa, aby zmniejszyć ryzyko obrażeń ciała.

NALEŻY STOSOWAĆ SIĘ DO PONIŻSZYCH ZALECEŃ OSTRZEŻENIE:

1. Nie stosować niezgodnie z przeznaczeniem, które polega na mocowaniu nitonakrętek STANLEY Engineered Fastening.
2. Stosować jedynie części, elementy złączne i akcesoria zalecane przez producenta.
3. Nie wolno modyfikować narzędzia w żaden sposób. Za wszelkie modyfikacje narzędzia wykonane przez klienta odpowiada wyłącznie klient. Wszelkie modyfikacje powodują unieważnienie wszelkich gwarancji.
4. Przed użyciem sprawdzić części ruchome pod kątem błędnego ustawienia, uszkodzenia części oraz każdego innego nieprawidłowego stanu, który może mieć wpływ na funkcjonowanie narzędzia. Jeśli narzędzie jest uszkodzone, przed ponownym użyciem przekazać je do naprawy. Przed użyciem zdemontować wszelkie klucze regulacyjne.
5. Przeszkolony personel musi utrzymywać narzędzie w bezpiecznym stanie technicznym przez cały czas i regularnie sprawdzać je pod kątem uszkodzeń i prawidłowego działania. Demontaż może przeprowadzać jedynie przeszkolony personel. Nie demontować tego narzędzia bez wcześniejszego zapoznania się z instrukcją konserwacji.
6. Ciśnienie dopływu powietrza roboczego nie może przekraczać 7 barów (100 PSI).



7. Operatorzy i inne osoby znajdujące się w obszarze pracy muszą nosić okulary ochronne z osłonami bocznymi spełniające wymogi norm ANSI Z87.1 CAN/CSA Z94.3. Zawsze nosić okulary ochronne i ochronniki słuchu podczas obsługi.

8. *Należy ubrać się odpowiednio. Nie zakładać luźnych ubrań ani biżuterii. Włosy, ubranie i rękawice trzymać z dala od ruchomych części. Luźne ubranie, biżuteria lub włosy mogą zostać wciągnięte przez ruchome części.*
9. *Nie obsługiwać narzędzia skierowanego w stronę osoby (osób).*
10. *NIE obsługiwać narzędzia ze zdjętą obudową noska.*
11. *Przyjąć stabilną pozycję lub pewnie stanąć przed rozpoczęciem obsługi narzędzia.*
12. *Przed użyciem sprawdzić przewody powietrzne pod kątem uszkodzeń. Wszystkie złącza muszą być dobrze zamocowane. Nie upuszczać ciężkich przedmiotów na węże. Silne uderzenie może spowodować uszkodzenia wewnętrzne i prowadzić do przedwczesnej usterki węża.*
13. *Nie podnosić narzędzia za wąż. Zawsze używać uchwytu narzędzia.*
14. *Chronić otwory wentylacyjne przed zatkaniem lub zasłonięciem.*
15. *Odłączyć wąż powietrzny od narzędzia przed rozpoczęciem jakichkolwiek prac konserwacyjnych, prób regulacji, montażu lub demontażu zespołu noska.*
16. *Utrzymywać uchwyty narzędzia w stanie suchym, czystym i wolnym od oleju i smaru.*
17. *Podczas przenoszenia narzędzia z miejsca na miejsce trzymać ręce z dala od spustu, aby uniknąć niezamierzonego uruchomienia.*
18. *Nigdy nie pozostawiać włączonego narzędzia bez nadzoru. Odłączyć wąż powietrzny, gdy narzędzie nie jest używane.*
19. *Przed przejściem dalej zapewnić odpowiedni odstęp dla rąk operatora narzędzia.*
20. *Nie upuszczać narzędzia ani nie używać go jako młotka.*
21. *Chronić układ hydrauliczny narzędzia przed zanieczyszczeniami i ciałami obcymi, ponieważ mogą one spowodować usterkę narzędzia.*

**Polityka STANLEY Engineered Fastening
opiera się na ciągłym doskonaleniu i rozwoju naszych produktów
i zastrzegamy sobie prawo do zmiany danych technicznych
dowolnego produktu bez powiadomienia.**

2. Dane techniczne

POD ŻADNYM POZOREM NIE WOLNO PRZEPROWADZAĆ ŻADNYCH CZYNNOŚCI KONSERWACYJNYCH ANI SERWISOWYCH POZA ZMIANĄ OSPRZĘTU NOSKA.

Nitownica pneumatyczno-hydrauliczna ProSert XTN20 jest przeznaczona do mocowania nitonakrętek STANLEY Engineered Fastening poprzez regulację siły i/lub skoku.

Nitownica ProSert XTN20 służy do mocowania nitonakrętek w zakresie rozmiarów od M3 do M10 w połączeniu z odpowiednim osprzętem noska. Dostępny jest również osprzęt noska dla gwintów calowych UNC i UNF.

Należy zawsze przestrzegać instrukcji dotyczących bezpieczeństwa.

2.1. Dane techniczne nitownicy

Siła zaciągania:	Siła zaciągania przy znamionowym ciśnieniu zaciągania 5,0 barów	17,65 kN	3968 lbf	
Ciśnienie doprowadzania powietrza:	Min./Maks.	5-7 barów	72,5-101,5 lbf/in ²	
Ciśnienie oleju:	Zaciąganie (maks.)	230 barów	3336 lbf/in ²	
Skok:	Skok tłoka	3-7 mm	0,118-0,275 cala	
Masa:	Wliczając osprzęt noska	1,59 kg	3,50 funta	
Poziom hałasu:	Niepewność pomiaru hałasu: K=3 dB(A)	<75 dB(A)	<75 dB(A)	
Drgania:	Niepewność pomiaru drgań: K=0,1 m/s ²	<2,5 m/s ²	<8 stóp/s ²	
Obroty silnika:	Naprzód i wstecz	2000 obr./min	2000 obr./min	
Materiał:	-	Aluminium	Stal Stal nierdzewna	
Asortyment Avdel®:	Eurosert®	-	M3-M10	M4-M5
	Thin Sheet Nutsert®	M3-M10	M3-M10	M3-M10
	DK/DL	-	M4-M10	-
	Euro Hexsert®/Hexsert®	-	M3-M8	M6
	High Strength Hexsert®	-	M6-M8	-
	Squaresert®	-	M5-M8	-
POP Nut® - asortyment:	Standardowa nitonakrętka*	M3-M10	M3-M8	M4-M6
	Radełkowana nitonakrętka*	M4-M8	M4-M6	-
	Nieprzelotowa nitonakrętka	M3-M10	M3-M8	M4-M6
	Sześciokątna nitonakrętka*	M4-M8	M4-M8	M4-M6
	Nitonakrętka typu Tetra*	M4-M8	M4-M8	-
	Śruba HB*	M6-M8	M6-M8	-
	Nitonakrętka rurowa*	M6	M6	-
	Dodatkowe funkcje:	Tryb roboczy kontrola siły zacisku	Tak	
Tryb roboczy kontrola skoku	Tak			
Automatyczne obracanie włączone/wyłączone	Tak			
Obsługa trzpienia bez użycia narzędzi	Tak			
Ręczne odwracanie kierunku	Tak			
Hydrauliczne uszczelki wargowe i pierścienie uszczelniające	Tak			

pozycje oznaczone* mogą wymagać zestawu adaptera trzpienia (74202-02200 w instrukcji akcesoriów 07900-01073). Kompletnie narzędzie ProSert XTN20 (74202) składa się z odpowiedniego narzędzia bazowego (nr części 74202-02000) oraz odpowiedniego zespołu noska dla nitonakrętki.

2.2. Opakowanie zawiera:

- 1 XTN20 nitownica do nitonakrętek
- 1 zestaw osprzętu noska i trzpieni M4, M5, M6, M8
- 1 Wydrukowana instrukcja obsługi
- 1 Zestaw do konserwacji

2.3. Lista głównych części

patrz rys. 1 i 2

Numery części zamiennych
w celu zamówienia Liczba sztuk

1	Trzpień	M4	07555-09004	1
		M5	07555-09005	1
		M6	07555-09006	1
		M8	07555-09008	1
2	Końcówka noska	M4	07555-00904	1
		M5	07555-00905	1
		M6	07555-00906	1
		M8	07555-00908	1
3	Przeciwnakrętka	-	07555-00901	1
4	Obudowa noska	-	74202-02021	1
5	Nakrętka mocująca	-	74202-02022	1
6	Tuleja redukująca	M4	07555-09104	1
		M5	07555-09105	1
		M6	07555-09106	1
		M8	07555-09108	1
7	Wał napędowy	M4	07555-01004	1
		M5	07555-01005	1
		M6	07555-01006	1
		M8	07555-01008	1
8	Adapter trzpienia		74202-02023	1
9	Pręt noska		74202-02039	-
10	Pierścień do wieszania		74202-02012	1
11	Suwak skoku		74202-02092	1
12	Oznaczenia skoku		-	-
13	Kołek blokady skoku		74202-02095	1
14	Regulator skoku		74202-02010	1
15	Wgłębienie regulatora skoku		-	-
16	Zespół wlotu powietrza		74202-02103	1
17	Spust ręcznego odwracania kierunku		74202-02030	1
18	Blokada regulatora		74202-02038	1
19	Regulator ciśnienia		74202-02037	1
20	Spust		74202-02020	1
21	Wybijak		07900-00624	1

Kompletny zespół noska	M4	07555-09884
	M5	07555-09885
	M6	07555-09886
	M8	07555-09888

* Wszystkie rozmiary dostarczane z przeciwnakrętką (3) 07555-00901.

Aby uzyskać informacje o innych rozmiarach, proszę odwiedzić witrynę www.StanleyEngineeredFastening.com

3. Konfiguracja narzędzia

▲ WAŻNE - UWAŻNIE PRZECZYTAĆ ZASADY BEZPIECZEŃSTWA NA STRONIE 6 I 7 PRZED ROZPOCZĘCIEM EKSPLOATACJI.

Przed użyciem

- Wybrać i zamontować odpowiedni osprzęt noska.
- Podłączyć nitownicę do zasilania powietrzem. Przetestować cykle zaciągania i powrotu, wciskając i zwalniając spust **20**.
- Ustawić narzędzie na żądany skok/żądane ciśnienie.

▲ **PRZESTROGA** - dostarczanie odpowiedniego ciśnienia jest ważne dla poprawnego działania narzędzia. Jeśli odpowiednie ciśnienie nie będzie zapewnione, może dojść do obrażeń ciała lub uszkodzenia sprzętu. Dostarczane ciśnienie nie może przekraczać wartości podanej w danych technicznych narzędzia.

4. Instrukcja obsługi

▲ WAŻNE - UWAŻNIE PRZECZYTAĆ ZASADY BEZPIECZEŃSTWA NA STRONIE 6 I 7 PRZED ROZPOCZĘCIEM EKSPLOATACJI.

▲ WAŻNE - DOPŁYW POWIETRZA MUSI BYĆ WYŁĄCZONY LUB ODŁĄCZONY PRZED ZAMONTOWANIEM LUB ZDEMONTOWANIEM ZESPOŁU NOSKA.

4.1 Osprzęt noska (patrz Rys. 2)

Instrukcja montażu

Wytłuszczone numery pozycji odnoszą się do komponentów zespołu noska na rys. 1.

- Należy odłączyć dopływ powietrza.
- Jeśli nadal są zamontowane, zdemontować obudowę noska **4** oraz nakrętkę uchwyty **5**, odciągając pręt noska obciążony sprężyną **9**.
- Włożyć wał napędowy **7** w adapter trzpienia **8**.
- Zamontować trzpień **1** na wale napędowym **7**.
- Włożyć tuleję redukującą **6** (jeśli podano) w nakrętkę mocującą **5**.
- Nakręcić nakrętkę mocującą **5** na adapter trzpienia **8**, jednocześnie odciągając do tyłu sprężynowy pręt noska **9**. Dokręcić nakrętkę mocującą **5** zgodnie ze wskazówkami zegara.
- Trzymając narzędzie, wkręcić obudowę noska **4** i końcówkę noska **2** poprzez przeciwnakrętkę końcówki noska **3**.
- W celu demontażu osprzętu przeprowadzić powyższą procedurę w odwrotnej kolejności.

Utrzymując narzędzie odłączone od dopływu powietrza, ręcznie nakręcić nitonakrętkę na trzpień.

- Umieścić końcówkę noska **2** na obudowie noska **4** i zablokować ją przeciwnakrętką **3**, tak aby trzpień **1** lekko wystawał za nitonakrętkę.
- Zablokować przeciwnakrętkę **3**, obracając ją zgodnie ze wskazówkami zegara kluczem maszynowym*. Usunąć nitonakrętkę z trzpienia.

*Patrz pozycje zawarte w zestawie konserwacji 07900-09301 na stronie 13.

4.2 Zasilanie powietrzem

- Wszystkie narzędzia pracują ze sprężonym powietrzem z minimalnym ciśnieniem 5,0 barów.
- Regulatory ciśnienia i automatyczne układy smarowania/filtrowania muszą znajdować się na głównym układzie zasilania powietrzem w odległości do 3 metrów od narzędzia (patrz rys. 4).
- Wężę powietrzne mają minimalne robocze skuteczne ciśnienie znamionowe wynoszące 150% maksymalnego ciśnienia wytwarzanego w układzie lub 10 barów, w zależności od tego, która wartość jest wyższa.
- Wężę powietrzne muszą być olejoodporne, mieć powierzchnię zewnętrzną odporną na ścieranie oraz być opancerzone, jeśli warunki pracy mogą prowadzić do uszkodzenia węży.
- Wszystkie wężę powietrzne MUSZĄ mieć minimalną średnicę wewnętrzną 6,4 mm.

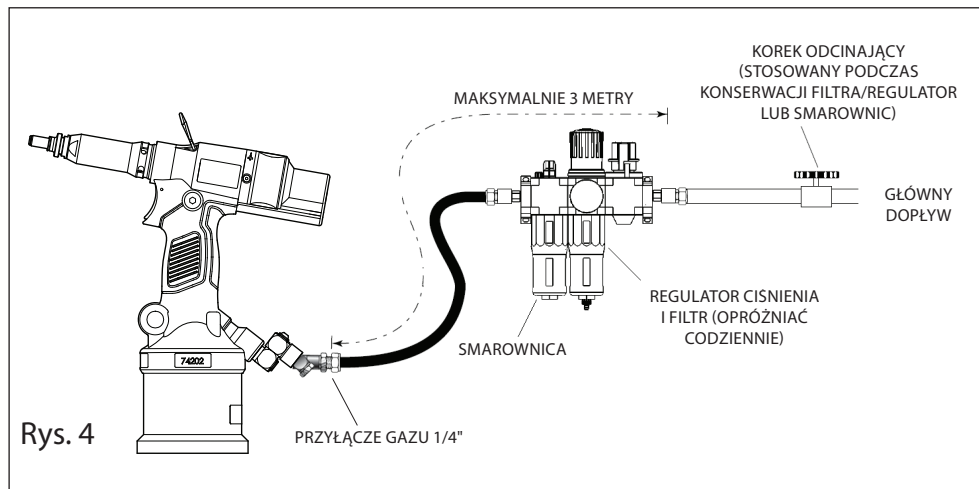

Jeśli układ opisany powyżej jest niedostępny, można użyć następującej alternatywy:

- Przed użyciem lub przy pierwszym użyciu wlać kilka kropli czystego, lekkiego oleju smarowego do wlotu powietrza narzędzia, jeśli układ doprowadzania powietrza nie jest wyposażony w smarownicę. Jeśli urządzenie jest używane w sposób ciągły, wąż powietrzny należy odłączać od głównego dopływu powietrza i smarować narzędzie co dwie do trzech godzin.
- Sprawdzić, czy nie ma wycieków powietrza. W razie uszkodzenia wężę i złączki należy wymienić na nowe.
- Jeśli regulator ciśnienia nie jest wyposażony w filtr, opróżnić przewód powietrzny, aby oczyścić go z nagromadzonych zanieczyszczeń lub wody przed podłączeniem węża powietrznego do narzędzia.

4.3 Instrukcja regulacji

- Funkcja regulacji skoku jest stosowana głównie do nitonakrętek o mniejszych rozmiarach M3-M4.
- W przypadku regulacji narzędzia w celu uzyskania optymalnego skoku, przekręcić regulator skoku na minimalny skok (3 mm) i przekręcić regulator ciśnienia **19** na maksymalne ustawienie.
- W przypadku regulacji narzędzia w celu uzyskania optymalnego ciśnienia, przekręcić regulator skoku na maksymalny skok (7mm) i przekręcić regulator ciśnienia **19** na minimalne ustawienie.

Podczas pracy z różnymi grubościami uchwyty, zawsze zaleca się ustawianie narzędzia na optymalne ciśnienie, a nie na optymalny skok. Używać maksymalnego uchwyty w celu ustawienia optymalnego ciśnienia.

4.3.1. Regulacja skoku (patrz Rys. 1A i 3).

Aby pracować narzędziem z określonym skokiem, wkręcić regulator ciśnienia **19** do końca, aby uzyskać pełne ciśnienie, a następnie ustawić regulator skoku na żadaną długość skoku:

- Otworzyć suwak skoku **11**.
- Kołek blokady skoku **13** zostanie zwolniony.
- Strzałki wskazują kierunek skoku.
- Zwiększać skok od minimalnej wartości, aż do uzyskania optymalnego odkształcenia (spęczenia).
- Podziałka informuje o aktualnej długości skoku.
- Stopnie podziałka **12** to 3, 5 i 7 mm z jednej strony, oraz 4 i 6 mm z drugiej strony.
- Ustawić tylną część regulatora skoku **14** na te oznaczenia, aby uzyskać żadaną długość skoku.
- Każde wgłębienie **15** regulatora skoku **14** odpowiada +- 0,1 mm skoku.
- Zamknąć suwak skoku **11** przed użyciem narzędzia w środowisku pracy.
- Blokada skoku włączy się, gdy suwak skoku **11** będzie zamknięty, kiedy narzędzie jest w położeniu pionowym.
- Teraz narzędzie jest gotowe do pracy.

4.3.2. Regulacja ciśnienia (patrz Rys. 1B i 3).

Aby pracować narzędziem z określonym ciśnieniem, przekręcić regulator skoku **14** na 7 mm, a następnie całkowicie wykręcić regulator ciśnienia **19**, aby uzyskać minimalne ciśnienie, a następnie ustawić ciśnienie na żadaną wartość:

- Wyjściowo nitonakrętki nie będą się odkształcać, a narzędzie będzie z nich zeskakiwać.
- Wkręcić regulator ciśnienia **19** o 1 rowek na korpusie regulatora i wykonać próbę.
- Powtarzać regulację z użyciem regulatora ciśnienia **19** do uzyskania optymalnego odkształcenia.
- 1 stopień na regulatorze ciśnienia **19** odpowiada około 20 N siły zaciągania.
- Po udanym odkształceniu nitonakrętki sprawdzić nitonakrętkę i zwiększyć siłę w razie potrzeby.
- Zwiększyć o dodatkowe 1-2 stopnie (nacięcia), aby uwzględnić zróżnicowanie nitonakrętek.
- Teraz narzędzie jest gotowe do pracy.

5. Procedura obsługi

Mocowanie nitonakrętki (patrz rys. 3)

Aby zamocować nitonakrętkę.

- Sprawdzić, czy wybrano odpowiednią nitonakrętkę.
- Wcisnąć nitonakrętkę w element do instalacji.
- Sprawdzić, czy zespół noska jest pod odpowiednim kątem (90°) do przedmiotu obróbki.
- Nacisnąć narzędziem na nitonakrętkę, aby ją nakręcić.
- Po poprawnym włożeniu do końca, nacisnąć spust **20**, aby rozpocząć cykl instalacji.
- Trzymać spust **20** do całkowitego osadzenia nitonakrętki i całkowitego odłączenia narzędzia.

Jeśli dojdzie do utknięcia nitonakrętki w miejscu instalacji, nacisnąć spust ręcznego odwracania kierunku **17**, aby odwrócić kierunek trzpienia **1** i wykręcić nitonakrętkę. Jako alternatywę odłączyć narzędzie od zasilania powietrzem i zastosować wybijak 4 mm **21** dołączony do zestawu konserwacji w celu wykręcenia trzpienia przez obudowę noska **4** pokazaną na rysunku 1.

▲ PRZESTROGA - nie podejmować prób instalacji nitonakrętki na siłę, ponieważ spowoduje to uszkodzenie narzędzia i/lub miejsca instalacji.

6. Serwisowanie narzędzia

Przeszkolony personel musi przeprowadzać regularne serwisowanie, a szczegółowy przegląd należy przeprowadzać raz na rok lub co 500 000 tys. cykli, w zależności od tego, co wystąpi wcześniej.

Czyszczenie i konserwacja

▲ ODŁĄCZYĆ DOPŁYW POWIETRZA

Zespoły noska należy serwisować w odstępach tygodniowych lub co 5 000 cykli.

▲ PRZESTROGA - *Wydmuchiwać kurz i pył z obudowy głównej suchym powietrzem, kiedy tylko zauważy się nagromadzenie kurzu wewnątrz i wokół otworów wentylacyjnych, w miejscu gdzie siłownik hydrauliczny łączy się z plastikowym zespołem uchwytu. Należy nosić odpowiednią ochronę oczu i zatwierdzoną maskę przeciwpyłową podczas tej procedury.*

▲ PRZESTROGA - *Nigdy nie wolno używać rozpuszczalników ani innych agresywnych środków chemicznych do czyszczenia części narzędzia niewykonanych z metalu. Takie środki chemiczne mogą osłabić materiał, z jakiego wykonano te części.*

- Odłączyć dopływ powietrza
- Zdemontować kompletny zespół noska, wykonując procedurę instalacji opisaną na stronie 10 (4.1) w odwrotnej kolejności.
- Wszelkie zużyte lub uszkodzone części należy wymieniać na nowe.
- Ze szczególną uwagą sprawdzać zużycie trzpienia.
- Zmontować zgodnie z instrukcją montażu.

6.1 Codzienny serwis

- Sprawdzić, czy nie ma wycieków powietrza. W razie uszkodzenia węże i złączki należy wymienić na nowe.
- Sprawdzić, czy zespół noska jest poprawny i poprawnie zamocowany.
- Sprawdzić, czy skok narzędzia jest odpowiedni do mocowania wybranej nitonakrętki. Patrz regulacja skoku na stronie 12 (4.3.1.).
- Sprawdzić trzpień **1** w zespole noska pod kątem zużycia lub uszkodzenia. W razie zauważenia jakichkolwiek uszkodzeń lub oznak zużycia, wymienić.

6.2 Cotygodniowy serwis

Zestaw do konserwacji 07900-09301		
Numer części	Opis	Liczba sztuk
07900-00624	Wybijak 4 mm	1
07900-00632	Klucz maszynowy 17 mm/19 mm	1
07900-00225	Klucz imbusowy 5 mm	1

- Sprawdzić pod kątem występowania wycieków oleju i powietrza przez wąż doprowadzania powietrza, złączki i narzędzie.
- Położywszy narzędzie poziomo, otworzyć korek wlewu oleju i sprawdzić poziom oleju. Jeśli jest niski, napełnić ponownie układ. Patrz "Instrukcja serwisowa, rozdział 6.

Aby uzyskać pełne instrukcje serwisowania, rozwiązywania problemów i konserwacji, skorzystaj z Instrukcji serwisowej **07900-09302**.

7. Deklaracja Zgodności

My, **Avdel UK Limited, Stanley House, Works Road, Letchworth Garden City, Hertfordshire, SG6 1JY WIELKA BRYTANIA**, deklarujemy na własną odpowiedzialność, że produkt:

Opis ProSert™ XTN20 pneumatyczno-hydrauliczna nitownica do nitonakrętek

Marka/Model POP-Avdel 74202

Nr seryjny

której dotyczy niniejsza deklaracja, jest zgodna z następującymi normami:

ISO 12100:2010	EN ISO 28927-5:2009
EN ISO 11202:2010	EN ISO 3744:2010
EN ISO 4413:2010	EN ISO 11148-1:2011
EN ISO 4414:2010	EN 28662-1: 1993

Dokumentacja techniczna została sporządzona zgodnie z Aneksiem 1, rozdziałem 1.7.4.1, zgodnie z następującą dyrektywą:

2006/42/WE Dyrektywa maszynowa

Przepisy Wielkiej Brytanii (UK Statutory Instruments 2008 No 1597 - The Supply of Machinery (Safety) Regulations refers.)

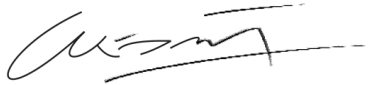

A. K. Seewraj

Technology Manager – EU Blind Fastening

Avdel UK Limited, Stanley House, Works Road, Letchworth Garden City,
Hertfordshire, SG6 1JY WIELKA BRYTANIA

Miejsce wydania: Letchworth Garden City

Data wydania: 01-04-2015



Ta maszyna jest zgodna z dyrektywą
maszynową 2006/42/WE

STANLEY®
Engineered Fastening

8. Chroń swoją inwestycję!

POP®Avdel® GWARANCJA NITOWNICY

STANLEY Engineered Fastening gwarantuje, że wszystkie narzędzia zostały wyprodukowane z należytą starannością i pozostaną wolne od wad materiałowych i wad wykonania w warunkach normalnego użytkowania i serwisowania przez okres jednego (1) roku.

Niniejsza gwarancja ma zastosowanie do pierwszego nabywcy narzędzia.

Wyjątki:

Normalne zużycie

Konserwacja okresowa oraz naprawa i wymiana części spowodowane normalnym zużyciem nie są objęte gwarancją.

Użytkowanie niezgodnie z przeznaczeniem

Uszkodzenia i usterki wynikające z błędnego użytkowania, przechowywania, użytkowania niezgodnie z przeznaczeniem, wypadku lub zaniedbania, jak np. uszkodzenia fizyczne, nie są objęte gwarancją.

Nieuprawnione serwisowanie lub modyfikacja.

Uszkodzenia lub usterki wynikające z serwisowania, próbnej regulacji, instalacji, konserwacji, jakichkolwiek zmian lub modyfikacji przeprowadzonych przez osobę inną niż pracownik STANLEY Engineered Fastening lub pracownik autoryzowanego centrum serwisowego tej firmy nie są objęte gwarancją.

Wszelkie inne oświadczenia i zapewnienia, wyrażone lub domniemane, w tym gwarancje przydatności do sprzedaży lub do określonego celu są niniejszym wyłączone.

Jeśli wystąpi usterka podczas gwarancji, proszę niezwłocznie przekazać narzędzie do najbliższego autoryzowanego centrum serwisowego. Aby uzyskać listę autoryzowanych centrów obsługi POP®Avdel® USA lub Kanadzie, proszę skontaktować się z nami pod bezpłatnym numerem (877)364 2781.

Poza USA i Kanadą, wejdź na naszą witrynę

www.StanleyEngineeredFastening.com, aby odszukać najbliższy punkt STANLEY Engineered Fastening.

STANLEY Engineered Fastening następnie wymieni bezpłatnie każdą część lub wszystkie części, jakie uzna za wadliwe w wyniku wad materiałowych lub wykonania i zwróci narzędzie na własny koszt. Powyższe zobowiązanie stanowi jedyne zobowiązanie zgodnie z niniejszą gwarancją. W żadnym razie STANLEY Engineered Fastening nie odpowiada za żadne szkody szczególne lub wynikowe wynikające z zakupu lub eksploatacji tego narzędzia.

Zarejestruj swoją nitownicę w Internecie.

Aby zarejestrować swoją gwarancję w Internecie, odwiedź naszą witrynę <http://www.stanleyengineeredfastening.com/popavdel-powertools/warranty-card>

Dziękujemy za wybranie narzędzia marki STANLEY Engineered Fastening's POP®Avdel®.

© 2015 Stanley Black & Decker, Inc.

Todos os direitos reservados.

As informações fornecidas não podem ser reproduzidas e/ou tornadas públicas por qualquer forma ou qualquer meio (electrónica ou mecânica) sem a permissão prévia explícita e escrita por parte da STANLEY Engineered Fastening. As informações fornecidas têm como base em dados conhecidos aquando da introdução deste produto. A STANLEY Engineered Fastening segue uma política de melhoramento contínuo dos produtos e, por conseguinte, os produtos podem estar sujeitos a alterações. As informações fornecidas são aplicáveis ao produto tal como são fornecidas pela STANLEY Engineered Fastening. Por conseguinte, a STANLEY Engineered Fastening não pode ser responsabilizada por quaisquer desvios das especificações originais do produto.

As informações disponíveis foram criadas com o maior rigor possível. Todavia, a STANLEY Engineered Fastening não aceita qualquer responsabilidade no que respeita a quaisquer erros das informações indicadas ou pelas consequências daí resultantes. A STANLEY Engineered Fastening não aceita qualquer responsabilidade por quaisquer danos resultantes das actividades executadas por terceiros. Os nomes autorizados, nomes comerciais, marcas registadas, etc. utilizados pela STANLEY Engineered Fastening não devem ser considerados como gratuitos, de acordo com a legislação no que respeita à protecção das marcas comerciais.

ÍNDICE

	PÁGINA
1. Definições de segurança	6
2. Especificações	8
2.1 Especificações sobre a ferramenta de fixação	8
2.2 Conteúdo da embalagem	8
2.3 Lista dos componentes principais	9
3. Regulação da ferramenta	10
4. Instruções de funcionamento	10
4.1 Equipamento do bocal	10
4.2 Fornecimento de ar	11
4.3 Instruções de regulação	11
5. Procedimento de funcionamento	12
6. Assistência da ferramenta	13
6.1 Assistência diária	13
6.2 Assistência semanal	13
7. Declaração de conformidade	14
8. Proteja o seu investimento. Registo da garantia	15



Este manual de instruções deve ser lido por qualquer pessoal responsável pela instalação ou utilização desta ferramenta, com especial atenção às seguintes regras de segurança.

1. Definições de segurança

As definições abaixo descrevem o nível de gravidade de cada palavra-sinal. Leia o manual e preste atenção a estes símbolos.

- ▲ **PERIGO:** Indica uma situação de perigo iminente que, se não for evitada, irá resultar na morte ou em ferimentos graves.
- ▲ **AVISO:** Indica uma situação de possível perigo que, se não for evitada, poderá resultar na morte ou em ferimentos graves.
- ▲ **ATENÇÃO:** Indica uma situação de possível perigo que, se não for evitada, poderá resultar ferimentos ligeiros ou moderados.

ATENÇÃO: Utilizado sem o símbolo de aviso de segurança indica uma situação potencialmente perigosa que, se não for evitada, poderá resultar em danos materiais.

A utilização ou manutenção inadequadas deste produto poderão resultar em ferimentos graves ou danos materiais. Antes de utilizar este equipamento, leia e compreenda todos os avisos e instruções de funcionamento. Quando utiliza ferramentas eléctricas, devem ser sempre tomadas precauções básicas de segurança para reduzir o ferimentos pessoais.

GUARDE ESTAS INSTRUÇÕES.

AVISO:

1. Não utilize o equipamento para outro efeito que não seja Fixar porcas de rebite cego da STANLEY Engineered Fastening.
2. Utilize apenas as peças, fixadores e acessórios recomendados pelo fabricante.
3. Não modifique a ferramenta de forma alguma. Se for efectuada qualquer modificação na ferramenta pelo cliente, este será o único responsável e quaisquer garantias aplicáveis serão anuladas.
4. Antes de utilizar a ferramenta, verifique se as peças móveis da ferramenta estão alinhadas e não emperram, bem como se existem peças partidas ou quaisquer outras condições que possam afectar o funcionamento da mesma. Se a ferramenta apresentar danos, esta deve ser reparada pelo centro de assistência antes de voltar a utilizá-la. Retire qualquer chave de ajuste antes de utilizar a ferramenta.
5. A manutenção da ferramenta deve ser sempre efectuada num local de trabalho seguro e deve ser examinada em intervalos regulares em termos de danos e funcionamento por pessoal com formação. Qualquer procedimento de desmontagem deverá ser realizado apenas por pessoal com formação. Só deve desmontar esta ferramenta depois de consultar as instruções de manutenção.
6. O valor de fornecimento de ar não deve exceder 7 bar (100 PSI).



7. As pessoas que utilizem a ferramenta e outras que estejam no local de trabalho devem usar óculos de segurança aprovados pela norma ANSI Z87.1 CAN/CSA Z94.3 com protecção lateral. Use sempre óculos de segurança e protecção auricular durante o trabalho.

8. *Use vestuário apropriado. Não use roupa larga ou jóias. Mantenha o cabelo, a roupa e as luvas afastados das peças móveis. As roupas largas, as jóias ou o cabelo comprido podem ficar presos nestas peças.*
9. *Não aponte a ferramenta ligada às pessoas.*
10. *NÃO utilize a ferramenta sem a caixa do bocal.*
11. *Coloque-se numa posição firme ou estável antes de utilizar a ferramenta.*
12. *Antes de utilizar a ferramenta, verifique se as linhas de ar apresentam danos, todas as ligações devem estar seguras. Não deixe cair objectos pesados em cima dos tubos. Um golpe forte pode causar danos internos e dar origem à falha prematura do tubo.*
13. *Não levante a ferramenta de fixação pela mangueira. Utilize sempre a pega da ferramenta de fixação.*
14. *Os orifícios de ventilação não devem ficar obstruídos ou tapados.*
15. *Desligue a mangueira de ar da ferramenta antes de efectuar qualquer manutenção, ajuste, instalação ou remoção de um conjunto de bocal.*
16. *Mantenha as pegas da ferramenta secas, limpas e sem óleo e massa lubrificante.*
17. *Quando transportar a ferramenta de um local para outro, mantenha as mãos afastadas do gatilho para impedir qualquer activação inadvertida.*
18. *Nunca deixe a ferramenta a funcionar sem assistência. Desligue a mangueira de ar quando não utilizar a ferramenta.*
19. *Antes de continuar, é necessário fornecer uma folga adequada para as mãos do utilizador da ferramenta.*
20. *Não utilize a ferramenta de maneira abusiva, deixando-a cair ou utilizá-la como um martelo.*
21. *Mantenha o sistema hidráulico da ferramenta limpo de sujidade e substâncias estranhas, porque podem causar uma avaria da ferramenta.*

**A política da STANLEY Engineered Fastening
defende um desenvolvimento e melhoramento contínuos dos produtos
e reservamo-nos o direito de alterar as especificações
de qualquer produto sem aviso prévio.**

2. Especificações

A MANUTENÇÃO OU ASSISTÊNCIA NÃO PODERÃO SER EFECTUADAS, EM NENHUMA CIRCUNSTÂNCIA, À EXCEÇÃO DA SUBSTITUIÇÃO DO EQUIPAMENTO DO BOCAL.

A ferramenta hidropneumática ProSert XTN20 foi concebida para a fixação de porcas de rebite cego da STANLEY Engineered Fastening através do ajuste da força e/ou do curso.

A Ferramenta ProSert XTN20 é utilizada para fixar porcas de rebite cego, cujo tamanho pode variar entre M3 e M10, quando são fixadas com o respectivo equipamento de bocal. O equipamento de bocal imperial está também disponível para fixar inserções de tamanho de rosca UNC e UNF.

As instruções de segurança devem ser sempre cumpridas.

2.1. Especificações sobre a ferramenta de fixação

Esforço de tracção:	Puxe à pressão de tracção indicada de 5,0 bar	17,65 kN	3968 lbf	
Pressão do fornecimento do ar:	Mín./máx.	5-7 bar	72,5 - 101,5 lbf/in ²	
Pressão do óleo:	Tracção (máx.)	230 bar	3336 lbf/in ²	
Curso:	Curso do pistão	3-7 mm	0,118-0,275 pol	
Peso:	Incluindo o equipamento do bocal	1,59 kg	3,50 lb	
Nível de ruído:	Ruído, incerteza: K = 3 dB (A)	<75 dB (A)	<75 dB(A)	
Vibração:	Vibração, incerteza: K = 0,1 m/s ²	<2,5 m/s ²	<8 ft/s ²	
Velocidade do motor:	Avanço e recuo	2000 rpm	2000 rpm	
Material:	-	Alumínio	Aço	Aço inoxidável
Gama de produtos Avdel®:	Eurosert®	-	M3-M10	M4-M5
	Thin Sheet Nutsert®	M3-M10	M3-M10	M3-M10
	DK/DL		M4-M10	-
	Euro Hexsert®/Hexsert®	-	M3-M8	M6
	High Strength Hexsert®	-	M6-M8	-
	Squaresert®	-	M5-M8	-
POP Nut® Gama de produtos:	Porca padrão*	M3-M10	M3-M8	M4-M6
	Porca serrilhada*	M4-M8	M4-M6	-
	Porca com extremidade fechada*	M3-M10	M3-M8	M4-M6
	Porca hexagonal*	M4-M8	M4-M8	M4-M6
	Parafuso HB*	M4-M8	M4-M8	-
	Parafuso HB*	M6-M8	M6-M8	-
Funções adicionais:	Porca de tubo*	M6	M6	-
	Modo de funcionamento Pull-to-Force		Sim	
	Modo de funcionamento Pull-to-Stroke		Sim	
	Fixação/libertação automáticos		Sim	
	Fixação do mandril sem ferramenta		Sim	
	Substituição por inversão manual		Sim	
	Vedantes labiais hidráulicos e juntas tóricas		Sim	

Os itens com um * podem solicitar o kit do adaptador do mandril (o modelo 74202-02200 está disponível no Manual de acessórios 07900-01073). Uma ferramenta XTN20 ProSert (74202) completa é composta pela ferramenta de base (peça número 74202-02000) e o conjunto do bocal adequado para a inserção.

2.2. A embalagem inclui:

- 1 ferramenta para porcas de rebite cego XTN20
- 1 conjunto de equipamento de bocal e mandris M4, M5, M6, M8
- 1 manual de instruções impresso
- 1 kit de manutenção

2.3. Lista de componentes principais

ref. Fig. 1 & 2

		Encomendar novamente Número das peças sobresselentes Qtd.		
1	Mandrill	M4	07555-09004	1
		M5	07555-09005	1
		M6	07555-09006	1
		M8	07555-09008	1
2	Ponta do bocal	M4	07555-00904	1
		M5	07555-00905	1
		M6	07555-00906	1
		M8	07555-00908	1
3	Porca de travamento	-	07555-00901	1
4	Caixa do bocal	-	74202-02021	1
5	Porca de mandril	-	74202-02022	1
6	Manga de redução	M4	07555-09104	1
		M5	07555-09105	1
		M6	07555-09106	1
		M8	07555-09108	1
7	Veio de transmissão	M4	07555-01004	1
		M5	07555-01005	1
		M6	07555-01006	1
		M8	07555-01008	1
8	Adaptador do mandril		74202-02023	1
9	Haste do bocal		74202-02039	-
10	Anel de suspensão		74202-02012	1
11	Barra deslizante do curso		74202-02092	1
12	Marcas de indicação do curso		-	-
13	Pino de bloqueio do curso		74202-02095	1
14	Sistema de fixação do curso		74202-02010	1
15	Saliência do sistema de fixação do curso		-	-
16	Conjunto de entrada de ar		74202-02103	1
17	Accionador de inversão manual		74202-02030	1
18	Bloqueio do regulador		74202-02038	1
19	Regulador da pressão		74202-02037	1
20	Gatilho		74202-02020	1
21	Punção para cavilhas		07900-00624	1

Conjunto completo do bocal	M4	07555-09884
	M5	07555-09885
	M6	07555-09886
	M8	07555-09888

* Todos os tamanhos são fornecidos com a porca de travamento (3) 07555-00901.

Para obter uma lista de tamanhos adicionais, visite www.StanleyEngineeredFastening.com

3. Configuração da ferramenta

▲ IMPORTANTE - LEIA COM ATENÇÃO AS REGRAS DE SEGURANÇA INDICADAS NA PÁGINA 6 e 7 ANTES DA PRIMEIRA COLOCAÇÃO EM SERVIÇO.

Antes de utilizar o equipamento

- Selecione o equipamento do bocal com o respectivo tamanho e instale-o.
- Ligue a ferramenta de fixação ao fornecimento de ar. Teste os ciclos de tracção e retorno premindo e libertando o gatilho **20**.
- Coloque a ferramenta no curso/pressão pretendida.

▲ ATENÇÃO - *Uma pressão de fornecimento correcta é importante para o funcionamento correcto da ferramenta de instalação. Podem ocorrer ferimentos ou danos no equipamento se não forem definidas as pressões correctas. A pressão de fornecimento não deve exceder os valores indicados nas especificações da ferramenta de fixação.*

4. Instruções de funcionamento

▲ IMPORTANTE - LEIA COM ATENÇÃO AS REGRAS DE SEGURANÇA INDICADAS NA PÁGINA 6 e 7 ANTES DA PRIMEIRA COLOCAÇÃO EM SERVIÇO.

▲ IMPORTANTE - O FORNECIMENTO DE AR DEVE SER DESLIGADO ANTES DE INSTALAR OU REMOVER O CONJUNTO DO BOCAL.

4.1 Equipamento do bocal (consulte a Fig.2).

Instruções de instalação

Os números de item indicados a negrito dizem respeito a aos componentes de montagem do bocal na Fig. 1.

- O fornecimento de ar deve ser desligado.
- Se ainda estiver instalado, retire a caixa do bocal **4** e a porca do mandril **5**, enquanto puxa para trás a haste do bocal accionada por mola **9**.
- Insira o veio de transmissão **7** no adaptador do mandril **8**.
- Instale o mandril **1** no veio de transmissão **7**.
- Insira a manga de redução **6** (caso seja especificada) na porca do mandril **5**.
- Aperte a porca de mandril **5** no adaptador do mandril **8** enquanto puxa para trás a haste do bocal accionada por mola **9**. Aperte a porca do mandril **5** para a direita.
- Enquanto segura a ferramenta, aperte a caixa do bocal **4** e a ponta do bocal **2** com a porca de travamento da ponta do bocal **3**.
- A operação inversa é executada para remover o equipamento.

Com a ferramenta desligada do fornecimento de ar, aperte uma porca de rebite cego manualmente no mandril.

- Posicione a ponta do bocal **2** na caixa do bocal **4** e bloqueie-a com a porca de travamento **3** para que o mandril **1** fique ligeiramente saliente para além da porca de rebite cego.
- Bloqueie a porca de travamento **3** rodando-a para a direita com uma chave de fendas*. Retire a porca de rebite cego do mandril.

*Consulte os itens incluídos no kit de manutenção 07900-09301 na página 13.

4.2 Fornecimento de ar

- Todas as ferramentas funcionam com ar comprimido a uma pressão mínima de 5,0 bar.
- Os reguladores de pressão e os sistemas de lubrificação/filtragem automáticos devem ser utilizados no fornecimento de ar principal a uma distância de 3 metros da ferramenta (consulte a Fig. 4).
- As mangueiras de fornecimento de ar devem ter um valor de pressão eficaz de trabalho mínima de 150% da pressão máxima produzida no sistema ou de 10 bar, a que for mais alta.
- As mangueiras de ar devem ser resistentes ao óleo, dispor de um revestimento exterior resistente à abrasão e protegidas caso as condições de funcionamento dêem origem a danos nas mangueiras.
- Todas as mangueiras de ar DEVEM ter um diâmetro interno mínimo de 6,4 milímetros.

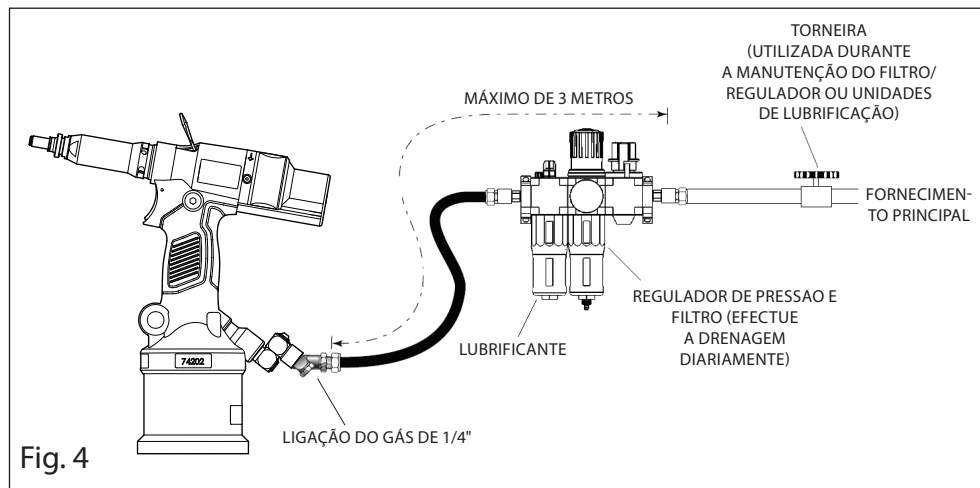

Se o sistema indicado acima não estiver disponível, pode utilizar a seguinte alternativa:

- Antes de utilizar a ferramenta ou quando colocá-la em funcionamento pela primeira vez, deite algumas gotas de óleo lubrificante limpo e leve na entrada de ar da ferramenta, caso não esteja instalado um lubrificante de ar no fornecimento de ar. Se utilizar a ferramenta de maneira contínua, a mangueira de ar deve ser desligada do fornecimento de ar principal e a ferramenta deve ser lubrificada a cada duas ou três horas.
- Verifique se existem fugas de ar. Se as mangueiras e acoplamentos apresentarem danos, deve substituí-los por peças novas.
- Se não estiver instalado um filtro no regulador de pressão, purgue a linha de ar para remover qualquer sujidade ou água acumuladas antes de ligar a mangueira de ar à ferramenta.

4.3 Instruções de regulação

- A funcionalidade de ajuste do curso é utilizada principalmente para inserções mais pequenas com o tamanho M3-M4.
- Se regular a ferramenta para um curso ideal, o sistema de fixação do curso deve ser regulado para um curso mínimo (3 mm) e o regulador de pressão **19** deve ser regulado para o valor máximo.
- Se regular a ferramenta para uma pressão ideal, o sistema de fixação do curso deve ser regulado para um curso máximo (7mm) e o regulador de pressão **19** deve ser regulado para o valor mínimo.

Quando trabalhar com espessuras de fixação diferentes, é sempre recomendado que a ferramenta esteja regulada para a pressão ideal em vez de um curso ideal. Utilize o estado máximo de fixação para regular a pressão ideal.

4.3.1. Ajuste do curso (consulte a Fig. 1A e 3).

Para utilizar esta ferramenta na operação regulada de curso, aperte o regulador de pressão **19** totalmente para obter a pressão máxima e, em seguida, ajuste o sistema de fixação do curso para o comprimento de curso pretendido:

- Abra a barra deslizante do curso **11**.
- O pino de fecho do curso **13** é libertado.
- As setas de direcção indicam a direcção do curso.
- Aumente o curso desde a deformação mínima até ser atingida a deformação ideal.
- O indicador mostra o comprimento do curso.
- Os incrementos **12** indicados são de 3, 5 e 7 mm num lado e 4 e 6 mm no outro.
- Alinhe a parte de trás do sistema de fixação do curso **14** com estas marcas para atingir o comprimento do curso pretendido.
- Cada encaixe **15** no sistema de fixação do curso **14** é igual a $\pm 0,1$ mm do curso.
- Feche a barra deslizante do curso **11** antes de utilizar no local de aplicação.
- O bloqueio do curso é activado quando a barra deslizante do curso **11** é fechada quando a ferramenta está na vertical
- A ferramenta está pronta a ser utilizada.

4.3.2. Ajuste da pressão (consulte as Fig. 1B e 3).

Para utilizar esta ferramenta na operação regulada de pressão, aperte o regulador de curso **14** para 7 mm e aperte o regulador de pressão **19** totalmente para fora para obter a pressão mínima e, em seguida, ajuste para a pressão pretendida:

- Inicialmente, a porca de rebite cego não fica deformada e a ferramenta irá girar.
- Aperte o regulador de pressão **19** 1 ranhura no corpo do regulador e faça um teste.
- Repita a operação com o regulador de pressão **19** até ser obtida a deformação ideal.
- 1 ranhura no regulador de pressão **19** é equivalente a cerca de 20 N de esforço de tracção.
- Quando obter uma deformação bem sucedida da porca de rebite cego, verifique a porca de rebite cego e aumente a força, se necessário.
- Aumente 1 ou 2 ranhuras para permitir uma variação das porcas de rebite cego.
- A ferramenta está pronta a ser utilizada.

5. Procedimento de funcionamento

Instalar uma porca de rebite cego (consulte a Fig. 3).

Para instalar uma porca de rebite cego:

- Verifique se seleccionou a porca de rebite cego correcta.
- Insira a porca de rebite cego para dentro da aplicação.
- Verifique se o conjunto do bocal está no ângulo adequado (90°) em relação à peça.
- Empurre até à porca de rebite cego com a ferramenta para girá-la.
- Quando estiver total e correctamente inserida, prima o interruptor do gatilho da ferramenta **20** para iniciar o ciclo de instalação.
- Mantenha premido o gatilho **20** até a porca de rebite cego ficar totalmente fixada e a ferramenta totalmente desengatada.

Se uma porca de rebite cego ficar presa numa aplicação, prima o gatilho de inversão manual **17** para inverter o mandril **1** e libertar a porca de rebite cego. Como alternativa, desligue a ferramenta do fornecimento de ar e utilize a punção para cavilhas de 4 mm **21** fornecida no kit de manutenção para desapertar o mandril através da caixa do bocal **4** indicada na figura 1.

▲ ATENÇÃO - Não force a instalação de uma inserção porque pode causar danos na ferramenta e/ou aplicação.

6. Assistência da ferramenta

A assistência periódica deve ser efectuada por pessoal com formação e deve ser efectuada uma inspecção rigorosa todos os anos ou a cada 500 000 ciclos, a que for mais cedo.

Limpeza e manutenção

▲ DESLIGAR O FORNECIMENTO DE AR

Os conjuntos do bocal devem ser reparados em intervalos semanais ou a cada 5 000 ciclos

▲ ATENÇÃO - Retire a sujidade e o pó da caixa principal com ar seco com a maior regularidade possível sempre que houver acumulação de pó no interior e à volta dos orifícios de ar no local de junção do cilindro pneumático com o conjunto do punho de plástico. Use protecção ocular aprovada e máscara anti-pó aprovada quando efectuar este procedimento.

▲ ATENÇÃO - Nunca utilize solventes ou outros produtos químicos abrasivos para limpar as peças não metálicas da ferramenta. Estes produtos químicos podem enfraquecer os materiais utilizados nestas peças.

- Desligue o fornecimento de ar
- Retire todo o conjunto do bocal de acordo com o procedimento oposto ao indicado na página 10 das Instruções de instalação (4.1).
- As peças gastas ou danificadas devem ser substituídas por novas.
- Verifique especialmente o mandril.
- Efectue a montagem de acordo com as instruções de instalação.

6.1 Assistência diária

- Verifique se existem fugas de ar. Se as mangueiras e acoplamentos apresentarem danos, deve substituí-los por peças novas.
- Verifique se utilizou o conjunto do bocal correcto e se está instalado correctamente.
- Verifique se o curso da ferramenta é adequado para instalar a porca de rebite cego seleccionada. Consulte Ajuste do curso, página 12 (4.3.1.).
- Verifique se o mandril **1** no conjunto do bocal apresenta sinais de desgaste ou danos. Se houver, substitua-o.

6.2 Assistência semanal

Kit de manutenção 07900-09301		
Número da peça	Descrição	Qtd.
07900-00624	Punção para cavilhas de 4 mm	1
07900-00632	Chave de fendas de 17 mm/19 mm	1
07900-00225	Chave Allen de 5 mm	1

- Verifique se existem fugas de óleo e de ar na mangueira de fornecimento de ar, nas fixações e na ferramenta.
- Com a ferramenta colocada na horizontal, abra o "tampão do óleo" e verifique o nível de óleo. Se for baixo, deite mais óleo. Consulte "Manual de assistência, Secção 6.

Para obter informações completas sobre assistência, detecção de avarias e manutenção, consulte o Manual de assistência **07900-09302**.

7. Declaração de conformidade

Nós, **Avdel UK Limited, Stanley House, Works Road, Letchworth Garden City, Hertfordshire, SG6 1JY REINO UNIDO**, declaramos sob nossa exclusiva responsabilidade que o produto:

Descrição Ferramenta hidropneumática para porcas de rebite cego
XTN20 ProSert™

Marca/modelo POP-Avdel 74202

N.º de série

ao qual esta declaração se refere está em conformidade com as seguintes normas:

ISO 12100:2010	EN ISO 28927-5:2009
EN ISO 11202:2010	EN ISO 3744:2010
EN ISO 4413:2010	EN ISO 11148-1:2011
EN ISO 4414:2010	EN 28662-1: 1993

A documentação técnica é compilada de acordo com o Anexo 1, secção 1.7.4.1, de acordo com a seguinte Directiva:

2006/42/CE Directiva "Máquinas"

Instrumentos Estatutários no Reino Unido 2008 N.º 1597 - Fornecimento de regras (de segurança) de máquinas.



A. K. Seewraj

Director de Tecnologia – Fixação cego da UE

Avdel UK Limited, Stanley House, Works Road, Letchworth Garden City,
Hertfordshire, SG6 1JY REINO UNIDO

Local de emissão: Letchworth Garden City

Data de emissão: 01-04-2015



Esta máquina está em conformidade com
a Directiva "Máquinas" 2006/42/CE

STANLEY®
Engineered Fastening

8. Proteja o seu investimento!

GARANTIA DA FERRAMENTA PARA PORCAS DE REBITE CEGO POP®Avdel®

A STANLEY Engineered Fastening garante que todas as ferramentas foram fabricadas e não apresentam quaisquer defeitos em termos de material e mão-de-obra em condições de utilização normal e serviço durante o período de um (1) ano.

Esta garantia aplica-se ao comprador da ferramenta apenas para utilização original.

Exclusões:

Desgaste normal.

A manutenção periódica, a reparação e as peças sobresselentes sujeitas a desgaste normal estão excluídas da cobertura.

Abuso e uso indevido.

Os defeitos ou danos que resultem do funcionamento incorrecto, armazenamento, uso indevido ou abuso, como os danos físicos, estão excluídos da cobertura.

Assistência ou modificação não autorizadas.

Os defeitos ou danos que resultem da assistência, ajuste de teste, instalação, manutenção, alteração ou modificação por qualquer forma por qualquer pessoa que não seja a STANLEY Engineered Fastening, ou os respetivos centros de assistência autorizados, estão excluídos da cobertura.

Todas as outras garantias, expressas ou implícitas, incluindo quaisquer garantias de mercantilidade ou adequação à finalidade estão excluídas.

Se esta ferramenta não estiver em conformidade com a garantia, envie a ferramenta de imediato para o nosso centro de assistência autorizado mais próximo de si. Para obter uma lista de centros de assistência autorizados da POP®Avdel® nos E.U.A. ou no Canadá, contacte-nos através do nosso número de telefone gratuito: (877)364 2781.

Fora dos E.U.A. e do Canadá, visite o nosso website **www.StanleyEngineeredFastening.com** para encontrar o centro mais próximo da STANLEY Engineered Fastening .

A STANLEY Engineered Fastening irá substituir gratuitamente, quaisquer peças que considerarmos defeituosas devido a material ou mão-de-obra defeituosa, e devolva a ferramenta pré-paga. Isto representa a nossa única obrigação no que respeita a esta garantia. Em nenhuma circunstância a STANLEY Engineered Fastening será responsável por quaisquer danos consequenciais ou especiais resultantes da compra ou utilização desta ferramenta.

Registe online a sua ferramenta para porcas de rebite cego.

Para registar a sua garantia online, visite -nos em <http://www.stanleyengineeredfastening.com/popavdel-powertools/warranty-card>

Obrigado por ter escolhido uma ferramenta da marca POP®Avdel® da STANLEY Engineered Fastening.

© 2015 Stanley Black & Decker, Inc.

Alla rättigheter förbehållna.

Informationen som tillhandahålls får inte på något sätt reproduceras och/eller göras offentlig på något sätt eller med några metoder (elektroniskt eller mekaniskt) utan exklusivt skriftligt tillstånd dessförinnan från STANLEY Engineered Fastening. Informationen som tillhandahålls baseras på data som är kända vid tidpunkten för introduktionen av denna produkt. STANLEY Engineered Fastening har en policy med kontinuerliga produktförbättringar och produkterna kan därför förändras. Informationen som är tillämplig för produkten som levereras av STANLEY Engineered Fastening. Därför kan inte STANLEY Engineered Fastening hållas ansvariga för skador som uppstår som följer av ändringar från originalspecifikationerna för produkten.

Den tillgängliga informationen har sammansatts med yttersta noggrannhet. Emellertid påtar sig inte STANLEY Engineered Fastening något ansvar beträffande några fel i informationen eller för några konsekvenser därav. STANLEY Engineered Fastening påtar sig inget ansvar för skador som uppstår från aktiviteter som utförs av tredje part. Arbetsnamnen, varumärkesnamnen, registrerade varumärken etc som används av STANLEY Engineered Fastening skall inte betraktas som fria utan används i enlighet med lagstiftningen som gäller för skydd av varumärken.

INNEHÅLL

	SIDA
1. Säkerhetsdefinitioner	6
2. Specifikation	8
2.1 Luftverktygets specifikation	8
2.2 Förpackningens innehåll	8
2.3 Reservdelslista	9
3. Verktygsinställning	10
4. Bruksanvisning	10
4.1 Dragdorn och munstycke	10
4.2 Luftförsörjning	11
4.3 Bruksanvisning	11
5. Driftprocedur	12
6. Service av verktyget	13
6.1 Daglig service	13
6.2 Veckoservice	13
7. CE deklARATION	14
8. Skydda din investering. Garantiregistrering	15



Denna bruksanvisning måste läsas av alla personer som installerar eller använder detta verktyg, med särskild uppmärksamhet på följande säkerhetsregler.

1. Säkerhetsdefinitioner

Nedanstående definitioner beskriver allvarlighetsnivån för varje signalord. Var god läs handboken och uppmärksamma dessa symboler.

▲ **FARA:** Indikerar en omedelbart farlig situation som, om den inte undviks, kommer att resultera i dödsfall eller allvarlig personskada.

▲ **WARNING:** Indikerar en potentiellt farlig situation som, om den inte undviks, skulle kunna resultera i dödsfall eller allvarlig personskada.

▲ **FÖRSIKTIGHET:** Indikerar en potentiellt farlig situation som, om den inte undviks, kan resultera i mindre eller medelmåttig personskada.

FÖRSIKTIGHET: Använd utan säkerhetslarmsymbolen indikerar en potentiellt farlig situation som, om den inte undviks, kan resultera i materiella skador.

Felaktig hantering eller underhåll av denna produkt kan resultera i allvarliga person- eller egendomsskador. Läs igenom och förstå alla varningar och driftinstruktioner innan denna utrustning används. När elektriska verktyg används måste de grundläggande försiktighetsåtgärderna alltid följas för att minska risken för personskador.

SPARA DESSA ANVISNINGAR.

VARNING:

1. Skall inte användas för andra ändamål än den avsedda installationen av STANLEY Engineered Fastening POP blindnitmuttrar och andra gängade blindnitsmuttrar.
2. Använd endast delar, fästelement och tillbehör som rekommenderas av tillverkaren.
3. Modifiera inte verktyget på något sätt. Alla modifieringar av verktyget som utförs av kunden kommer att vara kundens ansvar och kommer att göra alla tillämpliga garantier ogiltiga.
4. Före användning, kontrollera felinställningar eller om rörliga delar har fastnat, bristning hos delar och andra eventuella förhållanden som kan komma att påverka verktygets funktion. Om det är skadat, se till att verktyget blir reparerat före användning. Ta bort inställningsnycklar eller skiftnycklar före användning.
5. Verktyget måste underhållas för att alltid vara driftsäkert och skall regelbundet kontrolleras om det finns skador och att den fungerar korrekt av utbildad personal. All demontering skall endast göras av utbildad personal. Demontera inte detta verktyg utan att först referera till underhållsinstruktionerna.
6. Driftluftförsörjningen får inte överstiga 7 bar (100 PSI).



7. Användare och andra i arbetsområdet måste använda ANSI Z87.1 CAN/CSA Z94.3 godkända skyddsglasögon med sidoskydd. Använd alltid skyddsglasögon och hörselskydd under användning.
8. Klä dig lämpligt. Bär inte lösa kläder eller smycken. Håll hår, beklädnad och handskar borta från delar i rörelse. Lösa kläder, smycken eller långt hår kan fastna i delar i rörelse.

9. *Använd inte ett verktyg som är riktad mot någon person.*
10. *Använd INTE verktyget med noshöljet borttaget.*
11. *Se till att stå i en stadig position innan verktyget används.*
12. *Före användning, inspektera luftledningarna för att se om det finns några skador, alla kopplingar måste sitta fast. Låt inga tunga föremål falla ned på slangarna. Ett hårt slag kan leda till inre skador och leda till att slangerna går sönder i förtid.*
13. *Lyft inte fästverktyget i slangen. Använd alltid fästverktygets handtag.*
14. *Ventilationshålen får inte blockeras eller täckas över.*
15. *Koppla ifrån luftslangen från verktyget innan något underhålls eller inställningar utförs, fastsättning eller borttagning av nosmontaget.*
16. *Se till att handtagen är torra, rena och fria från olja och fett.*
17. *När verktyget bärs från en plats till en annan skall alltid händerna placeras undan från avtryckare för att undvika oavsiktligt aktivering.*
18. *Lämna ett verktyg utan tillsyn. Koppla ifrån luftslangen när verktyget inte används.*
19. *Det måste finnas tillräckligt med utrymme för operatörens händer innan du går vidare.*
20. *Missbruka inte verktyget genom att låta det falla ned eller använda det som hammare.*
21. *Håll smuts och främmande föremål undan från det hydrauliska systemet eftersom verktyget kan få funktionsfel.*

**STANLEY Engineered Fastening policy
är en kontinuerlig produktutveckling och -förbättring
och vi förbehåller oss rätten att ändra specifikationen
på produkterna utan vidare meddelande.**

2. Specifikation

UNDER INGA OMSTÄNDIGHETER SKALL NÅGOT UNDERHÅLL ELLER SERVICE UTFÖRAS FÖRUTOM BYTA AV DRAGDORN OCH MUNSTYCKE.

ProSert XTN20 pneumatiska verktyg är designat för infästning av STANLEY Engineered Fastening popnitmuttrar genom inställning av kraften och/eller slaglängden.

ProSert XTN20 verktyget används för montering av popnitmuttrar från M3 till M10 vid fastsatt relevant dragdorn och munstycke. Dragdorn och munstycke för tummått finns också tillgänglig för montering av UNC och UNF gängstorlekar.

Säkerhetsinstruktionerna måste alltid följas.

2.1. Fästverktyg specifikation

Dragkraft:	Drag vid angiven dragkraft 5.0 bar	17,65 kN	3968 lbf
Tryckluftstryck:	Min/Max	5-7 bar	72,5-101,5 lbf/in ²
Oljetryck:	Drag (max)	230 bar	3336 lbf/in ²
Slaglängd:	Kolvslagslängd	3-7 mm	0,118-0,275 in
Vikt:	Inklusive nosutrustning	1,59 kg	3,50 lb
Bullernivå:	Osäkerhet buller: K=3dB(A)	<75 dB(A)	<75 dB(A)
Vibration:	Osäkerhet vibration: K=0.1 m/s ²	<2,5 m/s ²	<8 ft/s ²
Motorhastighet:	Framåt och bakåt	2000 rpm	2000 rpm
Material:	-	Aluminium	Stål
Avdel® Produktserie:	Eurosert®	-	M3-M10
	Thin Sheet Nutsert®	M3-M10	M3-M10
	DK/DL		M4-M10
	Euro Hexsert®/Hexsert®	-	M3-M8
	High Strength Hexsert®	-	M6-M8
	Squaresert®	-	M5-M8
POP-mutter® Produktserie:	Standardmutter*	M3-M10	M3-M8
	Räfflad mutter	M4-M8	M4-M6
	Stängs ändmutter*	M3-M10	M3-M8
	Sexkantmutter*	M4-M8	M4-M8
	Tetramutter*	M4-M8	M4-M8
	HB-bult*	M6-M8	M6-M8
	Rörmutter*	M6	M6
Ytterligare funktioner:	Montering via inställning av dragkraft	Ja	
	Montering via inställning av draglängd	Ja	
	Automatisk på/av spinnin	Ja	
	Byte av dragdorn utan verkt	Ja	
	Manuell möjlighet till avspinning	Ja	
	Hydraulik tåliga tätningar & o-ringar	Ja	

Poster med en * kan en spindeladaptersats (74202-02200 hittas i tillbehörsmanualen 07900-01073). Ett komplett ProSert XTN20 (74202) verktyg består av basverktyget (artikelnummer 74202-02000) och lämpligt dragdorn och munstycke för monteringen som skall genomföras.

2.2. Förpackningen innehåller:

- 1 XTN20 Blindnitmutterverktyg
- 1 set M4, M5, M6, M8 dragdorn och munstycke
- 1 skriftlig bruksanvisning
- 1 underhållssats

2.3. Reservdelslista

ref fig. 1 och 2

		Beställning		Antal
		Reservdelsnummer		
1	Dragdorn	M4	07555-09004	1
		M5	07555-09005	1
		M6	07555-09006	1
		M8	07555-09008	1
2	Munstycke	M4	07555-00904	1
		M5	07555-00905	1
		M6	07555-00906	1
		M8	07555-00908	1
3	Låsmutter	-	07555-00901	1
4	Nosdel	-	74202-02021	1
5	Chuckhylsa	-	74202-02022	1
6	Styrhylsa	M4	07555-09104	1
		M5	07555-09105	1
		M6	07555-09106	1
		M8	07555-09108	1
7	Drivbit	M4	07555-01004	1
		M5	07555-01005	1
		M6	07555-01006	1
		M8	07555-01008	1
8	Adapter dragdorn		74202-02023	1
9	Nosaxel		74202-02039	-
10	Upphångningsring		74202-02012	1
11	Hylsa		74202-02092	1
12	Indikering slaglängd		-	-
13	Låspinne slaglängd		74202-02095	1
14	Ställring slaglängd		74202-02010	1
15	Indikering ställrin		-	-
16	Luftanslutning		74202-02103	1
17	Manuell backning		74202-02030	1
18	Låsning tryckjustering		74202-02038	1
19	Tryckjustering		74202-02037	1
20	Avtryckare		74202-02020	1
21	Låsdorn		07900-00624	1

Komplett set, dragdorn och munstycke	M4	07555-09884
	M5	07555-09885
	M6	07555-09886
	M8	07555-09888

* Alla storlekar levereras med låsmutter (3) 07555-00901.

För andra storlekar besök www.StanleyEngineeredFastening.com

3. Verktygsinställning

▲ VIKTIGT - LÄS IGENOM SÄKERHETSREGLERNA PÅ SIDAN 6 och 7 NOGA INNAN ANVÄNDNING.

Innan användning

- Välj relevant storlek på dragdorn och munstycke och installera dessa.
- Anslut fästverktyget till luftförsörjningen. Testa dragkraften och returen genom att trycka och släppa avtryckaren **20**.
- Ställ in verktyget på önskad slaglängd/tryck.

▲ **FÖRSIKTIGHET** - riktigt lufttryck är viktigt för korrekt funktion av fästverktyget. Personskador eller skador på utrustningen kan uppstå vid fel tryck. Lufttrycket får inte överstiga det som anges i verktygets specifikation.

4. BRUKSANVISNING

▲ VIKTIGT - LÄS IGENOM SÄKERHETSREGLERNA PÅ SIDAN 6 och 7 NOGA INNAN ANVÄNDNING.

▲ VIKTIGT- LUFTFÖRSÖRJNINGEN MÅSTE STÄNGAS AV ELLER KOPPLAS IFRÅN INNAN FASTSÄTTNING AV DRAGDORN OCH MUNSTYCKE.

4.1 Dragdorn och munstycke (se Fig.2).

Monteringsanvisningar

Positionsnummer i fet stil refererar till nosmontagets komponenter i fig 1.

- Lufttillförseln måste vara fränkopplad.
- Om den fortfarande är fastsatt, ta bort noshöljet **4** och chuckmuttern **5** samtidigt som den fjäderbelastade nosstången **9** dras tillbaka.
- Sätt in drivbit **7** i adapter dragdorn **8**.
- Fäst dragdorn **1** på drivbit **7**.
- Sätt in styrhylsan **6** (om specificerad) i chuckhylsan **5**.
- Skruva fast chuckhylsan **5** på adapter dragdorn **8** medan den fjäderbelastade nosaxeln dras tillbaka **9**. Dra åt chuckhylsan **5** medurs.
- Medan du håller verktyget, skruva på noshöljet **4** och munstycket **2** med munstyckets låsmutter **3**.
- Genomför proceduren i omvänd ordning för att ta av utrustningen.

Medan verktyget är fränkopplat från lufttillförseln, skruva på en popnitmutter på spindeln för hand.

- Placera munstycket **2** på nosdelen **4** och lås den med låsmuttern **3** så att på spindeln **1** sticker ut förbi blindnitmuttern.
- Lås låsmuttern **3** genom att vrida den medurs med en fast nyckel*. Ta bort popnitmuttern från spindeln.

*Se posterna som inkluderas i underhållssatsen 07900-09301 på sidan 13.

4.2 Luftförsörjning

- Alla verktyg drivs med tryckluft vid minimalt tryck på 5,0 bar.
- Tryckjusteringer och automatisk olje-/filtreringssystem skall användas på lufttillförseln inom tre meter från verktyget (se fig. 4).
- Luftförsörjningslångar skall ha specificerat minimum effektivt arbetstryck på 150 % av det maximala trycket i systemet eller 10 bar, vilkendera som är högst.
- Luftslangarna skall vara oljeresistenta, ha en slitagefast yttre beläggning och vara armerade där arbetsförhållanden kan resultera i att slangar skadas.
- Alla luftslangar MÅSTE minst ha en inre diameter på 6,4 millimeter.

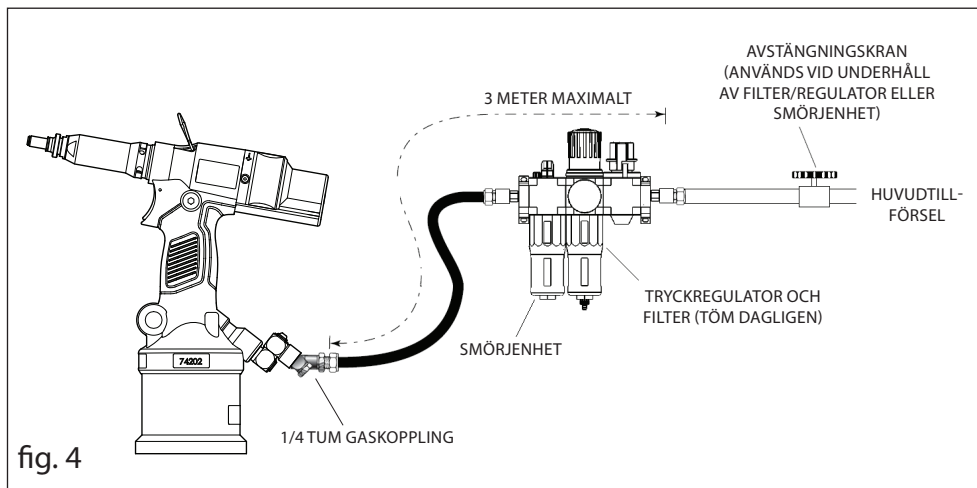

Om ovanstående system inte är tillgängligt kan du använda följande alternativ:

- Innan användning och när verktyget används första gången, håll några droppar med ren, lätt smörjande olja i luftintaget på verktyget om ingen smörjning är monterat på lufttillförseln. Om verktyget används kontinuerligt skall luftslangen kopplas ifrån huvudlufttillförseln och verktyget smörjas varannan till var tredje timme.
- Kontrollera om det finns luftläckage. Om det finns skador måste slangar och kopplingar bytas mot nya.
- Om det inte finns något filter på tryckjusteringen, blås ur luftslangen för att rensa den från uppsamlat smuts eller vatten innan du ansluter slangen till verktyget.

4.3 Bruksanvisning

- Slaglängdsinställningen används helst för mindre storlekar av fästen i storlekarna M3-M4.
- Om du ställer in verktyget på optimal slaglängd bör slaginställningen vara skruvad till minimum slaglängd (3 mm) och tryckregulatorn **19** var skruvad till maximal inställning.
- Om du ställer in verktyget på optimalt tryck bör slaginställningen vara skruvad till maximal slaglängd (7 mm) och tryckregulatorn **19** var skruvad till minimal inställning.

Vid hantering av olika fästjocklekar rekommenderas det alltid att verktyget ställs in på optimalt tryck snarare än optimal slaglängd. Använd maximalt fästförhållande för att ställa in optimalt tryck.

4.3.1. Justering av slaglängden (se fig. 1A och 3).

För att använda verktyget med reglerad slaglängd, skruva tryckregulatorn **19** in helt för att få fullt tryck, skruva därefter slaglängdregulatorn till önskad slaglängd:

- Öppna Hylsan **11**.
- Låspinne slaglängd **13 lossnar**.
- Riktningsspilar visar slagriktningen.
- Öka slaglängden från minimum tills du uppnår optimal deformation.
- Skalan ger indikation på aktuell slaglängd.
- De visade stegökningarna **12 som visas är 3, 5 och 7mm** på enda sidan och 4 och 6 mm på motsatt sida.
- Rikta in bakänden på ställringen för slaglängd **14** efter dessa markeringar för att få önskad slaglängd.
- Varje fördjupning **15 på ställringen 14** motsvarar +- 0.1mm slaglängd.
- Stäng hylsan **11** innan den används för infästning.
- Låspinnen kommer att aktiveras när hylsa **11** stängs med verktyget i upprätt position
- Verktyget är nu klart att användas.

4.3.2. Justering av tryck (se fig. 1B och 3).

För att använda verktyget med reglerad slaglängd, vrid slaginställaren **14** till 7 mm, skruva sedan tryckslaglängdregulatorn **19** ut helt för att uppnå minimalt tryck och ändra sedan till önskat tryck:

- Initial kommer popnitmuttern inte att deformeras och verktyget kommer att spinna av.
- Skruva in tryckjustering **19** med ett hack på ratten för tryckjusteringen och testa igen.
- Upprepa proceduren med tryckjustering **19** tills optimal deformation uppnås.
- Ett hack på tryckregulatorn **19** motsvarar ungefär 20N tryckkraft.
- Efter att lyckad deformation uppnåtts, kontrollera popnitmuttern och öka kraften om så behövs.
- Öka med 1-2 hack för att tillåta variationer på popnitmuttern.
- Verktyget är nu klart att användas.

5. Driftprocedur

Installation av en popnitmutter (se fig. 3).

För installation av en popnitmutter.

- Kontrollera att du har valt korrekt popnitmutter.
- Skjut in popnitmuttern i arbetsstycket.
- Kontrollera att nosmodulen är i rätt vinkel (90°) mot arbetsstycket.
- Skjut in popnitmuttern med hjälp av verktyget för att spinna på den.
- När den är helt och korrekt insatt, tryck på verktygets avtryckare **20** för att starta installationscykeln.
- Håll avtryckaren **20** helt intryckt tills popnitmuttern sitter fast och verktyget frigjorts.

Om popnitmutter kilar sig fast i arbetsstycket tryck på avtryckaren **17** för att manuellt backa spindeln **1** och spinna av popnitmuttern. Alternativt koppla ifrån luftförsörjningen och använd 4 mm pinntryckaren **21** som medföljer i underhållssatsen för att vrida av spindeln genom noshöljet **4** såsom visas i figur 1.

▲ FÖRSIKTIGT - försök inte att tvinga fram installation av en nit då detta kommer att leda till skador på verktyget och/eller arbetsstycket.

6. Service av verktyget

Regelbunden service skall utföras av utbildad personal och en omfattande efterkontroll skall göras varje år eller efter 500 000 cykler, beroende på vad som inträffar först.

Rengöring och underhåll

▲ KOPPLA IFRÅN LUFTTILLFÖRSELN

Nosmoduler skall ha service varje vecka eller efter 5000 cykler

▲ FÖRSIKTIGHET - Blås ut5 smuts och damm från verktygshöljet så ofta som du ser att smuts lägge sig i och runt luftöppningarna där pneumatikcyklindern är kopplat till plasthantaget. Bär godkända skyddsglasögon och godkänd andningsmask när du utför denna procedur.

▲ FÖRSIKTIGHET - Använd aldrig lösningsmedel eller andra starka kemikalier för rengöring av de delar som inte är av metall. Kemikalierna kan försvaga materialet i de här delarna.

- Koppla ifrån lufttillförseln
- Ta av hela nosmodulen i motsatt ordning till proceduren för montering på sidan 10(4.1).
- Alla slitna eller skadade delar skall bytas mot nya.
- Kontrollera särskilt slitaget på spindeln.
- Montera i enlighet med monteringsanvisningarna.

6.1 Daglig service

- Kontrollera om det finns luftläckage. Om det finns skador måste slangar och kopplingar bytas mot nya.
- Kontrollera att nosmontaget är korrekt och sitter ordentligt fast.
- Kontrollera att slaglängden hos verktyget passar för fästning av den vlada popnitmuttern. Se inställning av slaglängd på sidan 12 (4.3.1.).
- Inspektera spindeln **1** i nosmontaget om den är sliten eller skadad. Om så, byt.

6.2 Veckoservice

Underhållssats 07900-09301		
Artikelnummer	Beskrivning	Antal
07900-00624	4mm låsdorn	1
07900-00632	17mm/19mm nyckel	1
07900-00225	Insexnyckel	1

- Kontrollera om det finns oljeläckage och luftläckage på luftslangen, fästen och verktyget.
- Lägg verktyget horisontellt och öppna oljepluggen och kontrollera oljenivån, om den är låg fyll på. Se "servicemanualen, sektion 6.

För instruktioner om fullständig service, felsökning och underhåll se servicemanual **07900-09302**.

7. CE deklARATION

Vi, **Avdel UK Limited, Stanley House, Works Road, Letchworth Garden City, Hertfordshire, SG6 1JY UNITED KINGDOM**, deklarerar under vårt egna ansvar att produkten:

Beskrivning ProSert™ XTN20 Pneumatiskt verktyg för blinnitmutter
Märke/modell POP-Avdel 74202
Serienr.

som denna deklARATION relaterar till uppfyller följande standarder:

ISO 12100:2010	EN ISO 28927-5:2009
EN ISO 11202:2010	EN ISO 3744:2010
EN ISO 4413:2010	EN ISO 11148-1:2011
EN ISO 4414:2010	EN 28662-1: 1993

Den tekniska dokumentationen är utformad i enlighet med bilaga 1, avsnitt 1.7.4.1.
i enlighet med följande direktiv:

2006/42/EG Maskindirektivet

Gäller också "UK Statutory Instruments 2008 No 1597 - The Supply of Machinery (Safety) Regulations".

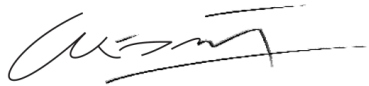

A. K. Seewraj

Technology Manager – EU Blind Fastening

Avdel UK Limited, Stanley House, Works Road, Letchworth Garden City,
Hertfordshire, SG6 1JY Storbritannien

Utgivningsplats: Letchworth Garden City

Utgivningsdatum: 01-04-2015



Denna maskin uppfyller
Makindirektivet 2006/42/EG

STANLEY[®]
Engineered Fastening

8. Skydda din investering!

GARANTI POP® Avdel® BLINDNITVERKTYG

STANLEY Engineered Fastening garanterar att alla nitmutterverktyg noggrant tillverkats och att de är fria från materialdefekter och tillverkningsfel vid normal användning och service för en period av ett (1) år.

Denna garanti gäller endast för första köparen av verktyget för original användning.

Undantag:

Normalt slitage.

Regelbundet underhåll, reparation och reservdelar på grund av normalt slitage är undantagen från garantin.

Missbruk och felaktig användning.

Defekter eller skador som uppstår av felaktig hantering, förvaring, missbruk eller felaktig användning, olyckor eller försummelse, såsom fysiska skador är undantaget från garantin.

Obehörig service eller modifiering.

Defekter eller skador som uppstår efter service, testinställning, installation, underhåll, ändringar eller modifieringar på något sätt av någon annan än STANLEY Engineered Fastening, eller deras auktoriserade servicecenter är undantaget från garantin.

Alla andra garantier, uttalade eller underförstådda, inklusive några garantier om säljbarhet eller lämplighet för särskilt syfte är undantaget från garantin.

Om detta verktyg inte uppfyller garantin, returnera snarast verktyget till vår fabriks auktoriserade servicecenter närmast dig. För en lista med POP®Avdel®Auktoriserade servicecenter i USA eller Kanada, kontakta oss på gratisnumret +1 (877)364 2781.

Utanför USA och Kanada, besök vår webbsida **www.StanleyEngineeredFastening.com** för att hitta din närmaste STANLEY Engineered Fastening plats.

STANLEY Engineered Fastening kommer sedan att ersätta, utan kostnad, någon del eller delar som vi hittar som är defekt på grund av materialfel eller tillverkningsfel och returnera verktyget med betald retur. Detta är vårt enda åtagande under denna garanti. Under inga omständigheter skall STANLEY Engineered Fastening hållas ansvariga för några indirekta eller särskilda skador som uppstår från köpet eller användningen av detta verktyg.

Registrera ditt blindpopnitverktyg online.

För att registrera din garanti online, besök oss på <http://www.stanleyengineeredfastening.com/popavdel-powertools/warranty-card>

Tack för att du valt ett STANLEY Engineered Fastenings POP®Avdel® varumärkes- verktyg.

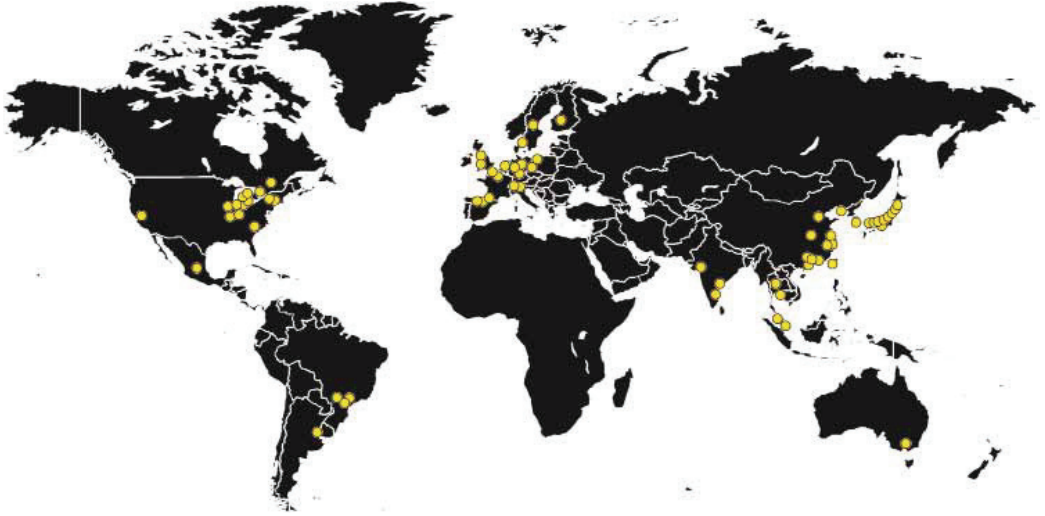

Find your closest STANLEY Engineered Fastening location on
www.stanleyengineeredfastening.com/contact
For an authorized distributor nearby please check
www.stanleyengineeredfastening.com/econtact/distributors

Manual Number	Issue	C/N
07900-09300	B	15/215

© 2015 Stanley Black & Decker, Inc.

Holding your world together®, Avdel®, Eurosert®, Nutsert®, Hexsert® and Squaresert® are registered trade marks of Avdel UK Limited. ProSert™ is a trade mark of Avdel UK Limited. POP Nut® is a registered trade mark of Newfrey LLC.

The names and logos of other companies mentioned herein may be trademarks of their respective owners. Data shown is subject to change without prior notice as a result of continuous product development and improvement policy. Your local STANLEY Engineered Fastening representative is at your disposal should you need to confirm latest information.